

EQ Line

LITHION
BATTERY TECHNOLOGY

EQ LINE SPESİFİKASYONLARI
MINİ SİPARİŞ TOPLAYICI
24V, 150 KG

MN0015Q1

BİR SİPARİŞ TOPLAYICIDAN DAHA FAZLASI

**TIRMANMAK İÇİN DAHA GÜVENLİ BİR YOL - VE
TOPLAMAK İÇİN DAHA HIZLI BİR YOL**
Mini sipariş toplayicimizi denedikten sonra, bugüne kadar
onsuz nasıl idare ettiğinizi merak edeceksiniz. Bu sadece
bir sipariş toplayıcı değil, aynı zamanda bir merdivenin
yaptığı işi de yapıyor; ama çok daha güvenli ve verimli
bir şekilde. Son derece kompakt ve manevra kabiliyeti
yüksek olan bu ürün, depolarda, mağazalarda ve diğer
perakende ortamlarında hafif ila orta dereceli sipariş
toplama görevleri için idealdir.

CAT[®]

Özellikler					
1.1	Üretici				Cat Lift Trucks
1.2	Üreticinin model tanımı				MNO015Q1
1.3	Güç kaynağı				Akü
1.4	Operatör tipi				Ayakta
1.5	Yük kapasitesi	Q	(kg)		90 + 150 + 130 ⁴⁾
1.9	Dingil mesafesi	y	(mm)		1145
Ağırlık					
2.1b	Yüksüz forklift ağırlığı, maksimum akü ağırlığı ile		kg		775
2.3	Yüksüz ve maksimum akü ağırlığı ile aks yüklemeleri, sürüş/yük tarafı		kg		455 / 320
Tekerlekler, Tahrik Donanımı					
3.1	Lastikler: PT = Power Thane, Vul = Vulkollan, P = Poliüretan, N = Naylon, K = Kauçuk sürüş/yük tarafı				P
3.2	Lastik boyutları, sürüş tarafı		(mm)		250 x 60
3.3	Lastik boyutları, yük tarafı		(mm)		180x50
3.5	Tekerlek sayısı, yük/sürüş tarafı (x=tahrik edilen)				2 / 2x
3.6	Palet genişliği (lastiklerin ortası), sürüş tarafı	b10	(mm)		690
3.7	Palet genişliği (lastiklerin ortası), yük tarafı	b11	(mm)		600
Boyutlar					
4.2a	Asansör inmiş yüksekliği	h1	(mm)		1590
4.3	Serbest kaldırma	h2	(mm)		270
4.4	Kaldırma yüksekliği	h3	(mm)		3620
4.5	Asansör uzatılmış yükseklik	h4	(mm)		4225
4.8	Koltuklu ya da ayakta yükseklik	h7	(mm)		335
4.9	Kumanda kolu/direksiyon konsolu yüksekliği (min./maks.)	h14	(mm)		1120
4.11	Ek kaldırma	h9	(mm)		1440
4.14	Platform yükseliği, kaldırılmış	h12	(mm)		3000
4.19	Toplam uzunluk	l1	(mm)		1500
4.21	Toplam genişlik	b1/b2	(mm)		750
4.32	Aks ortası yerden yüksekliği, (çatallar inmiş halde)	m2	(mm)		66
4.35	Dönüş yarı çapı	Wa	(mm)		1300
Performans					
5.1	Hareket hızı, yüklü/yüksüz		km/h		6.5
5.2	Kaldırma hızı, yüklü/yüksüz		m/s		0.16 / 0.18
5.3	İndirme hızı, yüklü/yüksüz		m/s		0.15 / 0.15
5.8	Maksimum tırmanma kabiliyeti, yüklü/yüksüz		%		5 / 8
5.10	Servis freni				Electromagnetic
Elektrikli motorlar					
6.1	Tahrik motoru kapasitesi (60 dakikalık kısa görev)		kW		0.68
6.2	%15 görev faktöründe kaldırma motoru çıkışı		kW		2.2
6.4	5 saat deşarjda akü voltajı/kapasitesi		V /Ah		24 / 100
6.5	Akü ağırlığı		kg		30
Muhtelif					
8.1	Tahrik sistemi kumanda tipi				AC Traction
10.7	Çalışma LpAZ' de EN 12 053:2001 ve EN ISO 4871'e göre sürücünün kulak seviyesinde gürültü düzeyi		dB(A)		70

4) Loadweight on tray + loadweight on chassis + drivers max. weight

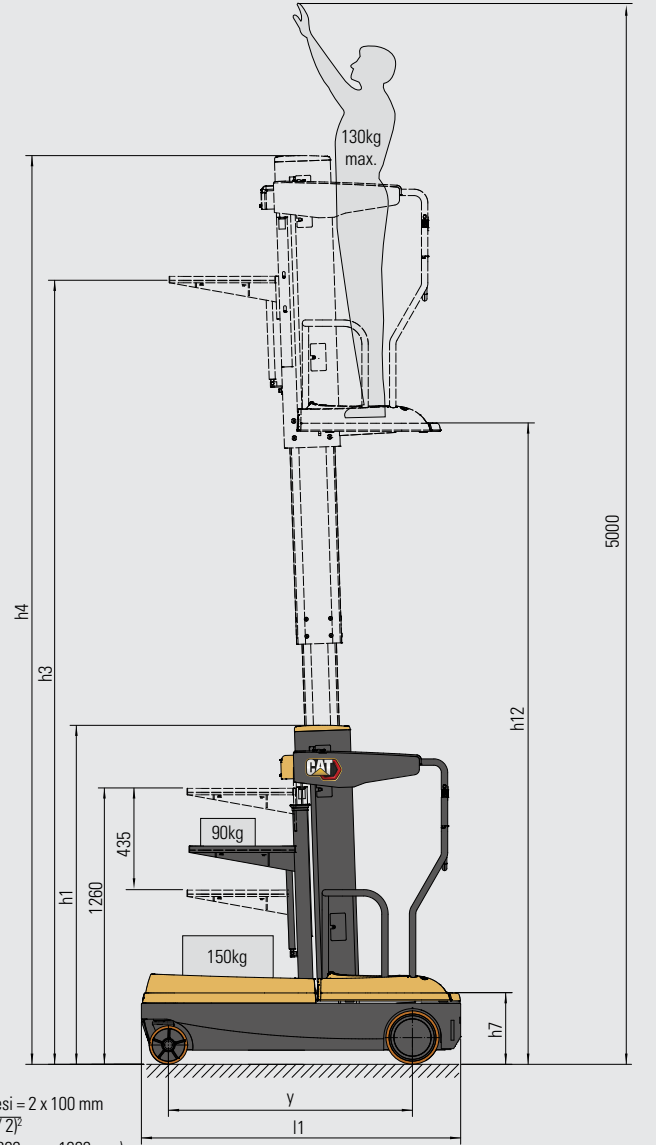

Wa = Dönüş yarı çapı
a = Güvenlik mesafesi = 2 x 100 mm
R = $\sqrt{(6+x)^2 + (b12/2)^2}$
l6 = Palet uzunluğu (800 veya 1000 mm)
b12 = Palet genişliği 1000 mm

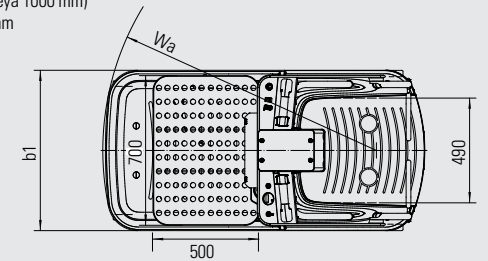

CAT LIFT TRUCKS KALİTESİ - EN KÜÇÜK İŞLER İÇİN BİLE

EQ line depo forkliftlerimiz güvenilir, giriş seviyesi malzeme taşıma için ihtiyacınız olan her şeye sahiptir. Buna sağlam yapı, kolay bakım, enerji tasarruflu özellikler, güçlü performans, kullanıcı dostu tasarım ve güvenlik dahildir. Hafif uygulamalar için bir ürün serisi. İşinizi halletmek için ihtiyacınız olan şey buyusa, EQ line mükemmel seçiminizdir.

Forkliftimizin sağlam direği ve şasisi sayesinde platformu 3 metreye kadar güvenle kaldırabilirsiniz. Oradan 5 metreye kadar yüksekliğe ulaşabilirsiniz. Yük tepsisi 90 kg mal alırken, yük iskelesi 150 kg taşıyabilir.

Bu çok yönlü sipariş toplayıcı 1., 2. ve 3. raf seviyelerinde çalışır. Yüksekte denetim ve bakım görevleri için de kullanabilirsiniz. Örneğin bir ampulün değiştirilmesi veya bir tavan armatürünün onarılması. Hatta isteğe bağlı olarak römork çekerek ek yükler de taşıyabilir.

Yüksek dengenin yanı sıra, düşmeleri önlemek için bir dizi otomatik yardım sunar. Yalnızca kullanıcının elleri ve ayakları düzgün bir şekilde yerindeyse ve güvenlik kapıları kapalıysa çalışacaktır. Seyahat hızı yüksekliğe göre otomatik olarak sınırlandırılır.

Kolay, hassas kontroller ve çok küçük bir dönüş dairesi, dar alanlarda hızlı manevra yapmasını sağlar. Bu arada, lityum iyon akü teknolojisi ve düşük bakım ihtiyacı, onu sürekli olarak harekete hazır tutar.



DÜŞÜK İŞLETME MALİYETİ

- Yüksek kaliteli sağlam yapı, minimum servis ve onarım ihtiyacı ile uzun bir kullanım ömrü boyunca güvenilir kullanma sağlar.
- AC tahrik motoru, fırça ve komütatörlerin ortadan kaldırılması sayesinde düşük bakım ihtiyacı ile uzun bir hizmet ömrü vaat eder.
- Rejeneratif frenleme, enerjiyi geri dönüştürerek akünün çalışma süresini artırır ve fren bileşenlerinin ömrünü uzatır.
- Li-ion aküler maksimum kullanım ömrü, verimlilik ve çalışma süresi sağlarken, su takviyesi veya başka bir bakım gerektirmez.
- Tak-çıkara arıza teşhisi ve sorun giderme işlemleri için pahalı bir el cihazı değil, yalnızca bir dizüstü bilgisayar, yazılım ve kablo gerekir; bu da arıza süresini azaltır ve verimli performansı korur.
- Anahtar şalteri yetkisiz kullanımı önlemeye yardımcı olur.

BENZERSİZ ÜRETKENLİK

- Kompakt ve dengeli tasarım, mükemmel manevra yeteneği ile hızlı ve güvenli performans sağlar.
- Küçük ayak izi (750 mm genişlik), dar dönüşler için kolay direksiyon hakimiyeti ve dar koridorlarda esnek hareket kabiliyeti ile birleşir.
- Direk kapanmış haldeki alçak yükseklik kapılardan geçişe yardımcı olur.
- Yüksek kaldırma yeteneği, platformun 3 metreye kadar yükseltilmesini sağlayarak operatörün 5 metreye kadar yüksekliklere ulaşmasını sağlar.
- 24V/100Ah yüksek kapasiteli lityum iyon akü, şarjlar arasında güçlü performans ve uzun çalışma süresi sağlar.
- Li-ion teknolojisi, kısa molalarda hızlı şarj şarjı kullanılarak akü değişmeden sürekli çalışmayı mümkün kılar.
- Dahili şarj cihazı, nerede olursanız olun uygun herhangi bir elektrik prizine kolayca takılmasını sağlar.
- BDI (akü deşarj göstergesi) ve saat ölçer, akü şarjının/ değişiminin optimum zamanlamasını destekler.
- Çekme tertibatı seçeneği, forkliftin römorklardaki daha büyük yükleri taşımasına olanak tanıyarak ekstra çok yönlülük sağlar.

GÜVENLİK VE ERGONOMİ

- Düşük basamak yüksekliği platforma giriş ve çıkışı kolaylaştırır.
- Yükleme tepsisi rahatlık için pozisyonel olarak ayarlanabilir ve aşağıya doğru net görüş ve dolayısıyla güvenlik için şeffaf bir ağı yapısına sahiptir.
- Sağlam direk yapısı ve dengeli şasi, maksimum kaldırma yüksekliklerinde yüklerin güvenli bir şekilde taşınmasını sağlar.
- Güvenlik kapıları operatörün forkliftten düşmesini önler.
- Otomatik kapı kilidi, kapılar açılma kaldırmayı ve hareketi önler.
- El sensörleri, kaldırma veya harekete izin vermeden önce operatörün her iki elinin de kontrol kollarının üzerinde olmasını sağlar.
- Operatör algılama sensörü, yalnızca her iki ayak da platform üzerinde düzgün bir şekilde konumlandırılmışsa kaldırma/indirme ve harekete izin verir.
- Daha fazla güven için emniyet kayışı bağlantı noktası kullanılabilir.
- Yüksekliğe bağlı otomatik hareket hızı azaltma, dengeyi sağlamak için güvenli sınırlar belirler.
- Kaplumbağa/sürünme hız şalteri, dar alanlarda çok yavaş, güvenli ve sıkı manevra yapılmasını sağlar.
- Parmak ucu kontrollerinin kullanımı kolaydır ve hızlanma, kaldırma/indirme ve yönlendirmenin hassas ve yumuşak bir şekilde ayarlanmasını sağlar.
- Acil durdurma düğmesine ve kornaya kontrol kolundan kolayca ulaşılabilir.
- Sarı renkli güvenlik ışıkları forkliftin görünürlüğünü artırır.
- Mavi zemin ışığı seçeneği, yaları ve diğer forklift operatörlerini sipariş toplayıcının varlığı konusunda uyarır.
- Çalışma ışığı seçeneği karanlık alanlarda görüşü iyileştirir.
- Lityum iyon akü kimyası, tehlikeli gaz veya asit sızıntısı riski olmadığı anlamına gelir.

EQ LINE LI-İON AKÜLER

EQ line depo forkliftlerimiz lityum iyon (Li-ion) akü teknolojisi ile donatılmıştır.

Li-ion'un büyük bir avantajı, fırsat şarjının kullanılmasına izin vermesidir. Vardiyalar arasında akü değiştirmek yerine, kısa molalarda hızlı şarj cihazına takabilirsiniz. İşletmeniz burada özetlenen diğer verimlilik, çevre ve güvenlik avantajlarından da yararlanacaktır.



DAHA UZUN HİZMET SÜRESİ

Kurşun-asit hizmet süresinin 3 - 4 katı; genel akü yatırımını düşürür



DAHA HIZLI ŞARJ

en hızlı şarj cihazları ile 1 saatten daha az bir sürede tam şarj sağlar



DAHA YÜKSEK VERİMLİLİK

şarj ve deşarj sırasındaki enerji kayıpları %30'a kadar daha düşüktür, bu nedenle elektrik tüketimi azalır



AKÜ DEĞİŞİMİ YOK

- hızlı fırsat şarjı -
15 dakika ile birkaç saatlik ekstra çalışma süresi, tek bir akü ile kullanmayı kolaylaştırır ve yedek parça satın alma, depolama ve bakım ihtiyacını en aza indirir



DAHA UZUN ÇALIŞMA SÜRESİ

daha verimli akü performansı ve aküye hasar vermeden veya ömrünü kısaltmadan sağlanabilen şarj olanaklarının kullanımı



GÜNLÜK BAKIM YOK

- akü şarj için forklifte kalır ve su takviyesine gerek yoktur veya elektrolit kontrollerine ihtiyaç duyulmaz

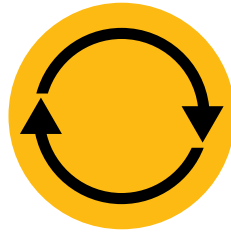

SÜREKLİ YÜKSEK PERFORMANS

- daha sabit bir voltaj eğrisi ile akü şarjı azaldığında bile forklift performansını korur



DAHİLİ KORUMA

- akıllı akü yönetim sistemi (BMS), aşırı deşarj, şarj, voltaj ve sıcaklığı otomatik olarak önler ve yanlış kullanımı neredeyse tamamen ortadan kaldırır

info@catliftruck.com | www.catliftruck.com

WTrSC2449(02/24) © 2024 MLE B.V. (kayıt no. 33274459). Tüm hakları Saklıdır. CAT, CATERPILLAR, LETS DO THE WORK bunlarla ilgili logolar, "Caterpillar Corporate Sarı", "Power Edge" ve Cat "Modern Hex" ticari görünümü, ve ayrıca burada kullanılan kurumsal kimlik ve ürün kimliği, Caterpillar'ın ticari markalarıdır ve izin alınmadan kullanılamaz.

NOT: Performans spesifikasyonları, standart üretim toleranslarına, aracın durumuna, lastik türlerine, zemin veya yüzey koşullarına, uygulamalara veya işletim ortamına bağlı olarak değişebilir. Forkliftler, standart olmayan opsiyonlarla gösterilmiş olabilir. Özel performans gereksinimleri ve bulunduğunuz bölgedeki konfigürasyonlar için Cat forklift yetkili satıcımızla görüşmeniz gerekir. Cat Lift Trucks, sürekli ürün geliştirme politikasını izlemektedir. Bu nedenle, bazı malzemeler, opsiyonlar ve spesifikasyonlar, haber verilmeden değiştirilebilir.



WATCH
VIDEOS



DOWNLOAD
OUR APP

