

# EQ Line

**LiION**  
BATTERY TECHNOLOGY



**SPECIFICAȚIILE EQ LINE**  
**MINI-MANIPULATOR DE PRELEVARE**  
**A COMENZILOR**  
24 V, 150 KG

**MN0015Q1**

## **MAI MULT DECÂT UN SIMPLU MANIPULATOR DE PRELEVARE A COMENZILOR**

**UN MOD MAI SIGUR DE A AJUNGE LA ÎNĂLȚIME –  
ȘI UN MOD MAI RAPID DE A PRELEVA COMENZILE**

Odată ce ați încercat mini-manipulatorul nostru de prelevare a comenzilor, vă veți întreba cum ați reușit să vă descurcați fără un astfel de utilaj până în acest moment. Acesta nu este doar un manipulator de prelevare a comenzilor, ci face și treaba unei scări – dar mult mai sigur și mai eficient. Foarte compact și manevrabil, utilajul este ideal pentru efectuarea sarcinilor ușoare spre medii de prelevare a comenzilor în depozite, magazine și alte spații comerciale.

**CAT**<sup>®</sup>

Caracteristici					
1.1	Producător				Cat Lift Trucks
1.2	Denumirea modelului producătorului				<b>MN0015Q1</b>
1.3	Sursa de alimentare				Baterie
1.4	Tip operator				În Picioare
1.5	Capacitate de încărcare	Q	(kg)		90 + 150 + 130 <sup>4)</sup>
1.9	Ampatament	y	(mm)		1145
Greutatea					
2.1b	Masă proprie fără sarcină, cu baterie cu masă maximă		kg		775
2.3	Încărcare pe axe fără sarcină și baterie cu masă maximă, partea de antrenare/sarcină		kg		455 / 320
Roți, tren rulare					
3.1	Roți: PT=Power Thane, Vul=Vulkollan, P=Poliuretan, N=Nailon, C=Cauciuc partea de antrenare/sarcină				P
3.2	Dimensiuni roată, parte antrenare		(mm)		250 x 60
3.3	Dimensiuni roată, parte sarcină		(mm)		180x50
3.5	Număr de roți, spate/față (x=conduse)				2 / 2x
3.6	Ecartament (centrul roților), partea de sarcină	b10	(mm)		690
3.7	Ecartament (centrul roților), partea de antrenare	b11	(mm)		600
Dimensiuni					
4.2a	Înălțime cu catarg coborât	h1	(mm)		1590
4.3	Înălțime de ridicare liberă	h2	(mm)		270
4.4	Înălțime de ridicare	h3	(mm)		3620
4.5	Înălțime cu catarg extins	h4	(mm)		4225
4.8	Înălțimea postului de lucru	h7	(mm)		335
4.9	Înălțimea timonei de direcție/consolei de direcție (min/max)	h14	(mm)		1120
4.11	Înălțime de ridicare suplimentară	h9	(mm)		1440
4.14	Înălțime platformă, ridicată	h12	(mm)		3000
4.19	Lungimea totală	l1	(mm)		1500
4.21	Lățime de gabarit	b1/b2	(mm)		750
4.32	Garda la sol la mijlocul ampatamentului (furcile coborâte)	m2	(mm)		66
4.35	Rază de virare	Wa	(mm)		1300
Performanță					
5.1	Viteza de deplasare, cu/fără sarcină		km/h		6.5
5.2	Viteza de ridicare, cu/fără sarcină		m/s		0.16 / 0.18
5.3	Viteza de coborâre, cu/fără sarcină		m/s		0.15 / 0.15
5.8	Pantă maximă admisibilă, cu/fără sarcină		%		5 / 8
5.10	Frână de serviciu				Electromagnetic
Motoare electrice					
6.1	Putere motor tracțiune (regim de lucru scurt de 60 min)		kW		0.68
6.2	Puterea motorului de ridicare pentru factor de sarcină de 15%		kW		2.2
6.4	Tensiune/capacitate baterie la 5 ore de funcționare		V /Ah		24 / 100
6.5	Greutatea bateriei		kg		30
Diverse					
8.1	Tipul de comandă a antrenării				AC Traction
10.7	Nivel de zgomot la nivelul urechii operatorului conform EN 12 053:2001 și EN ISO 4871 LpAZ, în funcțiune		dB(A)		70

4) Loadweight on tray + loadweight on chassis + drivers max. weight

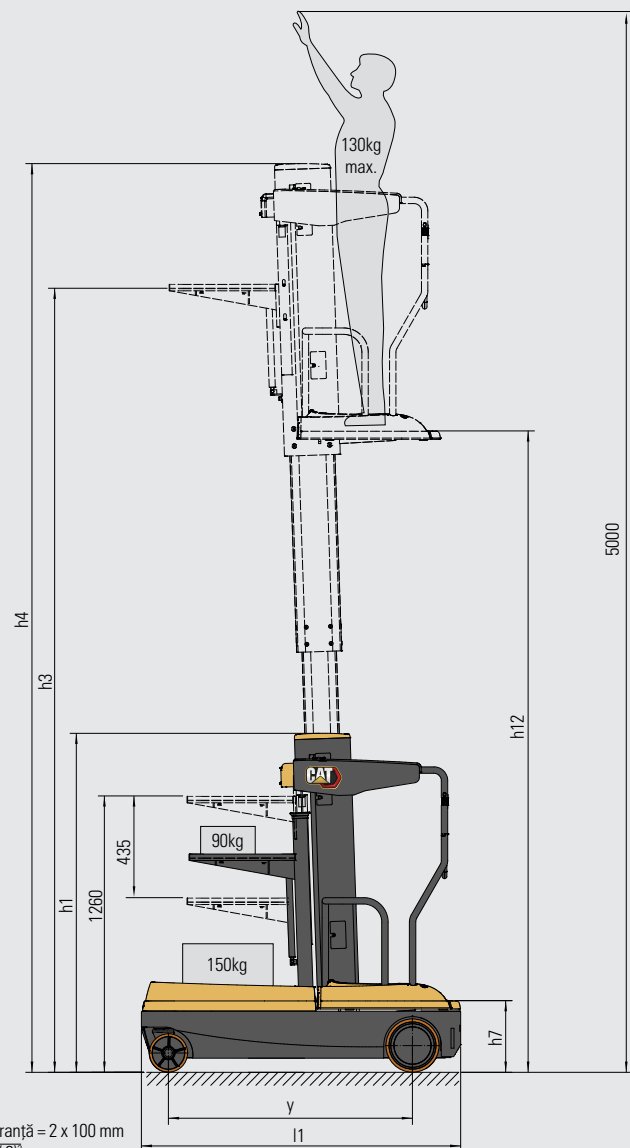

Wa = Rază de virare

a = Distanța de siguranță = 2 x 100 mm

R =  $\sqrt{(l6 + x)^2 + (b12 / 2)^2}$

l6 = Lungimea paletului (800 sau 1000 mm)

b12 = Lățimea paletului 1000 mm

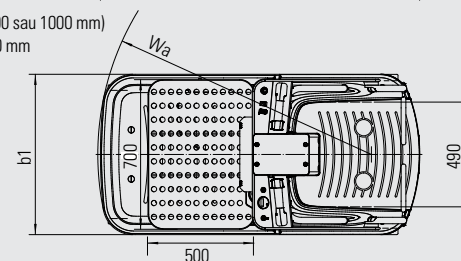

## CALITATEA CAT LIFT TRUCKS - CHIAR ȘI PENTRU CELE MAI MICI LUCRĂRI

**Transpaletii noștri EQ line destinați utilizării în depozite au tot ceea ce vă trebuie pentru o manipulare a materialelor fiabilă, de nivel elementar. Aceasta include o construcție robustă, întreținere simplă, caracteristici eficiente din punct de vedere energetic, o performanță solidă, un design ușor de utilizat și siguranță. O gamă de produse pentru aplicații ușoare. Dacă un astfel de utilaj este ceea ce aveți nevoie pentru a vă face treaba, gama EQ line reprezintă alegerea perfectă.**

Stabilitatea oferită de catargul și șasiul manipulatorului nostru vă permite să ridicați în siguranță platforma până la o înălțime de 3 metri. De acolo, puteți ajunge la obiecte aflate chiar și la 5 metri înălțime. Tava de încărcare poate susține mărfuri cu greutatea de până la 90 kg, în timp ce docul de încărcare poate transporta 150 kg.

Acest manipulator versatil de prelevare a comenzilor funcționează la nivelurile de rafturi 1, 2 și 3. De asemenea, îl puteți utiliza pentru a efectua operațiuni de inspecție și întreținere la înălțime. De exemplu, schimbarea unui bec sau repararea unui aparat de iluminat din tavan. Opțional, utilajul poate transporta chiar și sarcini suplimentare, prin tractarea unor remorci.

Pe lângă nivelul înalt de stabilitate, acesta oferă și o serie de sisteme automate de asistență pentru a preveni căderile. Utilajul va funcționa numai dacă mâinile și picioarele utilizatorului sunt așezate corect și dacă porțile de siguranță sunt închise. Viteza de deplasare este limitată automat în funcție de înălțime.

Comenzile ușoare și precise și raza foarte scurtă de virare facilitează manevrarea rapidă în spațiile înguste. Totodată, tehnologia bateriei Li-ion și nevoile reduse de întreținere asigură disponibilitatea permanentă pentru acțiunea a manipulatorului.



## COSTURI DE PROPRIETATE MAI MICI

- Construcția robustă, de înaltă calitate, asigură o funcționare fiabilă pe o durată lungă de viață, cu nevoi minime de întreținere și reparații.
- Motorul de acționare cu curent alternativ promite să asigure o durată lungă de funcționare și nevoi de întreținere reduse, datorită eliminării perilor și a comutatoarelor.
- Frânarea regenerativă crește durata de funcționare a bateriei, prin reciclarea energiei, și prelungeste durata de viață a componentelor frânei.
- Bateriile Li-ion asigură o durată de viață, o eficiență și un timp de funcționare maxime, fără a necesita completarea apei sau alte operațiuni de întreținere.
- Diagnosticarea și depanarea computerizată necesită doar un laptop, un program software și un cablu - în locul unui dispozitiv portabil scump - reducând timpul de nefuncționare și menținând o performanță eficientă.
- În plus, comutatorul cu cheie ajută la evitarea utilizării neautorizate.

## PRODUCTIVITATE DE NEEGALAT

- Designul compact și stabil asigură o performanță rapidă și sigură, cu o manevrabilitate excelentă.
- Amprenta mică (750 mm lățime) se combină cu manevrabilitatea ușoară pentru a permite efectuarea de viraje strânse și a conferi mobilitate și flexibilitate pe culoarele înguste.
- Înălțimea redusă a utilajului atunci când catargul este coborât facilitează trecerea acestuia prin cadrul ușilor.
- Capacitatea mare de ridicare permite ridicarea platformei până la 3 metri, permițându-i operatorului să atingă înălțimi de până la 5 metri.
- Bateria Li-ion de mare capacitate, de 24 V/100 Ah, garantează o performanță puternică și o durată de funcționare îndelungată între încărcări.
- Tehnologia Li-ion face posibilă funcționarea continuă, fără schimbarea bateriei, folosind încărcarea rapidă de oportunitate în timpul pauzelor scurte.
- Încărcătorul intern permite conectarea ușoară la orice priză electrică adecvată, oriunde v-ați afla.
- Indicatorul de descărcare a bateriei (BDI) și contorul orar permit efectuarea încărcării/schimbării bateriei la momentul optim.
- Dispozitivul de tractare opțional adaugă un plus de versatilitate, permițând manipulatorului să transporte sarcini mai mari pe remorci.

## SIGURANȚĂ ȘI ERGONOMIE

- Înălțimea redusă a treptei de acces facilitează intrarea și ieșirea de pe platformă.
- Tava de încărcare este reglabilă în funcție de poziție pentru asigurarea confortului și are o construcție cu plasă transparentă pentru o vizibilitate clară în jos și, prin urmare, pentru siguranță.
- Structura solidă a catargului și șasiul stabil permit manipularea în siguranță a sarcinilor la înălțimi maxime de ridicare.
- Porțile de siguranță previn căderea din utilaj a operatorului.
- Blocarea automată a porților împiedică ridicarea și deplasarea în cazul în care porțile sunt deschise.
- Senzorii manuali se asigură că operatorul are ambele mâini pe mânerul de comandă înainte de a permite ridicarea sau deplasarea.
- Senzorul de prezență a operatorului permite ridicarea/coborârea și deplasarea numai dacă ambele picioare sunt poziționate corect pe platformă.
- Pentru mai multă încredere, se poate utiliza punctul de ancorare al hamului de siguranță.
- Reducerea automată a vitezei de deplasare în funcție de înălțime stabilește limite de siguranță pentru a garanta stabilitatea.
- Comutatorul de viteză lentă permite manevrarea foarte încetă, sigură și strânsă în spațiile înguste.
- Comenzile tactile sunt ușor de utilizat și oferă o reglare precisă și lină a accelerației, a ridicării/coborârii și a direcției.
- Butonul de oprire de urgență și claxonul sunt ușor de accesat de pe mânerul de comandă.
- Luminile de siguranță de culoare portocalie sporesc vizibilitatea manipulatorului.
- Opțiunea de iluminare albastră a podelei avertizează pietonii și ceilalți operatori de utilaje cu privire la prezența manipulatorului de prelevare a comenzilor.
- Luminile de lucru opționale îmbunătățesc vederea în zonele întunecate.
- Compoziția chimică a bateriei Li-ion previne riscul scurgerii de gaze periculoase sau de acid.

# EQ LINE BATERII LI-ION

**Transpaletii noștri EQ line destinați utilizării în depozite sunt echipați cu tehnologie cu baterie litiu-ion (Li-ion).**

Un mare avantaj al echipării litiu-ion este că permite utilizarea încărcării de oportunitate. În loc să schimbați bateriile între turele de lucru, puteți pur și simplu să vă conectați la un încărcător rapid în timpul pauzelor scurte. De asemenea, afacerea dumneavoastră se va bucura și de celelalte beneficii în materie de eficiență, mediu și siguranță prezentate în această secțiune.



## O DURATĂ DE VIAȚĂ MAI LUNGĂ

– O durată de viață de 3 până la 4 ori mai mare decât cea a bateriilor plumb-acid – care reduce investiția totală în baterii



## ÎNCĂRCARE MAI RAPIDĂ

– permite încărcarea completă, în doar 1 oră, atunci când se utilizează cele mai rapide încărcătoare



## EFICIENȚĂ MAI MARE

– pierderile de energie în timpul încărcării și descărcării sunt cu până la 30% mai mici, astfel încât consumul de energie electrică este redus



## FĂRĂ SCHIMBAREA BATERIEI

– încărcare rapidă de oportunitate – 15 minute pentru mai multe ore de funcționare suplimentară – ușurează operarea datorită utilizării unei singure baterii și reduce la minimum nevoia de a cumpăra, depozita și întreține piese de schimb



## DURATĂ MAI LUNGĂ DE FUNCȚIONARE

– datorită performanței mai eficiente a bateriei și utilizării încărcărilor de oportunitate, care pot fi efectuate în orice moment fără a deteriora bateria sau a-i scurta durata de viață



## FĂRĂ ÎNTREȚINERE ZILNICĂ

– bateria rămâne la bordul utilajului pentru a fi încărcată și nu este necesară completarea apei sau verificarea electroliților

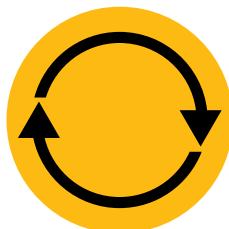

## PERFORMANȚĂ SUPERIOARĂ ȘI CONSTANTĂ

– o curbă de tensiune mai constantă – care asigură performanța continuă a utilajului chiar și atunci când nivelul bateriei este scăzut



## PROTECȚIE ÎNCORPORATĂ

– sistemul inteligent de gestionare a bateriei (BMS) previne în mod automat descărcarea, încărcarea, tensiunea și temperatura excesive, eliminând practic utilizarea necorespunzătoare

[info@catliftruck.com](mailto:info@catliftruck.com) | [www.catliftruck.com](http://www.catliftruck.com)

WRoS2449(02/24) © 2024 MLE B.V. (nr. Înregistrare 33274459). Toate drepturile rezervate. CAT, CATERPILLAR, LETS DO THE WORK siglele acestora și 'Caterpillar Corporate Yellow', 'Power Edge' și Cat "Modern Hex" trade dress, precum și elementele de identitate ale companiei și ale produselor folosite aici, sunt mărci comerciale ale Caterpillar și nu pot fi folosite fără permisiune.

NOTĂ: Specificațiile de performanță pot varia în funcție de toleranțele standard de fabricație, starea vehiculului, tipurile de anvelope, condițiile de suprafață, aplicație, mediu de aplicații sau de operare. Stivuitoarele pot fi indicate / afișate cu opțiuni non-standard. Specificații / Anumite cerințele de performanță și configurații disponibile la nivel local trebuie să fie discutate cu distribuitorul dumneavoastră de stivuitoare Cat Lift Truck. Cat Lift Trucks urmează o politică de îmbunătățire continuă a produsului. Din acest motiv, unele materiale, opțiuni și specificații se pot schimba fără notificare prealabilă.



WATCH  
VIDEOS



DOWNLOAD  
OUR APP

