



EQ Line

LITHION
BATTERY TECHNOLOGY

SPECIFICAȚIILE EQ LINE
STIVUITOARE PIETONALE COMPACTE
CU CATARG MONO
24 V, 1,2 TONE
NSP120LMI

VERSATILITATE ÎNTR-UN UTILAJ DE DIMENSIUNI MICI

**FACEȚI TOTUL CU UN SINGUR STIVUITOR
ELEVATOR DE DIMENSIUNI MICI**

Acest stivuitor economic, versatil și care economisește spațiu este ideal pentru efectuarea de sarcini ușoare în depozite, supermarketuri și zone de producție. Utilajul este chiar suficient de mic pentru a fi transportat în dube și lifturi. Îl puteți utiliza pentru aplicațiile de transfer rapid, operațiunile de stivuire până la o înălțime de 1,95 metri, umplerea rafturilor din magazine și prelevarea comenzilor.

CAT[®]

Caracteristici		
1.1	Producător	
1.2	Denumirea modelului producătorului	
1.3	Sursa de alimentare	
1.4	Tip operator	
1.5	Capacitate de încărcare	Q (kg)
1.6	Distanța până la centrul de încărcare	c (mm)
1.8	Distanța de la axa roții portante la fața furcii (cu furcile coborâte)	x (mm)
1.9	Ampatament	y (mm)
Greutatea		
2.1b	Masă proprie fără sarcină, cu baterie cu masă maximă	kg
2.2	Încărcare pe axe cu sarcină maximă și baterie cu masă maximă, partea de antrenare/sarcină	kg
2.3	Încărcare pe axe fără sarcină și baterie cu masă maximă, partea de antrenare/sarcină	kg
Roți, tren rulare		
3.1	Roți: PT=Power Thane, Vul=Vulkollan, P=Poliuretan, N=Nailon, C=Cauciuc partea de antrenare/sarcină	
3.2	Dimensiuni roată, parte antrenare	(mm)
3.3	Dimensiuni roată, parte sarcină	ø (mm)
3.4	Dimensiunile roții pivotante (diametru x lățime)	(mm)
3.5	Număr de roți, spate/față (x=conduse)	
3.6	Ecartament (centrul roților), partea de sarcină	b10 (mm)
3.7	Ecartament (centrul roților), partea de antrenare	b11 (mm)
Dimensiuni		
4.2a	Înălțime cu catarg coborât	h1 (mm)
4.3	Înălțime de ridicare liberă	h2 (mm)
4.4	Înălțime de ridicare	h3+h13 (mm)
4.5	Înălțime cu catarg extins	h4 (mm)
4.6	Înălțime de ridicare inițială	h5 (mm)
4.9	Înălțimea timonei de direcție/consolei de direcție (min/max)	h14 (mm)
4.15	Înălțimea furcilor, complet coborâte	h13 (mm)
4.19	Lungimea totală	l1 (mm)
4.20	Lungime până la capătul furcilor	l2 (mm)
4.21	Lățime de gabarit	b1 (mm)
4.22	Dimensiuni furci (grosime, lățime, lungime)	s / e / l (mm)
4.25	Lățime exterioară deasupra furcilor (minim/maxim)	b5 (mm)
4.32	Garda la sol la mijlocul ampatamentului (furcile coborâte)	m2 (mm)
4.33a	Lățimea coridorului de stivuire (Ast) cu palet de 1000 x 1200 mm, sarcină transversală	Ast (mm)
4.34a	Lățimea coridorului de stivuire (Ast) cu palet de 800 x 1200 mm, sarcină longitudinală	Ast (mm)
4.35	Rază de virare	Wa (mm)
Performanță		
5.1	Viteza de deplasare, cu/fără sarcină	km / h
5.2	Viteza de ridicare, cu/fără sarcină	m / s
5.3	Viteza de coborâre, cu/fără sarcină	m / s
5.8	Pantă maximă admisibilă, cu/fără sarcină	%
5.10	Frână de serviciu	
Motoare electrice		
6.1	Putere motor tracțiune (regim de lucru scurt de 60 min)	kW
6.2	Puterea motorului de ridicare pentru factor de sarcină de 15%	kW
6.4	Tensiune/capacitate baterie la 5 ore de funcționare	V / Ah
6.5	Greutatea bateriei	kg
Diverse		
8.1	Tipul de comandă a antrenării	
10.7.1	Nivel de zgomot la nivelul urechii operatorului conform EN 12 053:2001 și EN ISO 4871 LpAZ, deplasare/ridicare/ralanti	dB (A)

Cat Lift Trucks	
NSP12QLMI	
Baterie	
Pedestru	
	1200
	600
	812
	1272
	P / P
	195 x 70
	80 x 70
	150 x 60
	1 x + 1 / 4
	523
	390
	2050 / 2400
	1600 / 1950
	1600 / 1950
	2060 / 2410
	120
	1150 / 1430
	90
	1770
	619
	800
	60 / 180 / 1150
	570
	17
	2286
	2224
	1450
	4.5 / 5
	0.06 / 0.13
	0.13 / 0.10
	6 / 15
	Electrică
	0.65
	2.2
	24 / 105 (120 option)
	60.8
	Fără trepte
	70

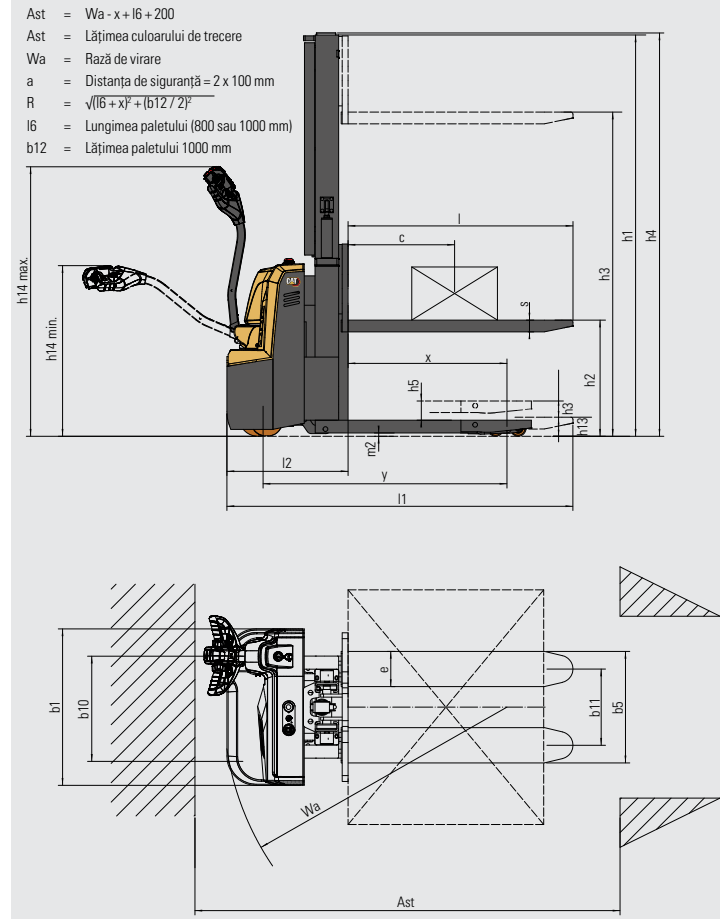

NSP12QLMI				
Tipul catargului	h3+h13	h1	h5	h4
	mm	mm	mm	mm
Mono	1600	2050	120	2060
	1950	2400	120	2410

Caracteristicile și capacitatea catargului

- h3 = Înălțimea de ridicare
- h13 = Înălțimea furcilor, complet coborâte
- h1 = Înălțimea catargului coborât
- h5 = Ridicarea inițială
- h4 = Înălțimea catargului ridicat

DEPRECIEREA SARCINII - NSP12QLMI

	h3+h13	600 mm
	mm	Centrul de greutate kg
Stivuitoar dublu	1600	600 / 600
Numai pe furci	1600	1200
Doar ridicarea inițială	1600	1200
Stivuitoar dublu	1950	600 / 600
Numai pe furci	1950	1200
Doar ridicarea inițială	1950	1200

EQLine

CALITATEA CAT LIFT TRUCKS - CHIAR ȘI PENTRU CELE MAI MICI LUCRĂRI

Transpaletii noștri EQ line destinați utilizării în depozite au tot ceea ce vă trebuie pentru o manipulare a materialelor fiabilă, de nivel elementar. Aceasta include o construcție robustă, întreținere simplă, caracteristici eficiente din punct de vedere energetic, o performanță solidă, un design ușor de utilizat și siguranță. O gamă de produse pentru aplicații ușoare. Dacă un astfel de utilaj este ceea ce aveți nevoie pentru a vă face treaba, gama EQ line reprezintă alegerea perfectă.

Ridicarea inițială mărește garda la sol, pentru o deplasare lină pe suprafețe cu rampe și denivelări. De asemenea, permite manipularea simultană a doi paleți, cu o sarcină pe picioarele de susținere și una pe furci.

O baterie Li-ion compactă ajută la reducerea la minimum a dimensiunilor totale. Stivuitoarea este extrem de manevrabilă și are o rază scurtă de virare, fiind ideal pentru utilizarea în spațiile înguste. Catargul cu vizibilitate clară și caroseria compactă ale stivuitoarei vă permit să vedeți și să poziționați ușor sarcinile la nivelul solului și la niveluri mai înalte.

Datorită dimensiunilor sale compacte, nivelului înalt de stabilitate și controlului ergonomic al brațului manșei, acest stivuitoare poate fi operat rapid și comod. Manipularea încărcăturii de pe paleți este fluidă și puternică, în mare parte datorită furcilor de înaltă calitate și motorului modern de acționare cu curent alternativ.

De asemenea, construcția durabilă și nevoile minime de întreținere ale utilajului înseamnă costuri de servisie reduse. Împreună cu prețul scăzut, durata lungă de funcționare și consumul economic de energie, acești factori reduc costul total de operare (TCO).



COSTURI DE PROPRIETATE MAI MICI

- Construcția robustă, de înaltă calitate, asigură o funcționare fiabilă pe o durată lungă de viață, cu nevoi minime de întreținere și reparații.
- Punctele de pivotare ale roților furcilor sunt închise și protejate în cadrul designului furcilor pentru a evita uzura în timpul funcționării pe rampe.
- Tija de tracțiune durabilă oferă o rezistență structurală suplimentară, cu rezistență ridicată la îndoire și deformare, pentru o performanță fiabilă și o durată lungă de viață.
- Înălțimea reglabilă a roții de echilibrare prelungeste durata de viață a roții de transmisie.
- Motorul de acționare cu curent alternativ promite să asigure o durată lungă de funcționare și nevoi de întreținere reduse, datorită eliminării periilor și a comutatoarelor.
- Etanșarea motoarelor reduce riscul ca acestea să fie deteriorate de praf și apă.
- Bateriile Li-ion asigură o durată de viață, o eficiență și un timp de funcționare maxime, fără a necesita completarea apei sau alte operațiuni de întreținere.
- Sistemul de încălzire a bateriei optimizează eficiența în mediile reci, cu temperaturi de până la 1°C.
- Diagnosticarea și depanarea computerizată necesită doar un laptop, un program software și un cablu - în locul unui dispozitiv portabil scump - reducând timpul de nefuncționare și menținând o performanță eficientă.

PRODUCTIVITATE DE NEEGALAT

- Designul compact și stabil asigură o performanță rapidă și sigură, cu o manevrabilitate excelentă.
- Gabaritul redus – în parte datorită bateriei Li-ion compacte – se combină cu manevrabilitatea eficientă pentru a conferi o rază scurtă de virare și a facilita utilizarea utilajului pe culoarele înguste.
- Roțile laterale îmbunătățesc și mai mult stabilitatea.
- Catargele unice cu vizibilitate clară oferă o vedere excelentă spre înainte și sunt disponibile cu înălțimi maxime de ridicare de până la 1,95 metri.
- Ridicarea inițială ridică catargul și furcile pentru a spori garda la sol – asigurând o performanță mai bună pe platformele înclinate, rampele de egalizare și podelele denivelate.

- Construcția cu manipularea simultană a doi paleți permite ridicarea și transportul a două sarcini în același timp, una pe picioarele de susținere și una pe furci.
- Furcile cu vârfuri conice și roți în tandem din poliuretan integrate permit intrarea și ieșirea lină a paleților, asigurând o funcționare silențioasă.
- Bateria Li-ion de mare capacitate, de 24 V/60 Ah, garantează o performanță puternică și o durată de funcționare îndelungată între încărcări.
- Tehnologia Li-ion face posibilă funcționarea continuă, fără schimbarea bateriei, folosind încărcarea rapidă de oportunitate în timpul pauzelor scurte.
- Încărcătorul intern permite conectarea ușoară la orice priză electrică adecvată, oriunde v-ați afla.
- Încărcătorul extern este furnizat pentru o reîncărcare convenabilă la o stație desemnată.
- Indicatorul de descărcare a bateriei (BDI) și contorul orar permit efectuarea încărcării/schimbării bateriei la momentul optim.

SIGURANȚĂ ȘI ERGONOMIE

- Brațul ergonomic, cu arc, al timonei asigură o prindere confortabilă și permite operarea aproape fără efort a utilajului, pentru un control maxim și un nivel minim de oboseală sau solicitare.
- Lungimea brațului timonei menține operatorul la o distanță sigură, în timp ce atașarea sa în poziție decalată pe caroseria utilajului oferă posibilitatea de a merge pe jos alături de acesta.
- Capul multifuncțional al timonei reunește la îndemână, în mod convenabil, toate comenzile.
- Comutatorul de viteză lentă permite manevrarea cu brațul timonei în poziție verticală, pentru o deplasare sigură în spațiile înguste.
- Sistemul de frânare electromagnetică îmbunătățește performanța de frânare.
- Frâna de parcare este aplicată automat atunci când transpaletul se oprește pe pante și rampe.
- Compoziția chimică a bateriei Li-ion previne riscul scurgerii de gaze periculoase sau de acid.

EQ LINE BATERII LI-ION

Transpaletii noștri EQ line destinați utilizării în depozite sunt echipați cu tehnologie cu baterie litiu-ion (Li-ion).

Un mare avantaj al echipării litiu-ion este că permite utilizarea încărcării de oportunitate. În loc să schimbați bateriile între turele de lucru, puteți pur și simplu să vă conectați la un încărcător rapid în timpul pauzelor scurte. De asemenea, afacerea dumneavoastră se va bucura și de celelalte beneficii în materie de eficiență, mediu și siguranță prezentate în această secțiune.



O DURATĂ DE VIAȚĂ MAI LUNGĂ

– O durată de viață de 3 până la 4 ori mai mare decât cea a bateriilor plumb-acid – care reduce investiția totală în baterii



ÎNCĂRCARE MAI RAPIDĂ

– permite încărcarea completă, în doar 1 oră, atunci când se utilizează cele mai rapide încărcătoare



EFICIENȚĂ MAI MARE

– pierderile de energie în timpul încărcării și descărcării sunt cu până la 30% mai mici, astfel încât consumul de energie electrică este redus



FĂRĂ SCHIMBAREA BATERIEI

– încărcare rapidă de oportunitate – 15 minute pentru mai multe ore de funcționare suplimentară – ușurează operarea datorită utilizării unei singure baterii și reduce la minimum nevoia de a cumpăra, depozita și întreține piese de schimb



DURATĂ MAI LUNGĂ DE FUNCȚIONARE

– datorită performanței mai eficiente a bateriei și utilizării încărcărilor de oportunitate, care pot fi efectuate în orice moment fără a deteriora bateria sau a-i scurta durata de viață



FĂRĂ ÎNTREȚINERE ZILNICĂ

– bateria rămâne la bordul utilajului pentru a fi încărcată și nu este necesară completarea apei sau verificarea electroliților

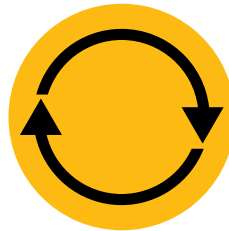

PERFORMANȚĂ SUPERIOARĂ ȘI CONSTANTĂ

– o curbă de tensiune mai constantă – care asigură performanța continuă a utilajului chiar și atunci când nivelul bateriei este scăzut



PROTECȚIE ÎNCORPORATĂ

– sistemul inteligent de gestionare a bateriei (BMS) previne în mod automat descărcarea, încărcarea, tensiunea și temperatura excesive, eliminând practic utilizarea necorespunzătoare

info@catliftruck.com | www.catliftruck.com

WRoS2447(02/24) © 2024 MLE B.V. (nr. Înregistrare 33274459). Toate drepturile rezervate. CAT, CATERPILLAR, LETS DO THE WORK siglele acestora și 'Caterpillar Corporate Yellow', 'Power Edge' și Cat "Modern Hex" trade dress, precum și elementele de identitate ale companiei și ale produselor folosite aici, sunt mărci comerciale ale Caterpillar și nu pot fi folosite fără permisiune.

NOTĂ: Specificațiile de performanță pot varia în funcție de toleranțele standard de fabricație, starea vehiculului, tipurile de anvelope, condițiile de suprafață, aplicație, mediu de aplicații sau de operare. Stivuitoarele pot fi indicate / afișate cu opțiuni non-standard. Specificații / Anumite cerințele de performanță și configurații disponibile la nivel local trebuie să fie discutate cu distribuitorul dumneavoastră de stivuitoare Cat Lift Truck. Cat Lift Trucks urmează o politică de îmbunătățire continuă a produsului. Din acest motiv, unele materiale, opțiuni și specificații se pot schimba fără notificare prealabilă.



WATCH
VIDEOS



DOWNLOAD
OUR APP

