

EQ Line

LITION
BATTERY TECHNOLOGY



SPECIFICAȚIILE EQ LINE
TRANSPALET ELECTRIC PIETONAL
24 V, 2,0 TONE

NPP200L

UN PRIETEN PUTERNIC PE VIAȚĂ

**ÎNCĂRCĂTURI GRELE TRANSPORTATE
LA COSTURI REDUSE**

Acest utilaj este destinat sarcinilor ușoare și medii din depozite, inclusiv pentru transportul de încărcături de până la 2,0 tone, constituind o alternativă mai ieftină. Calitatea durabilă, manevrabilitatea ușoară și rezistența ridicată ale acestuia promit o performanță fiabilă și productivă. Acest utilaj are asociate costuri reduse de achiziționare și exploatare, oferind mulți ani de funcționare.

CAT[®]

Caracteristici			
1.1	Producător		
1.2	Denumirea modelului producătorului		
1.3	Sursa de alimentare		
1.4	Tip operator		
1.5	Capacitate de încărcare	Q	(kg)
1.6	Distanța până la centrul de încărcare	c	(mm)
1.8	Distanța de la axa roții portante la fața furcii (cu furcile coborâte)	x	(mm)
1.9	Ampatament	y	(mm)
Greutatea			
2.1b	Masă proprie fără sarcină, cu baterie cu masă maximă		kg
2.2	Încărcare pe axe cu sarcină maximă și baterie cu masă maximă, partea de antrenare/sarcină		kg
2.3	Încărcare pe axe fără sarcină și baterie cu masă maximă, partea de antrenare/sarcină		kg
Roți, tren rulare			
3.1	Roți: PT=Power Thane, Vul=Vulkollan, P=Poliuretan, N=Nailon, C=Cauciuc partea de antrenare/sarcină		
3.2	Dimensiuni roată, parte antrenare		(mm)
3.3	Dimensiuni roată, parte sarcină		(mm)
3.4	Dimensiunile roții pivotante (diametru x lățime)		(mm)
3.5	Număr de roți, spate/față (x=conduse)		
3.6	Ecartament (centrul roților), partea de sarcină	b10	(mm)
3.7	Ecartament (centrul roților), partea de antrenare	b11	(mm)
Dimensiuni			
4.4	Înălțime de ridicare	h3	(mm)
4.9	Înălțimea timonei de direcție/consolei de direcție (min/max)	h14	(mm)
4.15	Înălțimea furcilor, complet coborâte	h13	(mm)
4.19	Lungimea totală	l1	(mm)
4.20	Lungime până la capătul furcilor	l2	(mm)
4.21	Lățime de gabarit	b1	(mm)
4.22	Dimensiuni furci (grosime, lățime, lungime)	s / e / l	(mm)
4.25	Lățime exterioară deasupra furcilor (minim/maxim)	b5	(mm)
4.32	Garda la sol la mijlocul ampatamentului (furcile coborâte)	m2	(mm)
4.33a	Lățimea coridorului de stivuire (Ast) cu palet de 1000 x 1200 mm, sarcină transversală	Ast	(mm)
4.34a	Lățimea coridorului de stivuire (Ast) cu palet de 800 x 1200 mm, sarcină longitudinală	Ast	(mm)
4.35	Rază de virare	Wa	(mm)
Performanță			
5.1	Viteza de deplasare, cu/fără sarcină		km/h
5.2	Viteza de ridicare, cu/fără sarcină		m/s
5.3	Viteza de coborâre, cu/fără sarcină		m/s
5.8	Pantă maximă admisibilă, cu/fără sarcină		%
5.10	Frână de serviciu		
Motoare electrice			
6.1	Putere motor tracțiune (regim de lucru scurt de 60 min)		kW
6.2	Puterea motorului de ridicare pentru factor de sarcină de 15%		kW
6.4	Tensiune/capacitate baterie la 5 ore de funcționare		V /Ah
6.5	Greutatea bateriei		kg
Diverse			
8.1	Tipul de comandă a antrenării		
10.7	Nivel de zgomot la nivelul urechii operatorului conform EN 12 053:2001 și EN ISO 4871 LpAZ, în funcțiune		dB(A)
10.7.2	Vibrație transmisă la corp conform EN 13 059:2002		
10.7.3	Vibrație transmisă la braț conform EN 13 059:2002		

Cat Lift Trucks	
NPP20QL	
Baterie	
Pedestru	
2000	
600	
964	
1359	
P	
250 x 70	
82X126 (Single)	
82x98 (Tandem)	
127 x 57	
1x + 2/2 (4)	
510	
370	
120	
530 / 1230	
82	
1705	
555	
775	
54 x 180 x 1150	
520 / 550 / 685	
28	
2320	
2180	
1520	
5.5 / 5.6	
0.025 / 0.035	
0.035 / 0.030	
8 / 20	
Electrică	
1.2	
1.2	
24 / 210	
195	
Fără trepte	
70	
Consultați manualul de instrucțiuni	
Consultați manualul de instrucțiuni	

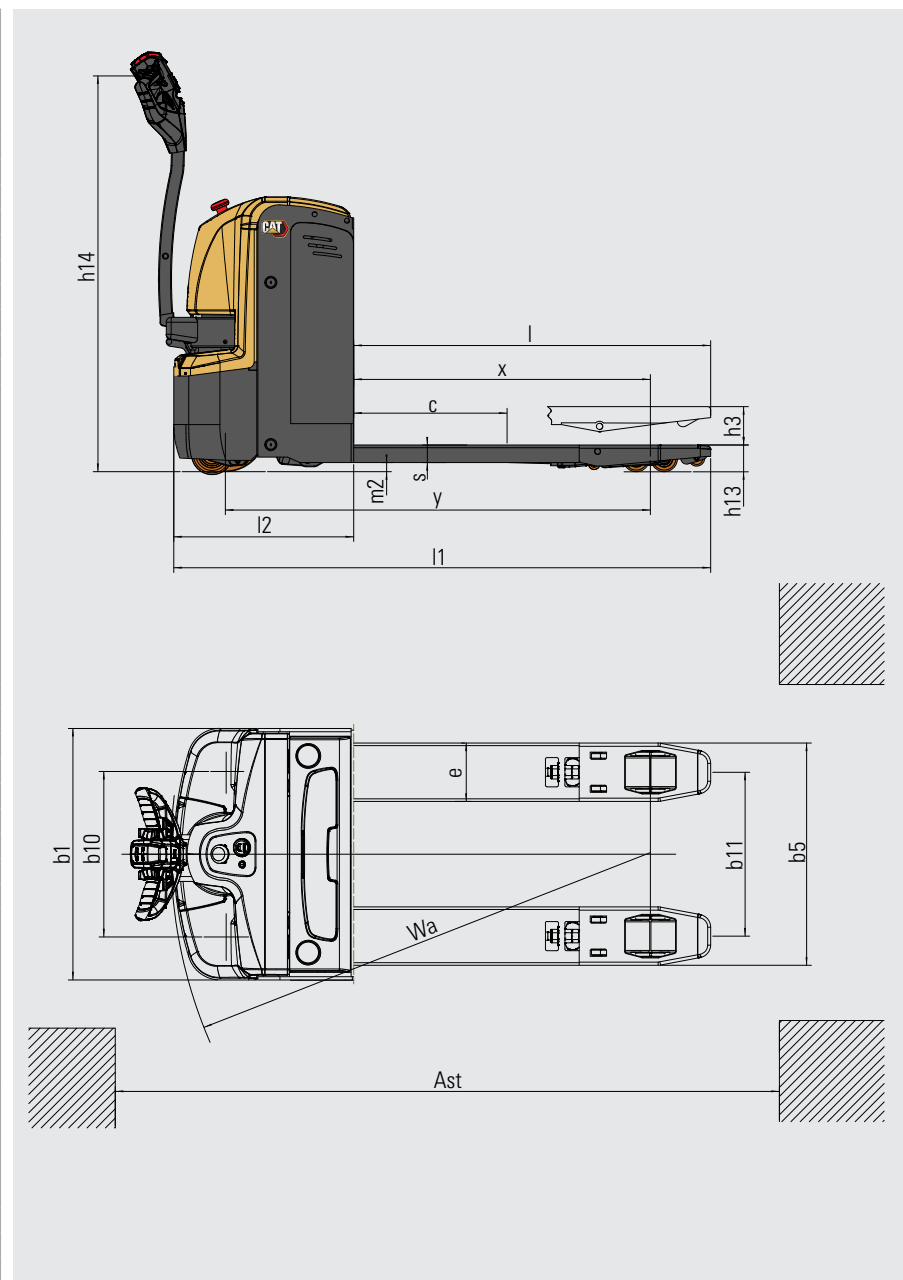

EQLine

CALITATEA CAT LIFT TRUCKS - CHIAR ȘI PENTRU CELE MAI MICI LUCRĂRI

Transpaletii noștri EQ line destinați utilizării în depozite au tot ceea ce vă trebuie pentru o manipulare a materialelor fiabilă, de nivel elementar. Aceasta include o construcție robustă, întreținere simplă, caracteristici eficiente din punct de vedere energetic, o performanță solidă, un design ușor de utilizat și siguranță. O gamă de produse pentru aplicații ușoare. Dacă un astfel de utilaj este ceea ce aveți nevoie pentru a vă face treaba, gama EQ line reprezintă alegerea perfectă.

Datorită dimensiunilor sale compacte, nivelului înalt de stabilitate și controlului ergonomic al brațului manșei, acest transpalet poate fi operat rapid și comod. Manipularea încărcăturii de pe paleți este fluidă și puternică, în mare parte datorită furcilor de înaltă calitate și motorului modern de acționare cu curent alternativ.

Tehnologia bateriei Li-ion și încărcarea flexibilă și convenabilă a acesteia asigură o acțiune productivă maximă. Există chiar și un sistem de încălzire a bateriei, care asigură o performanță eficientă în zilele reci.

De asemenea, construcția durabilă și nevoile minime de întreținere ale utilajului înseamnă costuri de deservire reduse. Împreună cu prețul scăzut, durata lungă de funcționare și consumul economic de energie, acești factori reduc costul total de operare (TCO).



COSTURI DE PROPRIETATE MAI MICI

- Construcția robustă, de înaltă calitate, asigură o funcționare fiabilă pe o durată lungă de viață, cu nevoi minime de întreținere și reparații.
- Furcile de 6 mm, fabricate din oțel de mangan de înaltă rezistență, nu se deformează.
- Punctele de pivotare ale roților furcilor sunt închise și protejate în cadrul designului furcilor pentru a evita uzura în timpul funcționării pe rampe.
- Tija de tracțiune durabilă oferă o rezistență structurală suplimentară, cu rezistență ridicată la îndoire și deformare, pentru o performanță fiabilă și o durată lungă de viață.
- Motorul de acționare cu curent alternativ promite să asigure o durată lungă de funcționare și nevoi de întreținere reduse, datorită eliminării periiilor și a comutatoarelor.
- Frânarea electromagnetică prelungeste durata de viață a componentelor frânei.
- Bateriile Li-ion asigură o durată de viață, o eficiență și un timp de funcționare maxime, fără a necesita completarea apei sau alte operațiuni de întreținere.
- Sistemul de încălzire a bateriei optimizează eficiența în mediile reci, cu temperaturi de până la 1°C.
- Diagnosticarea și depanarea computerizată necesită doar un laptop, un program software și un cablu - în locul unui dispozitiv portabil scump - reducând timpul de nefuncționare și menținând o performanță eficientă.

PRODUCTIVITATE DE NEEGALAT

- Designul compact și stabil asigură o performanță rapidă și sigură, cu o manevrabilitate excelentă.
- Roțile laterale îmbunătățesc și mai mult stabilitatea.
- Furcile cu vârfuri conice și roți din poliuretan integrate (sunt disponibile și roți în tandem, ca opțiune) permit intrarea și ieșirea lină a paleților, asigurând o funcționare silențioasă.

- Marcajele de ghidare de pe furci ajută la încărcarea corectă a paleților.
- Bateria Li-ion de mare capacitate, de 24 V/125 Ah, garantează o performanță puternică și o durată de funcționare îndelungată între încărcări.
- Utilizarea unei baterii Li-ion opționale cu capacitate mai mare (225Ah) prelungeste și mai mult orele de funcționare.
- Tehnologia Li-ion face posibilă funcționarea continuă, fără schimbarea bateriei, folosind încărcarea rapidă de oportunitate în timpul pauzelor scurte.
- Schimbarea laterală a bateriei nu necesită unelte sau dispozitive suplimentare și durează doar 10 secunde.
- Indicatorul de descărcare a bateriei (BDI) și contorul orar permit efectuarea încărcării/schimbării bateriei la momentul optim.

SIGURANȚĂ ȘI ERGONOMIE

- Brațul ergonomic, cu arc, al timonei asigură o prindere confortabilă și permite operarea aproape fără efort a utilajului, pentru un control maxim și un nivel minim de oboseală sau solicitare.
- Capul multifuncțional al timonei reunește la îndemână, în mod convenabil, toate comenzile.
- Comutatorul de viteză lentă permite manevrarea cu brațul timonei în poziție verticală, pentru o deplasare sigură în spațiile înguste.
- Sistemul de frânare electromagnetică îmbunătățește performanța de frânare.
- Frâna de parcare este aplicată automat atunci când transpaletul se oprește pe pante și rampe.
- Compoziția chimică a bateriei Li-ion previne riscul scurgerii de gaze periculoase sau de acid.

EQ LINE BATERII LI-ION

Transpaletii noștri EQ line destinați utilizării în depozite sunt echipați cu tehnologie cu baterie litiu-ion (Li-ion).

Un mare avantaj al echipării litiu-ion este că permite utilizarea încărcării de oportunitate. În loc să schimbați bateriile între turele de lucru, puteți pur și simplu să vă conectați la un încărcător rapid în timpul pauzelor scurte. De asemenea, afacerea dumneavoastră se va bucura și de celelalte beneficii în materie de eficiență, mediu și siguranță prezentate în această secțiune.



O DURATĂ DE VIAȚĂ MAI LUNGĂ

– O durată de viață de 3 până la 4 ori mai mare decât cea a bateriilor plumb-acid – care reduce investiția totală în baterii



ÎNCĂRCARE MAI RAPIDĂ

– permite încărcarea completă, în doar 1 oră, atunci când se utilizează cele mai rapide încărcătoare



EFICIENȚĂ MAI MARE

– pierderile de energie în timpul încărcării și descărcării sunt cu până la 30% mai mici, astfel încât consumul de energie electrică este redus



FĂRĂ SCHIMBAREA BATERIEI

– încărcare rapidă de oportunitate – 15 minute pentru mai multe ore de funcționare suplimentară – ușurează operarea datorită utilizării unei singure baterii și reduce la minimum nevoia de a cumpăra, depozita și întreține piese de schimb



DURATĂ MAI LUNGĂ DE FUNCȚIONARE

– datorită performanței mai eficiente a bateriei și utilizării încărcărilor de oportunitate, care pot fi efectuate în orice moment fără a deteriora bateria sau a-i scurta durata de viață



FĂRĂ ÎNTREȚINERE ZILNICĂ

– bateria rămâne la bordul utilajului pentru a fi încărcată și nu este necesară completarea apei sau verificarea electroliților

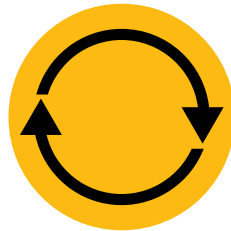

PERFORMANȚĂ SUPERIOARĂ ȘI CONSTANTĂ

– o curbă de tensiune mai constantă – care asigură performanța continuă a utilajului chiar și atunci când nivelul bateriei este scăzut



PROTECȚIE ÎNCORPORATĂ

– sistemul inteligent de gestionare a bateriei (BMS) previne în mod automat descărcarea, încărcarea, tensiunea și temperatura excesive, eliminând practic utilizarea necorespunzătoare

info@catliftruck.com | www.catliftruck.com

WRoS2445(02/24) © 2024 MLE B.V. (nr. Înregistrare 33274459). Toate drepturile rezervate. CAT, CATERPILLAR, LETS DO THE WORK siglele acestora și 'Caterpillar Corporate Yellow', 'Power Edge' și Cat "Modern Hex" trade dress, precum și elementele de identitate ale companiei și ale produselor folosite aici, sunt mărci comerciale ale Caterpillar și nu pot fi folosite fără permisiune.

NOTĂ: Specificațiile de performanță pot varia în funcție de toleranțele standard de fabricație, starea vehiculului, tipurile de anvelope, condițiile de suprafață, aplicație, mediu de aplicații sau de operare. Stivuitoarele pot fi indicate / afișate cu opțiuni non-standard. Specificații / Anumite cerințele de performanță și configurații disponibile la nivel local trebuie să fie discutate cu distribuitorul dumneavoastră de stivuitoare Cat Lift Truck. Cat Lift Trucks urmează o politică de îmbunătățire continuă a produsului. Din acest motiv, unele materiale, opțiuni și specificații se pot schimba fără notificare prealabilă.



WATCH
VIDEOS



DOWNLOAD
OUR APP

