



NVT11
NVT12
NVT13
NVT14
NVT15
NVT15XL*
NVT20*

IDEALNE DOPASOWANIE

WSTĘPNE SPECYFIKACJE

WÓZKI WĄSKOKORYTARZOWE TYPY MAN-UP 48/80 V, 1,1–2,0 TONY



MODUŁOWA ELASTYCZNOŚĆ DLA MAKSYMALNEJ WYDAJNOŚCI MAGAZYNU

TO IDEALNE WÓZKI DO UKŁADANIA W STOSY I KONFEKCJONOWANIA ZAMÓWIEŃ W BARDZO WĄSKICH KORYTARZACH ORAZ NA WYSOKICH REGAŁACH. MOŻNA JE PRECYZYJNIE DOSTOSOWYWAĆ DO PRZESTRZENI, ŁADUNKU I POTRZEB OPERATORA. DOSKONAŁA ERGONOMIA I KOMFORT SPRAWIAJĄ, ŻE OBSŁUGA JEST PRZYJEMNOŚCIĄ, A WYSOKA WYDAJNOŚĆ I NISKIE KOSZTY EKSPLOATACJI ZWIĘKSZAJĄ ZYSKI.



Gama siedmiu modeli NVT obejmuje wysokości podnoszenia do 19 metrów* i udźwig od 1,1 do 2,0 ton. Dzięki modułowej konstrukcji każdy model ma niemal nieograniczony zakres możliwości dostosowywania, aby spełnić konkretne wymagania zakładów i zastosowań.

W celu optymalnego wykorzystania przestrzeni można wybrać całkowitą szerokość wózka od 1,0 do 1,9 metra w krokach co 5 centymetrów lub nawet mniejszych. Do różnych ładunków i układów regałów można dobrać różne maszty i widły obrotowe lub teleskopowe.

Zaawansowana technologia projektowania zmniejsza masę masztu, kabiny i podwozia, zapewniając szybszą i bardziej energooszczędną pracę, a do tego optymalizuje stabilność. Tak samo wszystkie podzespoły, układy i rozwiązania konstrukcyjne wózków są projektowane z myślą o niskim zużyciu, wysokiej ochronie i minimalnych wymaganiach w zakresie konserwacji.

Wygodną i ergonomiczną kabinę można wyposażyć w jedną z wielu opcji konsoli i układów odpowiednio do potrzeb operatora i firmy. Obsługa elementów sterujących i czytelny wyświetlacz jest prosta i bardzo intuicyjna.

* Przeznaczone do specjalnych zastosowań modele NVT15XL i NVT20 są dostępne na zamówienie. Tylko model NVT15XL wyróżnia się wysokością podnoszenia wynoszącą 19 metrów.

NIŻSZY KOSZT POSIADANIA

- Lekka konstrukcja zmniejsza zużycie energii i eksploatacyjne, a także poprawia wydajność.
- Oddzielny zawór proporcjonalny wydajniej reguluje prędkość opuszczania kabiny, wydłużając czas pracy na akumulatorze i wydłużając okres eksploatacji podzespołów.
- Za sprawą nisko położonego środka ciężkości i lekkiej konstrukcji koła ładunkowe nie muszą mieć hamulców, które wymagałyby regularnej regulacji, serwisowania i wymiany zużytych części.
- Regulowana wysokość koła ładunkowego umożliwia łatwą kompensację różnic w zużyciu między kołami lub w przypadku uszkodzenia jednego z nich, dzięki czemu nie trzeba wymieniać ich parami.
- Punkty smarowania poprawiają wydajność i trwałość wszystkich łożysk kabiny oraz masztu.
- Duży odstęp między łożyskami pomocniczego masztu podnoszącego zmniejsza ugięcie, obniża naprężenia łożysk i zwiększa trwałość.
- Duże, zamknięte nadkola w połączeniu z rolkami prowadzącymi chronią koła ładunkowe przed uszkodzeniem.
- Łańcuch sterujący jest regulowany, mniej wrażliwy na zanieczyszczenia i znacznie bardziej odporny na zużycie niż alternatywna przekładnia zębata czotowa.
- Solidne stalowe drzwi zakrywają przedział silnika, chronią wewnętrzne podzespoły – w tym elektroniczne elementy sterujące – a po otwarciu zapewniają łatwy, swobodny dostęp w celu serwisowania.
- Szybka analiza usterek jest możliwa za pomocą wyświetlaczy LED, połączenia z komputerem PC lub zdalnie za pośrednictwem komunikacji mobilnej GSM, co upraszcza i przyspiesza prace naprawcze oraz konserwacyjne.
- Długie okresy między wymianami skracają czas i obniżają koszty materiałów, takich jak łańcuchy masztów i olej hydrauliczny.
- Akumulator wymienia się szybko i łatwo przy użyciu wózka podnośnikowego z przeciwwagą.

NIEZRÓWNANA WYDAJNOŚĆ

- Wszechstronny wybór wymiarów kabiny i podwozia – w niewielkich odstępach – umożliwia idealne dopasowanie do różnych korytarzy, zastosowań i akumulatorów.
- Najnowsza technologia napędu AC zapewnia szybkie podnoszenie wideł, masztów i kabin przy niskich stratach energii.
- Zaawansowana konstrukcja masztu powstała w oparciu o metodę elementów skończonych (FEM), aby zoptymalizować stabilność, masę i wydajność.
- Opcje podwójnego masztu do wszystkich wysokości podnoszenia oznaczają szybsze i stabilniejsze działanie, niższe zużycie energii, mniejsze wymagania w zakresie konserwacji i krótszą długość wózka niż w przypadku masztu potrójnego.
- Opcje masztu potrójnego obejmują wersje bez pełnego swobodnego podnoszenia zapewniające wyższą prędkość i niższe koszty konserwacji.
- Zakres wideł obejmuje typy z obrotem masztu i teleskopowe, dostosowane do różnych specyficznych zastosowań.

BEZPIECZEŃSTWO I ERGONOMIA

- Wzmocnienia masztu do podwozia zwiększają sztywność masztu, podczas gdy nisko położony środek ciężkości maksymalizuje ogólną stabilność wózka.
- Konstrukcja masztu, pochylony przedział silnika i zaokrąglone podwozie zapewniają doskonałą widoczność całego otoczenia.
- Opcjonalne uchylne bramki boczne otwierają się po przestawieniu górnej belki, ułatwiając konfekcjonowanie zamówień.
- Cienka przednia ściana umożliwia łatwe sięganie, aby umieścić wybrane przedmioty w pojemniku lub na palecie.
- Przestronna i bezpieczna kabina wyposażona jest w wykładane dywanem ściany, grubo wyściełaną podłogę, wygodne siedzenie (z regulacją wagi) oraz wbudowane uchwyty na dokumenty i sprzęt jako standard.
- Bogata gama opcji foteli i akcesoriów obejmuje wersję składaną do wyboru pracy w pozycji stojącej lub siedzącej wraz z pneumatycznym mechanizmem sprężynowym do łatwej zmiany pozycji konsoli.
- Wybór stylów i układów konsoli operatora jest dostosowany do różnych potrzeb i preferencji, umożliwiając łatwy dostęp i użycie elementów sterujących (oraz czytelny ekran) w każdym przypadku.



WYPOSAŻENIE STANDARDOWE I DODATKOWE

	NVT11	NVT12	NVT13	NVT14	NVT15	NVT15XL	NVT20
INFORMACJE OGÓLNE							
Zabezpieczenie nad głową z 4 reflektorami punktowymi LED	●	●	●	●	●	●	●
Lusterka	●	●	●	●	●	●	●
Lina bezpieczeństwa	●	●	●	●	●	●	●
Panel sterowania z kulką	●	●	●	●	●	●	●
Wyższa prędkość przesuwu bocznego	●	●	●	●	●	●	●
Podwozie							
Lakier specjalny, zmiana jednego koloru (standardowa paleta RAL)	○	○	○	○	○	○	○
Podwozie wydłużone lub skrócone	○	○	○	○	○	○	○
Pojedyncze/podwójne koła nośne, minimalna szerokość nadwozia 1450 mm	○	○	○	○	○	○	○
Podwozie NVT14 i NVT15, maks. 5 akumulatorów PzS 700/775 Ah	○	○	○	○	○	○	○
NVT15 z podwoziem na 6 akumulatorów PzS 840/930 Ah, specjalne koło napędzane	○	○	○	○	○	○	○
Prowadzenie szynowe dla profilu standardowego, wysokość profilu min. 80 mm	○	○	○	○	○	○	○
Prowadzenie szynowe, wysokość profilu min. 38 mm	○	○	○	○	○	○	○
Antystatyczne boczne rolki prowadzące	○	○	○	○	○	○	○
Dodatkowa boczna rolka prowadząca w połowie długości wózka (3 rolki po każdej stronie)	○	○	○	○	○	○	○
Prowadzenie pętli indukcyjną 6,25 kHz +/- 30 Hz, 78 mA	○	○	○	○	○	○	○
Zasilanie pętli indukcyjnej o długości maks. 1200 m, 6,25 kHz	○	○	○	○	○	○	○
Masz							
Szerokość ramy mocowania wideł 850 mm	○	○	○	○	○	○	○
Szerokość ramy mocowania wideł 1150 mm	○	○	○	○	○	○	○
Odległość od kabiny do połowy wideł 700 mm (mniejsza pojemność)	○	○	○	○	○	○	○
Odległość od kabiny do połowy wideł 750/800 mm (mniejsza pojemność)	○	○	○	○	○	○	○
Krótszy maszt, specjalne wysokości po złożeniu	○	○	○	○	○	○	○
Pełna rama mocowania wideł obrotowych 320, 850 mm dla odległości w poprzek wideł 240–795 mm	○	○	○	○	○	○	○
Hydrauliczna regulacja wideł, 500–800 mm, wbudowana, szerokość ramy mocowania wideł 1080 mm	○	○	○	○	○	○	○
Mechanizm przesuwu bocznego +/- 100 mm	○	○	○	○	○	○	○
Widły teleskopowe, szerokość 1200 mm, maszt dodatkowy 650 mm	○	○	○	○	○	○	○
Widły teleskopowe, szerokość 1200 mm, maszt dodatkowy >650 mm	○	○	○	○	○	○	○
Widły teleskopowe, szerokość 1200 mm, maszt dodatkowy >650 mm, profile z przodu ładunku, maks. 1000 kg, nieprzystosowany do chłodni	○	○	○	○	○	○	○
Widły teleskopowe, wysokość obniżona 190 mm, maks. udźwig 1000 kg	○	○	○	○	○	○	○
Wysokość masztu dodatkowego 1700 mm z widłami obrotowymi typu MSG 320	○	○	○	○	○	○	○
Wysokość masztu dodatkowego od 2100 do 2300 mm z widłami obrotowymi typu MSG 320	○	○	○	○	○	○	○
NVT15 z widłami obrotowymi typu MSG 120, maszt dodatkowy 1500 mm	○	○	○	○	○	○	○
NVT15 z widłami obrotowymi typu MSG 120, prowadzenie na zabezpieczeniu nad głową, maszt dodatkowy 1500 mm	○	○	○	○	○	○	○
Kabina							
Panel sterowania z przełącznikami obrotowymi	○	○	○	○	○	○	○
Panel sterowania z jedną dźwignią	○	○	○	○	○	○	○
Panel sterowania z dźwignią wielofunkcyjną	○	○	○	○	○	○	○
Odchylany panel do kompletacji zamówień (dostępny tylko z manipulatorem kulowym lub przełącznikiem obrotowym)	○	○	○	○	○	○	○
Dzielony panel sterowania z tyłu, obok fotela, wraz z podłokietnikami	○	○	○	○	○	○	○
Ochrona dostępu kodem PIN, 10 różnych kodów, licznik godzin w tygodniu i dniu	○	○	○	○	○	○	○
Wyjście 12 V lub 24 V z osobną przetwornicą DC	○	○	○	○	○	○	○
Wyjście 24 V za stacją zapłonu, maks. 2 A	○	○	○	○	○	○	○

● Standard ○ Opcja

WYPOSAŻENIE STANDARDOWE I DODATKOWE

	NVT11	NVT12	NVT13	NVT14	NVT15	NVT15XL	NVT20
Podłokietniki, regulowane	○	○	○	○	○	○	○
Podgrzewany fotel	○	○	○	○	○	○	○
Fotel z zawieszeniem pneumatycznym	○	○	○	○	○	○	○
Fotel obrotowy	○	○	○	○	○	○	○
2 dodatkowe światła robocze LED po obu stronach zabezpieczenia nad głową	○	○	○	○	○	○	○
2 silne listwy oświetleniowe LED po lewej i prawej stronie zabezpieczenia nad głową	○	○	○	○	○	○	○
Migające światło ostrzegawcze na maszcie	○	○	○	○	○	○	○
Niebieskie punktowe światło na maszcie zwrócone do tyłu, działające podczas cofania	○	○	○	○	○	○	○
Jednoczesne podnoszenie masztu głównego i dodatkowego	○	○	○	○	○	○	○
Podkładka na dokumenty DIN A4 w kabinie	○	○	○	○	○	○	○
Podkładka na dokumenty DIN A4 na uniwersalnej szynie do mocowania	○	○	○	○	○	○	○
System regulacji wysokości (10 poziomów) z kontrolką dla kabiny (nie występuje razem z zabezpieczeniem kodem PIN)	○	○	○	○	○	○	○
Wskaźnik przeciążenia	○	○	○	○	○	○	○
Cyfrowa waga, +/- 25 kg, pomiar za pomocą ciśnienia hydraulicznego dodatkowego masztu podnoszącego.	○	○	○	○	○	○	○
Wentylator w kabinie	○	○	○	○	○	○	○
Obrotowo-uchylne bramki boczne, specjalnie do kompletacji zamówień	○	○	○	○	○	○	○
Taca na uniwersalną szynę do mocowania	○	○	○	○	○	○	○
Sygnal akustyczny podczas cofania	○	○	○	○	○	○	○
Zespół GSG2 do regulacji liniowej prędkości jazdy w zależności od wysokości podnoszenia, programowalne zatrzymanie przy wysokości powyżej 500 mm	○	○	○	○	○	○	○
Zdejmowalna szyba przednia	○	○	○	○	○	○	○
Ekran z makrolonu na zabezpieczeniu nad głową	○	○	○	○	○	○	○
Okno z makrolonu przed panelem sterowania (tylko w modelu EK 1500 z widłami obrotowymi typu 120)	○	○	○	○	○	○	○
Kabina z makrolonu, zdejmowalna szyba przednia	○	○	○	○	○	○	○
Ogrzewanie kabiny	○	○	○	○	○	○	○
Sprzężenia zabezpieczające							
Redukcja prędkości na końcu korytarza, bez zatrzymania (system CAT)	○	○	○	○	○	○	○
Redukcja prędkości i zatrzymanie na końcu korytarza (system CAT)	○	○	○	○	○	○	○
Liczba magnesów na korytarz	○	○	○	○	○	○	○
Przełącznik odcinający napęd elektryczny i napęd podnoszenia	○	○	○	○	○	○	○
Przełącznik (znajdujący się poza korytarzem) odcinający napęd elektryczny i napęd podnoszenia	○	○	○	○	○	○	○
Odcięcie zasilania elektrycznego głowicy obrotowej MSG 320	○	○	○	○	○	○	○
Sprzężenia zabezpieczające strefowe	○	○	○	○	○	○	○
Wyjazd poza wyznaczony tor do maks. wysokości podnoszenia z przełącznikiem obejścia, 2,5 km/h, z kołem napędzanym ustawionym na wprost	○	○	○	○	○	○	○
Akumulator							
Dodatkowa rama na akumulatory ułatwiająca i przyspieszająca wymianę w wózku z przeciwcieżarem	○	○	○	○	○	○	○
Rollki do akumulatorów w wózku 6 PzS 48 V/3 PzS 80 V	○	○	○	○	○	○	○
Stacja rolkowa na 1 akumulator 6 PzS 48 V/3 PzS 80 V do mocowania na podłodze	○	○	○	○	○	○	○
System rolkowy do akumulatorów w wózku 5 PzS 80 V	○	○	○	○	○	○	○
Stacja rolkowa na 1 akumulator 5 PzS 80 V do mocowania na podłodze	○	○	○	○	○	○	○
Mobilna wciągarka do wymiany baterii do zamocowania na podwoziu.	○	○	○	○	○	○	○
Przewód do ładowania akumulatorów	○	○	○	○	○	○	○
Chłodnie							
Wersja do chłodni, bez kabiny	○	○	○	○	○	○	○
Kabina do chłodni	○	○	○	○	○	○	○
Prowadzenie pętli indukcyjną 6,25 kHz +/- 30 Hz, 78 mA +/- 15%, Zapi	○	○	○	○	○	○	○
Podnośnik umożliwiający zwolnienie kierownicy podczas ładowania akumulatorów	○	○	○	○	○	○	○
Zasilanie 48/80 V do pracy nocnej (przetwornica nieprzystosowana do chłodni, bez przewodu)	○	○	○	○	○	○	○
Widły teleskopowe do chłodni	○	○	○	○	○	○	○
Bezpieczeństwo							
Przygotowanie do instalacji systemu ochrony indywidualnej ze skanerem laserowym	○	○	○	○	○	○	○
System ochrony indywidualnej ze 2 skanerami laserowymi, SSZ (obejmuje przygotowanie)	○	○	○	○	○	○	○

● Standard ○ Opcja

Charakterystyka		
1.1	Producent	
1.2	Oznaczenie modelu producenta	
1.3	Zasilanie	
1.4	Sposób obsługi	
1.5	Udźwig	Q (kg)
1.6	Odległość środka ciężkości	c (mm)
1.9	Rozstaw osi	y (mm)
Masa		
2.1	Masa wózka bez ładunku, przy maksymalnej masie akumulatora	kg
2.2	Naciski na osie przy obciążeniu nominalnym i maksymalnej masie akumulatora, strona napędu/ładunku	kg
2.3	Nacisk na oś bez obciążenia i przy maksymalnej masie akumulatora, strona napędu/ładunku	kg
Koła, zespół napędowy		
3.1	Opony: PT = Power Thane, Vul = Vulkollan, P = poliuretanowe, N = nylonowe, G = gumowe, strona napędu/ładunku	
3.2	Rozmiar opon, strona napędu	(mm)
3.3	Rozmiar opon, strona ładunku	(mm)
3.5	Liczba kół, strona ładunku/napędu (x=napędzane)	
Wymiary		
4.2a	Wysokość z obniżonym masztem	h1 (mm)
4.4	Wysokość podnoszenia	h3G + h13(mm)
4.5	Wysokość z podniesionym masztem	h4 (mm)
4.7	Wysokość do szczytu osłony górnej	h6 (mm)
4.8	Wysokość fotela lub platformy	h7 (mm)
4.11	Dodatkowa wysokość podnoszenia	h9 (mm)
4.14a	Wysokość platformy podniesionej	h12 (mm)
4.15	Wysokość widel całkowicie opuszczonych	h13 (mm)
4.22	Wymiary widel (grubość, szerokość, długość)	s / e / l (mm)
4.22b	Wymiary widel (długość)	l (mm)
4.25	Szerokość zewnętrzna na widłach (minimalna/maksymalna)	b5 (mm)
4.32	Prześwit na środku rozstawu osi (widły opuszczone)	m2 (mm)
4.33a	Szerokość korytarza roboczego (Ast) z paletami 1000 x 1200, ładunek w poprzek	Ast (mm)
4.34a	Szerokość korytarza roboczego (Ast) z paletami 800 x 1200, ładunek wzdłuż	Ast (mm)
4.35	Promień skrętu	Wa (mm)
Osiągi		
5.1	Prędkość jazdy, z ładunkiem/bez ładunku	km / h
5.2	Szybkość podnoszenia, z ładunkiem/bez ładunku	m / s
5.3	Szybkość opuszczania, z ładunkiem/bez ładunku	m / s
5.4	Szybkość dojazdu, z ładunkiem/bez ładunku	m / s
5.10	Hamulce zasadnicze	
Silniki elektryczne		
6.1	Moc silnika napędowego (obciążenie przez 60 min)	kW
6.2	Moc silnika układu podnoszenia, współczynnik obciążenia 15%	kW
6.4	Napięcie/pojemność akumulatora, rozładowywanie 5-godzinne	V / Ah
6.5	Masa akumulatora	kg
Pozostałe informacje		
8.1	Typ sterowania napędem	

1) Wyższa prędkość podnoszenia na żądanie

2) Także w wersji 80 V

3) Inne funkcje dostępne na żądanie

4) Możliwość regulacji

Cat Lift Trucks	Cat Lift Trucks	Cat Lift Trucks	Cat Lift Trucks
NVT11	NVT12	NVT13	NVT14
Akumulator	Akumulator	Akumulator	Akumulator
w pozycji stojącej/w pozycji siedzącej	w pozycji stojącej/w pozycji siedzącej	w pozycji stojącej/w pozycji siedzącej	w pozycji stojącej/w pozycji siedzącej
1100	1200	1300	1350
600	600	600	600
1780	1845	1910	1880
4900 - 5600	4950 - 5800	5050 - 5900	5800 - 6900
1600/4400; 1850/4850	1650/4500; 1900/5100	1700/4650; 2000/5200	1800/5300; 2050/6150
2100/2800; 2400/3200	2150/2800; 2450/3350	2250/2800; 2550/3350	2400/3400; 2700/4200
P	P	P	P
343 / 140	343/140	343/140	343/140
343 / 140	343/140	343/140	377/178
2/1x	2/1x	2/1x	2/1x
patrz tabela	patrz tabela	patrz tabela	patrz tabela
patrz tabela	patrz tabela	patrz tabela	patrz tabela
patrz tabela	patrz tabela	patrz tabela	patrz tabela
patrz tabela	patrz tabela	patrz tabela	patrz tabela
1900	1900	1900	1900
patrz tabela	patrz tabela	patrz tabela	patrz tabela
90	90	90	90
40/120 / 800 - 1300	40/120 / 800 - 1300	40/120 / 800 - 1300	40/120 / 800 - 1300
800 - 1300	800 - 1300	800 - 1300	800 - 1300
530/505 - 795	530/505 - 795	530/505 - 795	530/505 - 795
40	40	40	40
patrz tabela	patrz tabela	patrz tabela	patrz tabela
patrz tabela	patrz tabela	patrz tabela	patrz tabela
2080	2145	2210	2170
12.0/12.0	12.0/12.0	12.0/12.0	12.0/12.0
0.32/0.40 ¹⁾	0.31/0.40 ¹⁾	0.52/0.56 ¹⁾	0.49/0.52 ¹⁾
0.45/0.45	0.45/0.45	0.45/0.45	0.45/0.45
up to 0.45 ⁴⁾	up to 0.45 ⁴⁾	up to 0.45 ⁴⁾	up to 0.45 ⁴⁾
elektryczne	elektryczne	elektryczne	elektryczne
5,0	5,0	7,0	7,0
12,5 ¹⁾	12,5 ¹⁾	21,0 ¹⁾	21,0 ¹⁾
48 Volt / 775 ²⁾³⁾	48 Volt / 930 ²⁾³⁾	80 Volt / 620 ³⁾	80 Volt / 465 ³⁾
1118	1309	1558	1238
Bezstopniowa	Bezstopniowa	Bezstopniowa	Bezstopniowa

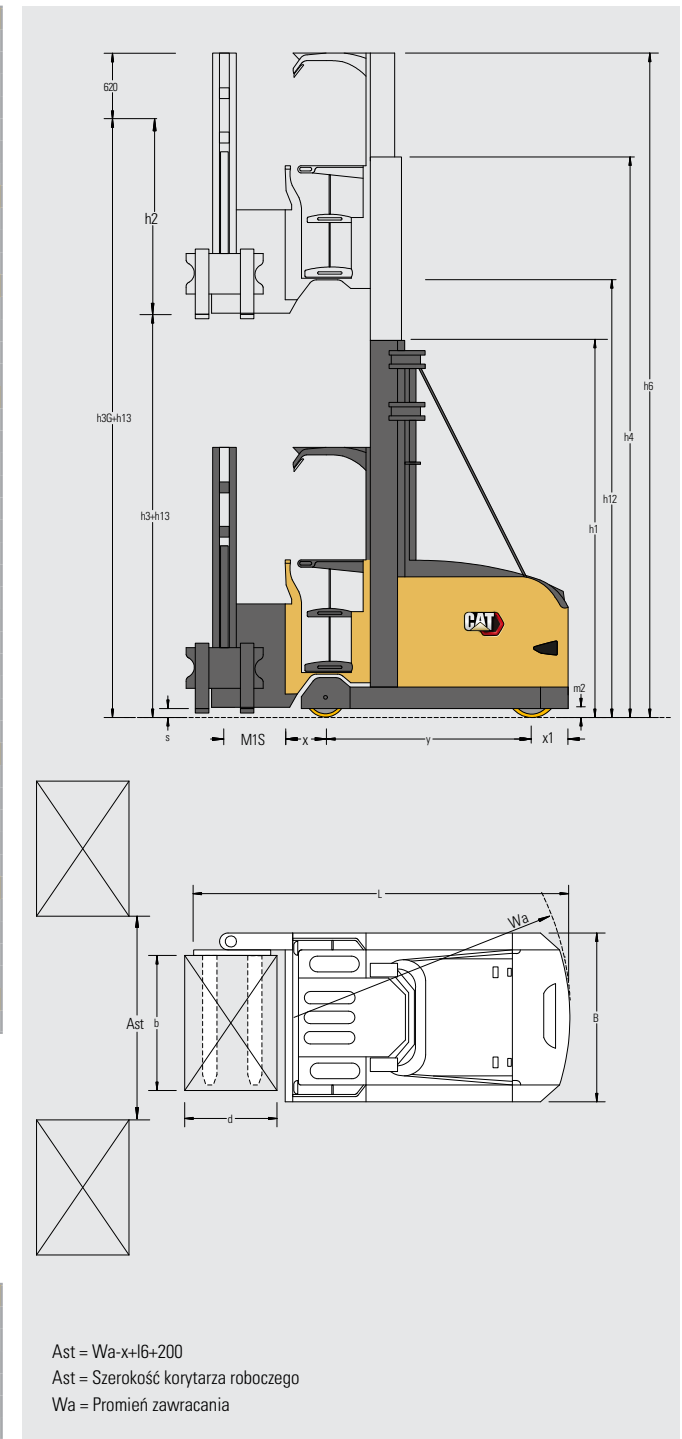

Ast = Wa - x + I6 + 200

Ast = Szerokość korytarza roboczego

Wa = Promień zawracania

T1	Zwis	x/x1 (mm)
T2	Wysokość konfekcjonowania	(mm)
T3	Szerokość całkowita (co 50 mm)	b1 (mm)
T4	Długość całkowita z ramą mocowania widel o szerokości 850 mm	l1 (mm)
T5	Długość całkowita z ramą mocowania widel o szerokości 580 mm	l1 (mm)
T6	Długość wysięgnika podporowego (standardowa)	M1S (mm)

NVT11	NVT12	NVT13	NVT14
355 / 255	355 / 255	355 / 255	365 / 255
h12 + 1600	h12 + 1600	h12 + 1600	h12 + 1600
1000 - 1700	1200 - 1700	1200 - 1700	1200 - 1700
3275 - 3365 - 3465	3335 - 3425 - 3525	3400 - 3490 - 3590	3375 - 3465 - 3565
3140 - 3230 - 3330	3200 - 3290 - 3390	3265 - 3355 - 3455	3240 - 3330 - 3430
460 - 550 - 650	460 - 550 - 650	460 - 550 - 650	460 - 550 - 650

Charakterystyka		
1.1	Producent	
1.2	Oznaczenie modelu producenta	
1.3	Zasilanie	
1.4	Sposób obsługi	
1.5	Udźwig	Q (kg)
1.6	Odległość środka ciężkości	c (mm)
1.9	Rozstaw osi	y (mm)
Masa		
2.1	Masa wózka bez ładunku, przy maksymalnej masie akumulatora	kg
2.2	Naciski na osie przy obciążeniu nominalnym i maksymalnej masie akumulatora, strona napędu/ładunku	kg
2.3	Nacisk na oś bez obciążenia i przy maksymalnej masie akumulatora, strona napędu/ładunku	kg
Koła, zespół napędowy		
3.1	Opony: PT = Power Thane, Vul = Vulkollan, P = poliuretanowe, N = nylonowe, G = gumowe, strona napędu/ładunku	
3.2	Rozmiar opon, strona napędu	(mm)
3.3	Rozmiar opon, strona ładunku	(mm)
3.5	Liczba kół, strona ładunku/napędu (x=napędzane)	
Wymiary		
4.2a	Wysokość z obniżonym masztem	h1 (mm)
4.4	Wysokość podnoszenia	h3G + h13(mm)
4.5	Wysokość z podniesionym masztem	h4 (mm)
4.7	Wysokość do szczytu osłony górnej	h6 (mm)
4.8	Wysokość fotela lub platformy	h7 (mm)
4.11	Dodatkowa wysokość podnoszenia	h9 (mm)
4.14a	Wysokość platformy podniesionej	h12 (mm)
4.15	Wysokość widel całkowicie opuszczonych	h13 (mm)
4.22	Wymiary widel (grubość, szerokość, długość)	s / e / l (mm)
4.22b	Wymiary widel (długość)	l (mm)
4.25	Szerokość zewnętrzna na widłach (minimalna/maksymalna)	b5 (mm)
4.32	Prześwit na środku rozstawu osi (widły opuszczone)	m2 (mm)
4.33a	Szerokość korytarza roboczego (Ast) z paletami 1000 x 1200, ładunek w poprzek	Ast (mm)
4.34a	Szerokość korytarza roboczego (Ast) z paletami 800 x 1200, ładunek wzdłuż	Ast (mm)
4.35	Promień skrętu	Wa (mm)
Osiegi		
5.1	Prędkość jazdy, z ładunkiem/bez ładunku	km / h
5.2	Szybkość podnoszenia, z ładunkiem/bez ładunku	m / s
5.3	Szybkość opuszczania, z ładunkiem/bez ładunku	m / s
5.4	Szybkość dojazdu, z ładunkiem/bez ładunku	m / s
5.10	Hamulce zasadnicze	
Silniki elektryczne		
6.1	Moc silnika napędowego (obciążenie przez 60 min)	kW
6.2	Moc silnika układu podnoszenia, współczynnik obciążenia 15%	kW
6.4	Napięcie/pojemność akumulatora, rozładowywanie 5-godzinne	V / Ah
6.5	Masa akumulatora	kg
Pozostałe informacje		
8.1	Typ sterowania napędem	

Cat Lift Trucks	Cat Lift Trucks	Cat Lift Trucks
NVT15	NVT15XL	NVT20
Akumulator	Akumulator	Akumulator
w pozycji stojącej/w pozycji siedzącej	w pozycji stojącej/w pozycji siedzącej	w pozycji stojącej/w pozycji siedzącej
1500	1500	2000
600	600	600
2140	2140	2140
7100 - 8700	8900 - 9400	7400 - 8900
2300/6300; 2950/7250	3000/7400; 3100/7800	2100/7300; 2700/8200
2900/4200; 3550/5150	3500/5400; 3700/5700	3000/4400; 3400/5400
P	P	P
381/152	381/152	381/152
377/178	377/178	377/178
2/1x	2/1x	2/1x
patrz tabela	patrz tabela	patrz tabela
patrz tabela	patrz tabela	patrz tabela
patrz tabela	patrz tabela	patrz tabela
patrz tabela	patrz tabela	patrz tabela
1900	1900	1500
patrz tabela	patrz tabela	patrz tabela
90	90	90
40/120 / 800 - 1300	40/120 / 800 - 1300	40/120 / 800 - 1300
800 - 1300	800 - 1300	800 - 1300
530/505 - 795	530/505 - 795	240 - 795
40	40	40
patrz tabela	patrz tabela	patrz tabela
patrz tabela	patrz tabela	patrz tabela
2445	2445	2445
12.0/12.0	12.0/12.0	12.0/12.0
0.48/0.52 ¹⁾	0.44/0.52 ¹⁾	0.48/0.56 ¹⁾
0.45/0.45	0.45/0.45	0.45/0.45
up to 0.45 ⁴⁾	up to 0.45 ⁴⁾	0.20 / 0.20
elektryczne	elektryczne	elektryczne
7.0	7.0	7.0
21.0 ¹⁾	32.0	32.0 ¹⁾
80 Volt / 775 ³⁾	80 Volt / 775 ³⁾	80 Volt / 775 ³⁾
1862	1862	1862
Bezstopniowa	Bezstopniowa	Bezstopniowa

- 1) Wyższa prędkość podnoszenia na żądanie
- 2) Także w wersji 80 V
- 3) Inne funkcje dostępne na żądanie
- 4) Możliwość regulacji

T1	Zwis	x/x1 (mm)
T2	Wysokość konfekcjonowania	(mm)
T3	Szerokość całkowita (co 50 mm)	b1 (mm)
T4	Długość całkowita z ramą mocowania widel o szerokości 850 mm	l1 (mm)
T5	Długość całkowita z ramą mocowania widel o szerokości 580 mm	l1 (mm)
T6	Długość wysięgnika podporowego (standardowa)	M1S (mm)

NVT15	NVT15XL	NVT20
360 / 270	360 / 270	360 / 270
h12 + 1600	h12 + 1600	h12 + 1600
1200 - 1700	1600 - 1900	1200 - 1700
3650 - 3740 - 3840	3650 - 3740 - 3840	3740 - 3840
3515 - 3605 - 3705	3515 - 3605 - 3705	3605 - 3705
460 - 550 - 650	460 - 550 - 650	550 - 650

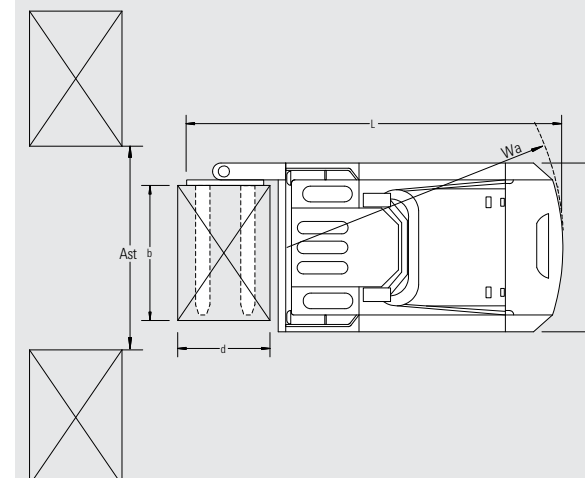
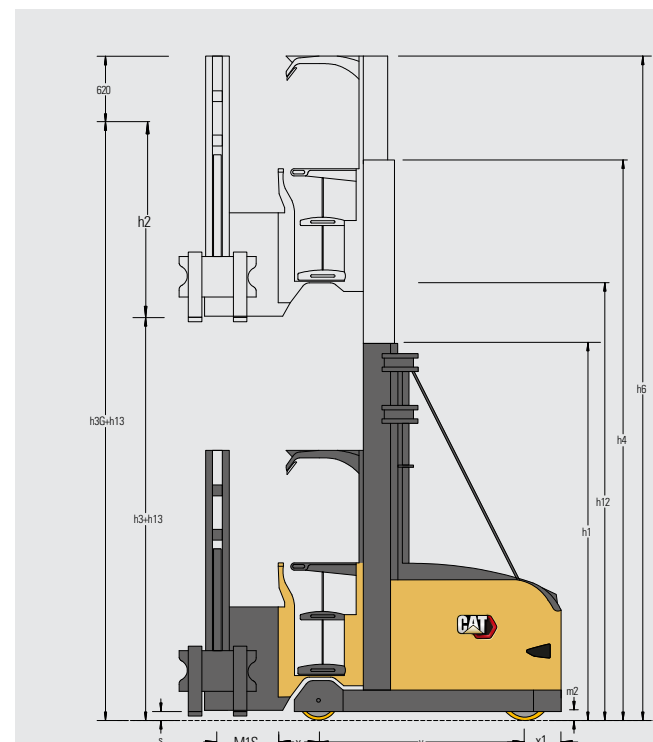

Ast = Wa-x+h6+200
Ast = Szerokość korytarza roboczego
Wa = Promień zawracania

Budowa i wysokości podnoszenia podwójnych masztów z widłami skrotnymi, maszt dodatkowy 1900 mm lub 2300 mm (wyposażenie opcjonalne)

					NVT11 - NVT13	NVT14/NVT15	NVT15XL	NVT20
Całkowita wysokość podnoszenia z masztem dodatkowym 1900 mm	Całkowita wysokość podnoszenia z masztem dodatkowym 2300 mm	Wysokość podnoszenia kabiny	Wysokość uniesionego podestu	Zwiększona wysokość kabiny**	Wysokość złożonego masztu 2-stopniowego*	Wysokość złożonego masztu 2-stopniowego*	Wysokość złożonego masztu 2-stopniowego	Wysokość złożonego masztu 2-stopniowego***
h3G+h13 mm	h3G+h13 mm	h3+h13 mm	h12 mm	h6 mm	h1 mm	h1 mm	h1 mm	h1 mm
4400	4800	2500	2820	5020	2600	-	-	-
4900	5300	3000	3320	5520	2745	-	-	-
5400	5800	3500	3820	6020	2995	2920	-	3170
5900	6300	4000	4320	6520	3245	3170	-	3420
6400	6800	4500	4820	7020	3495	3420	-	3670
6900	7300	5000	5320	7520	3745	3670	-	3920
7400	7800	5500	5820	8020	3995	3920	-	4170
7900	8300	6000	6320	8520	4245	4170	-	4420
8400	8800	6500	6820	9020	4495	4420	-	4670
8900	9300	7000	7320	9520	4745	4670	-	4920
9400	9800	7500	7820	10020	4995	4920	-	5170
9900	10300	8000	8320	10520	5245	5170	-	5420
10400	10800	8500	8820	11020	-	5420	-	5670
10900	11300	9000	9320	11520	-	5670	-	5920
11400	11800	9500	9820	12020	-	5920	-	6170
11900	12300	10000	10320	12520	-	6170	-	6420
12400	12800	10500	10820	13020	-	6420	-	6670
12900	13300	11000	11320	13520	-	6670	-	6920
13400	13800	11500	11820	14020	-	6920	-	7170
13900	14300	12000	12320	14520	-	7170	7420	-
14400	14800	12500	12820	15020	-	-	7670	-
14900	15300	13000	13320	15520	-	-	7920	-
15400	15800	13500	13820	16020	-	-	8170	-
15900	16300	14000	14320	16520	-	-	8420	-

* NVT11: maksymalna wysokość po złożeniu 4745 mm; * NVT14: maksymalna wysokość po złożeniu 6170 mm; inne wysokości po złożeniu/podniesieniu dostępne na zamówienie.
Zwiększona wysokość z masztem dodatkowym 2300 mm + 600 mm; * NVT20: zmniejszona całkowita wysokość podnoszenia, maszt dodatkowy = 1500 mm; inne wysokości dostępne na zamówienie.



info@catlifttruck.com | www.catlifttruck.com

WPosC2011(09/21) © 2024 MLE B.V. (nr rejestracyjny 33274459). Wszelkie prawa zastrzeżone. CAT, CATERPILLAR, LETS DO THE WORK oraz ich logotypy, dekoracje handlowe: "Caterpillar Yellow", "Power Edge" i Cat "Modern Hex", a także elementy identyfikacji korporacyjnej i produktowej użyte w niniejszym materiale stanowią własność handlową firmy Caterpillar i nie mogą być używane bez uzyskania zgody.

UWAGA: Dane dotyczące wydajności mogą się różnić w zależności od przyjętych tolerancji produkcyjnych, stanu pojazdu, rodzaju ogumienia, warunków podłoża, konkretnych zastosowań czy środowiska pracy. Przedstawione widoki mogą zawierać wyposażenie niestandardowe. Konkretnie wymogi eksploatacyjne i konfiguracje dostępne na danym rynku należy omówić z dealerem wózków widłowych Cat. Cat Lift Trucks prowadzi politykę ciągłego ulepszania swoich produktów. Dlatego niektóre materiały, wyposażenie czy parametry techniczne mogą ulegać zmianie bez wcześniejszego powiadomienia.

Budowa i wysokości podnoszenia potrójnych masztów z widłami obrotowymi, maszt dodatkowy 1900 mm lub 2300 mm (wyposażenie opcjonalne)

					NVT11 - NVT13	NVT14/NVT15	NVT15XL
Całkowita wysokość podnoszenia z masztem dodatkowym 1900 mm	Całkowita wysokość podnoszenia z masztem dodatkowym 2300 mm	Wysokość podnoszenia kabiny	Wysokość uniesionego podestu	Zwiększona wysokość kabiny**	Wysokość złożonego masztu 3-stopniowego*	Wysokość złożonego masztu 3-stopniowego	Wysokość złożonego masztu 3-stopniowego
h3G+h13 mm	h3G+h13 mm	h3+h13 mm	h12 mm	h6 mm	h1 mm	h1 mm	h1 mm
5650	6050	3750	4070	6270	2600	-	-
6400	6800	4500	4820	7020	2745	-	-
7150	7550	5250	5570	7770	2995	2920	-
7900	8300	6000	6320	8520	3245	3170	-
8650	9050	6750	7070	9270	3495	3420	-
9400	9800	7500	7820	10020	3745	3670	-
10150	10550	8250	8570	10770	3995	3920	-
10900	11300	9000	9320	11520	-	4170	-
11650	12050	9750	10070	12270	-	4420	-
12400	12800	10500	10820	13020	-	4670	4920
13150	13550	11250	11570	13770	-	4920	5170
13900	14300	12000	12320	14520	-	5170	5420
14650	15050	12750	13070	15270	-	5420	5670
15400	15800	13500	13820	16020	-	-	5920
16150	16550	14250	14570	16770	-	-	6170

* NVT11: maksymalna wysokość po złożeniu 3495 mm; ** zwiększona wysokość z masztem dodatkowym 2300 mm + 400 mm; inne wysokości po złożeniu/podniesieniu dostępne na zamówienie. Długość całkowita z masztem potrójnym: w przypadku NVT11/12/13 większa o 35 mm; w przypadku NVT14/15 większa o 125 mm; NVT14: wysokość po złożeniu > 4170 mm i taka sama długość jak w przypadku NVT15.

Szerokość korytarza w zależności od wymiarów ładunku/palety

Wymiary ładunku				NVT11	NVT12/NVT13	NVT14	NVT15/NVT20
Głębokość	Szerokość	Odległość między ładunkami**	Długość wysięgnika	Szerokość korytarza transportowego*	Szerokość korytarza transportowego*	Szerokość korytarza transportowego*	Szerokość korytarza transportowego*
mm	mm	Ast mm	M1S mm	mm	mm	mm	mm
1240	835	1700	460	3480	3530	3595	3820
1200	800	1650	460	3460	3510	3575	3800
1200	1000	1650	550	3540	3600	3655	3890
1200	1200	1650	650	3630	3690	3745	3980
1000	800	1450	460	3380	3440	3495	3730
1000	1000	1450	550	3460	3520	3585	3820
1000	1200	1450	650	3560	3610	3675	3910
800	800	1400	460	3360	3420	3485	3710
800	1000	1400	550	3450	3500	3565	3800
800	1200	1400	650	3540	3600	3655	3900
835	1240	1400	650	3540	3600	3655	3900

*Szerokość korytarza przejazdowego bez obciążenia z ramą mocowania widel o szerokości 580 mm, przy prowadzeniu mechanicznym + 300 mm, z prowadzeniem indukcyjnym + 800 mm (zalecenie). Szerokość korytarza w przypadku prowadzenia mechanicznego i masztu podwójnego, mniejsze długości wózka dostępne na zamówienie. ** NVT20 + 50 mm.



DOWNLOAD BROCHURE



WATCH VIDEOS



DOWNLOAD OUR APP

