

EQ Line

LiION
BATTERY TECHNOLOGY



SPECIFICHE EQ LINE

TRANSPALLET ELETTRICO UOMO A TERRA

24 V, 2,0 TONNELLATE

NPP200L

UN POSSENTE AMICO PER TUTTA LA VITA

CARICHI PESANTI TRASPORTATI A BASSO COSTO

Per le attività di magazzino di media e leggera entità, compreso il trasporto di carichi fino a 2,0 tonnellate, questa alternativa a basso costo è la scelta ideale. Le sue caratteristiche di durezza, facilità di manovra ed elevata resistenza promettono prestazioni affidabili e produttive. Economico nel prezzo, come nel funzionamento, è destinato a prestare molti anni di servizio.

CAT[®]

Caratteristiche			
1.1	Costruttore		
1.2	Codice del modello assegnato dal costruttore		
1.3	Tipo di trazione		
1.4	Tipo di operatore		
1.5	Portata	Q	(kg)
1.6	Baricentro	c	(mm)
1.8	Distanza centro asse anteriore al dorso delle forche (montante abbassato)	x	(mm)
1.9	Interasse	y	(mm)
Peso			
2.1b	Peso del carrello senza carico, con peso batteria massimo		kg
2.2	Peso sugli assali con carico nominale e batteria (max.), lato guida/carico		kg
2.3	Peso sugli assali senza carico e con peso batteria massimo, lato guida/carico		kg
Ruote, gruppo di trasmissione			
3.1	Pneumatici: PT = Power Thane, Vul = Vulkollan, P = Poliuretano, N = Nylon, R = Gomma lato guida/carico		
3.2	Dimensioni pneumatici, lato guida		(mm)
3.3	Dimensioni pneumatici, lato carico		(mm)
3.4	Dimensioni dei rulli di stabilizzazione (diametro x larghezza)		(mm)
3.5	Numero di ruote, lato carico/guida (x = motrici)		
3.6	Carreggiata (centro degli pneumatici), lato guida	b10	(mm)
3.7	Carreggiata (centro degli pneumatici), lato carico	b11	(mm)
Dimensioni			
4.4	Altezza di sollevamento	h3	(mm)
4.9	Altezza del braccio del timone / console di guida (min./max.)	h14	(mm)
4.15	Altezza delle forche, completamente abbassate	h13	(mm)
4.19	Lunghezza totale	l1	(mm)
4.20	Lunghezza dal dorso delle forche	l2	(mm)
4.21	Larghezza totale	b1	(mm)
4.22	Dimensioni forca (spessore, larghezza, lunghezza)	s / e / l	(mm)
4.25	Larghezza esterna delle forche (minima/massima)	b5	(mm)
4.32	Distanza dal suolo al centro dell'interasse, (forche abbassate)	m2	(mm)
4.33a	Larghezza della corsia di lavoro (Ast) con pallet 1000 x 1200 mm, carico trasversale	Ast	(mm)
4.34a	Larghezza della corsia di lavoro (Ast) con pallet 800 x 1200 mm, carico longitudinale	Ast	(mm)
4.35	Raggio di sterzata	Wa	(mm)
Prestazioni			
5.1	Velocità di traslazione, con/senza carico		km/h
5.2	Velocità di sollevamento, con/senza carico		m/s
5.3	Velocità di discesa, con/senza carico		m/s
5.8	Massima graduabilità, con/senza carico		%
5.10	Freni di servizio		
Motori elettrici			
6.1	Potenza del motore di trazione (60 min. servizio breve)		kW
6.2	Potenza del motore di sollevamento (S3 15%)		kW
6.4	Tensione/capacità della batteria a 5 ore di scarica		V /Ah
6.5	Peso batteria		kg
Varie			
8.1	Tipo di controllo della trazione		
10.7	Livello di rumore a livello dell'orecchio del conducente secondo le norme EN 12 053:2001 e EN ISO 4871 nel lavoro LpAZ		dB(A)
10.7.2	Vibrazioni trasmesse al corpo intero (EN 13 059:2002)		
10.7.3	Vibrazioni mano-braccio (EN 13 059:2002)		

Cat Lift Trucks
NPP20QL
Batteria
Pedone
2000
600
964
1359
P
250 x 70
82X126 (Single)
82x98 (Tandem)
127 x 57
1x + 2/2 (4)
510
370
120
530 / 1230
82
1705
555
775
54 x 180 x 1150
520 / 550 / 685
28
2320
2180
1520
5.5 / 5.6
0.025 / 0.035
0.035 / 0.030
8 / 20
elettrico
1.2
1.2
24 / 210
195
Continuo
70
Consultare il manuale di istruzioni
Consultare il manuale di istruzioni

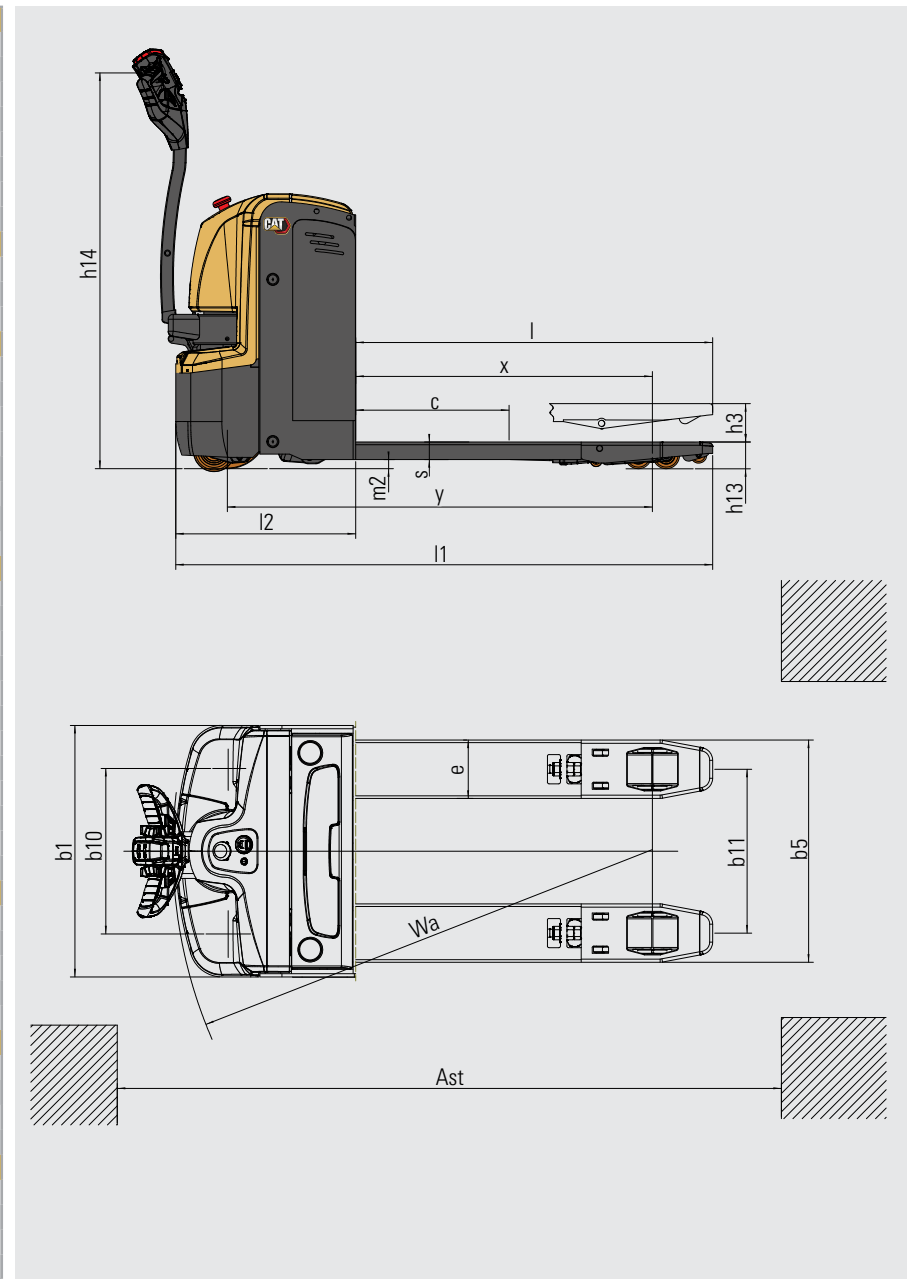

EQLine

LA QUALITÀ CAT LIFT TRUCKS - ANCHE PER I LAVORI PIÙ PICCOLI

I nostri carrelli da magazzino EQ line hanno tutto ciò che serve per una movimentazione materiali affidabile di livello base: struttura robusta, manutenzione semplificata, caratteristiche di efficienza energetica, solide prestazioni, design a misura di utilizzatore, sicurezza. Una linea di prodotti per applicazioni leggere. Se è questo ciò che vi serve per svolgere il vostro lavoro, EQ line è la scelta giusta per voi.

Le dimensioni compatte, l'elevata stabilità e il comando ergonomico del braccio del timone rendono il carrello veloce e comodo da azionare. La movimentazione dei pallet è fluida ed energica, grazie soprattutto alle forche di alta qualità e al moderno motore CA.

La batteria con tecnologia agli ioni di litio e una ricarica flessibile e comoda garantiscono il massimo livello di produttività. È persino previsto un sistema di riscaldamento della batteria per garantire prestazioni efficienti nelle giornate fredde.

La struttura durevole e il fabbisogno minimo di manutenzione sono sinonimo di spese di assistenza ridotte. Insieme al prezzo contenuto, alla lunga durata e al modesto consumo energetico, questi fattori riducono il costo totale di esercizio (TCO).



COSTI DI PROPRIETÀ INFERIORI

- La struttura robusta e di alta qualità assicura un funzionamento affidabile per un lungo ciclo di vita e un fabbisogno minimo di manutenzione e riparazioni.
- Le forche in acciaio al manganese da 6 mm ad alta resistenza resistono alla deformazione.
- I punti di rotazione delle ruote delle forche sono racchiusi e protetti all'interno della struttura della forca per evitare l'usura nelle operazioni su rampa.
- La resistente asta di trazione aumenta la forza strutturale, grazie a un'elevata resistenza alla flessione e alla deformazione, per prestazioni affidabili e una lunga durata.
- Il motore CA promette una lunga durata e una ridotta manutenzione, grazie all'eliminazione di spazzole e commutatori.
- La frenata elettromagnetica prolunga la durata dei componenti del freno.
- Le batterie ioni-litio garantiscono massima durata, efficienza e autonomia, senza bisogno di rabbocchi d'acqua o di altra manutenzione.
- Il sistema di riscaldamento della batteria ottimizza l'efficienza negli ambienti freddi, fino a 1 °C.
- La diagnosi e la risoluzione dei problemi in modalità plug-in richiedono solo un computer portatile, un software e un cavo, non un costoso dispositivo portatile. Questo permette di ridurre i tempi di inattività e di mantenere le prestazioni efficienti.

PRODUTTIVITÀ INEGUAGLIABILE

- Il design compatto e stabile consente prestazioni rapide e sicure unite a una grande manovrabilità.
- Le ruote laterali girevoli aumentano ulteriormente la stabilità.
- Le forche con punte affusolate e le ruote integrali in poliuretano (ruote in tandem disponibili in opzione) consentono un movimento fluido in entrata e in uscita dai pallet e un funzionamento silenzioso.
- Le marcature di riferimento sulle forche aiutano a caricare correttamente i pallet.

- La batteria ioni-litio ad alta capacità da 24 V/125 Ah offre prestazioni potenti e una lunga autonomia tra una ricarica e l'altra.
- La batteria ioni-litio a maggiore capacità (225 Ah), disponibile in opzione, prolunga ulteriormente le ore di funzionamento.
- Grazie alla tecnologia agli ioni di litio, è possibile ottenere un funzionamento continuo senza cambi di batteria, effettuando rapide ricariche di opportunità nelle pause brevi.
- La sostituzione laterale della batteria non richiede strumenti o dispositivi aggiuntivi e si effettua in soli 10 secondi.
- L'indicatore livello batteria (BDI) e il contatore consentono di programmare in modo ottimale la ricarica/il cambio della batteria.

SICUREZZA ED ERGONOMIA

- Il braccio del timone ergonomico, a molla, offre una presa confortevole e un azionamento a basso sforzo per avere il massimo controllo con il minimo livello di affaticamento o tensione.
- La testa del timone multifunzionale consente di avere i comandi a portata di mano.
- L'interruttore di velocità ridotta (tartaruga)/micrometrica consente di manovrare con il braccio del timone in verticale, per muoversi in sicurezza in spazi ristretti.
- L'impianto frenante elettromagnetico migliora le prestazioni di frenata.
- Il freno di stazionamento si inserisce automaticamente quando il carrello si ferma su pendenze e rampe.
- La chimica della batteria ioni-litio elimina il rischio di perdite di gas o acidi pericolosi.

EQ LINE BATTERIE IONI DI LITIO

I carrelli da magazzino EQ line sono dotati di batterie con tecnologia agli ioni di litio (Li-ion).

Uno dei grandi vantaggi offerti dalla tecnologia agli ioni di litio è la possibilità di effettuare ricariche di opportunità. Anziché cambiare la batteria tra un turno e l'altro, ci si può semplicemente collegare a un caricabatteria veloce nelle pause brevi. La vostra attività beneficerà anche degli altri vantaggi qui delineati, a livello di efficienza, tutela dell'ambiente e sicurezza.



MAGGIORE DURATA

– da 3 a 4 volte superiore rispetto alle piombo-acido: si riduce l'investimento complessivo relativo alle batterie



RICARICA PIÙ VELOCE

– ricarica completa in appena 1 ora con i caricabatterie più veloci



IN PIÙ DI EFFICIENZA

– le perdite di energia durante il processo di carica e scarica sono fino a un 30% inferiori, con conseguente riduzione del consumo di elettricità



NESSUN CAMBIO DI BATTERIA

– ricariche rapide di opportunità – 15 minuti per diverse ore di autonomia aggiuntiva. Consentono di operare comodamente con una sola batteria e di ridurre al minimo la necessità di acquisto, immagazzinamento e manutenzione di pezzi di ricambio.



MAGGIORE AUTONOMIA

– grazie a prestazioni più efficienti della batteria e all'utilizzo delle ricariche di opportunità, che possono essere effettuate in qualsiasi momento senza danneggiare la batteria o ridurre la durata



NESSUNA MANUTENZIONE QUOTIDIANA

– la batteria rimane a bordo del carrello durante la ricarica e non c'è bisogno di rabboccare l'acqua o di controllare gli elettroliti.

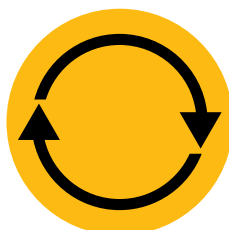

PRESTAZIONI COSTANTEMENTE ELEVATE

– grazie a una curva di tensione più costante, che mantiene alte le prestazioni del carrello anche quando la batteria ha meno carica



PROTEZIONE INTEGRATA

– il sistema di gestione intelligente della batteria (BMS) previene automaticamente ogni livello eccessivo di scarica, carica, tensione e temperatura, oltre a rendere praticamente impossibile l'uso improprio.

info@catliftruck.com | www.catliftruck.com

WLS2445(02/24) © 2024 MLE B.V. (numero di registrazione 33274459). Tutti i diritti riservati. CAT, CATERPILLAR, LET'S DO THE WORK i rispettivi logo, il tipico colore "giallo Corporate Caterpillar", il marchio "Power Edge" e "Cat Modern Hex" e le caratteristiche che identificano i prodotti e la compagnia, sono marchi di fabbrica Caterpillar e non possono essere impiegati senza autorizzazione.

NOTA: Le specifiche di prestazione possono variare a seconda delle tolleranze di produzione standard, condizioni del veicolo, tipo di ruote, condizioni di pavimentazione o superficie, applicazione o ambienti operativi. I carrelli possono essere presentati con l'aggiunta di opzioni non di serie. Le specifiche esigenze d'esercizio e le configurazioni disponibili sul posto dovrebbero essere discusse con il vostro concessionario di carrelli elevatori Cat. Cat Lift Trucks segue una politica di continuo miglioramento del prodotto, per questo motivo, alcuni materiali, opzioni e specifiche potrebbero cambiare senza preavviso.



WATCH
VIDEOS



DOWNLOAD
OUR APP

