



NOM10P

NOH12PH

EMELJEN A CÉLOKON

MŰSZAKI SPECIFIKÁCIÓ

KÖZEPES- & MAGAS EMELESŰ KOMISSIÓZÓ TARGONCÁK 24/48V, 1.0 - 1.25 TONNA



KIMAGASLÓ ERREDMÉNYEK A MAGASRAKTÁRBAN

OPTIMALIZÁLJA A MAGAS ÁLLVÁNYOK ÉS A SZŰK FOLYOSÓK ELŐNYEIT KÖZEPES VAGY MAGAS EMELÉSŰ KOMISSIÓZÓ TARGONCÁINK SEGÍTSÉGÉVEL. GÉPEINK ROBOSZTUS, MODULÁRIS FELÉPÍTÉSSEL RENDELKEZNEK, KARBANTRTÁSIGÉNYÜK ALACSONY, TERVEZÉSÜKNÉL A TELJESÍTMÉNY ÉS ÍGY AZ ELÉRHETŐ PROFIT MAXIMALIZÁLÁSA VOLT A CÉL.

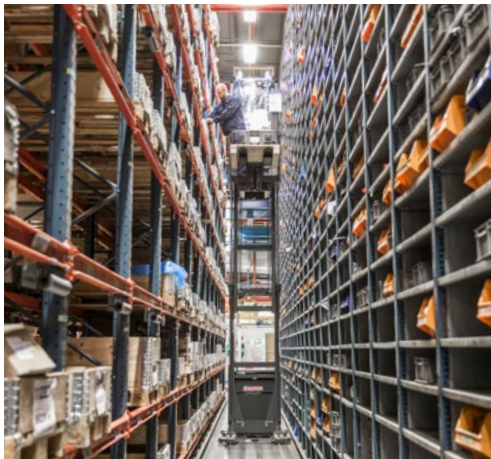

A nehéz üzemre készült 48V NOH12PH komissiózó targoncával akár 12.1 m magasság is elérhető, mindez páratlan 1.25 tonna teherbírás mellett. A 24V NOM10P emelési magassága akár 9.85 m is lehet.



A modern, kezelőbarát kezelőelemek jobbkezes működtetést tesznek lehetővé, mely anatómiailag kiválóan illeszkedik, pozíciója állítható, a kapaszkodást és támaszkodást is segíti. Ezáltal a gép kényelmesen és precízen működtethető. A bal kéz ezalatt szilárdan kapaszkodhat a közepes méretű kormánykerékbe.



Az opcionális komfort párnázott felületeket a kezelőhöz lehet igazítani, miközben ül vagy hajol. Az optimális fülkeméret és kialakítás nagy helyet és kényelmet biztosít. A kezelőelemek könnyen elérhetők miközben a háta kényelmesen támaszkodik.



A párnázott, nagy tapadású anyaggal borított padlólemez teljes felülete érzékeli a kezelőt. A gép kezelése bármilyen álló helyzetből lehetséges. A fülkéből a ki- és belépés gyorsan, elbotlási veszélytől mentesen történik, hiszen a hagyományos biztonsági kapcsoló nincs kialakítva.

ALACSONYABB FENNTARTÁSI KÖLTSÉG

- A robotsztus, moduláris kialakítás hosszú élettartamot biztosít és a komponensek cseréje is egyszerű.
- A korszerű AC hajtásoknak köszönhetően a motorok nagy nyomatékkal és hatásfokkal, jobb szabályozási jellemzőkkel rendelkeznek, és ezzel párhuzamosan karbantartási igényük is minimális.
- Az illetéktelenek általi használatot PIN-kódos indítás akadályozza meg.
- A többfunkciós színes kijelző egyértelmű információkat nyújt a kezelőnek.
- A gépet ECO üzemmódba kapcsolva, mozgása kicsit lassabb lesz, viszont energiafogyasztása jelentősen (közelítőleg 5-6%-kal) alacsonyabb.
- A motor, akkumulátor és más komponensek könnyű elérése gyorsítja az ellenőrzéseket és szervizmunkákat.

PÁRATLAN TERMELÉKENYSÉG

- Nagy emelési magasság – maximum 8.25 m közepes és 10.5 m magas emelésű gép esetén – így akár 9.85 vagy 12.1 m magasan lévő áruk is elérhetők, ezáltal az állvány komissiózási szempontból jobban kihasználható.
- A nagy emelési magasságú modell nehéz üzemi körülményekhez készült, páratlan 1.25 tonna teherbírása maximalizálja az elérhető teljesítményt.
- A kezelő gyorsan válthat a számára engedélyezett teljesítménymódok között, így alkalmazkodva a különböző anyagmozgatási feladatokhoz.
- Az akkumulátor lemerülés kijelző (BDI) segíti a töltés tervezését a munka minimális zavarása mellett.
- A teljesen integrált Li-ion technológia lehetővé teszi a folyamatos üzemet, mivel a rövid üzemzúnetekben használható a gyors lehetőség szerinti töltés. (A felhasználók Li-ion és ólom-sav technológia közül választhatnak.)



BIZTONSÁG ÉS ERGONÓMIA

- A kétrészes kezelőpanel a vázba van integrálva, így a targonca rövidebb, kompaktabb, viszont a kezelő számára több hely áll rendelkezésre.
- A jobbkezes kezelőelem, mely anatómiaiailag kiválóan illeszkedik, pozíciója állítható, a kapaszkodást és támaszkodást is segíti. Ezáltal a gép kényelmesen és precízen működtethető. A bal kéz ezalatt szilárdan kapaszkodhat a közepes méretű kormánykerékbe.
- A fülke villaoldali részén lévő kezelőelemek a gép rugalmasságát tovább növelik.
- A kezelőt érzékelő szenzor a teljes padlólemezre kiterjed, a nagy tapadású padlószőnyeg minden testhelyzetben kényelmes kezelést tesz lehetővé. A fülkébe történő be- illetve az abból történő kilépés könnyen, akadálymentesen történik, mivel a gépen nincs hagyományos lábkapcsoló..
- Az alacsony fellépő (215 mm) és a két kényelmes fogantyú gondoskodik róla, hogy a kezelő könnyel szálljon be- és ki így csökkentve az erőfeszítést és a fáradást.
- Az opcionális komfort párnázott felületekkel a hajolva és ülve kezelés egyaránt kényelmesen történhet.
- A fülke mérete és alakja a komfort jegyében került optimalizálásra, így a kezelőelemek könnyen elérhetők, miközben a targoncavezető háta szilárdan feltámaszkodik.
- Az automatikus sebességszökkentés a kormány kitérítésének szögéhez és a kezelőállás magasságához állítja a megengedett sebességet így a kanyarodások és emelések biztonsága növekszik.
- A SecurGate oldalsó kapus rendszer minden magasság esetén csökkenti a lezuhanás veszélyét, megakadályozza a targonca működtetését, ha az emelés 1.2 m felett van.
- A kilépésre figyelmeztető hangjelzések és a kijelzőn megjelenő üzenetek bekapcsolnak, ha a kezelőállás az alsó helyzet felett van.
- Több tárolórekesz is segíti a kezelőt, hogy minden a keze ügyében legyen, így nem fordulhat elő a fülkében veszélyes rendetlenség.
- A poweRamic oszlop és a jól átlátható első lemezek javítják az átlátást a biztonságos, pontos munkavégzés érdekében.
- A targonca láthatóságát az oszlopokban és az első sarkokon található figyelmeztető fények is segítik.
- Az acél akkumulátor görgők gyors és biztonságos cserét tesznek lehetővé.
- A felső védőkeret növeli a biztonságot, és egyszerű kiegészítők rögzítésére is használható.

STANDARD FELSZERELTSÉG ÉS OPCIÓK

	NOM10P	NOH12PH
ÁLTALÁNOS		
Multifunkciós színes kijelző	●	●
PIN-kódos bejelentkezés, 99 kódhely	●	●
Kulcsos kapcsolós indítás	○	○
Haladás és emelés kezelőelemei az oszlop oldalán	●	●
Kezelő jelenlét érzékelő a padlóban	●	●
Ívmenet szabályozás	●	●
Kétkezes működtetés megvezetések folyosókban	●	●
Kezelőállás LiftComforttel és rögzített villákkal	●	●
SecurGate rendszer	●	●
Gumi lökhárító	●	●
Figyelmeztető fények	●	●
ÁRAMFORRÁS		
Li-ion akkumulátor*	○	○
Ólom-sav akkumulátor	○	○
MEGVEZETÉS		
Sínes megvezetés	○	○
Kábeles megvezetés	○	○
ÖNMENTŐ ESZKÖZ		
Önmentő leereszkedő eszköz	○	○
Magas specifikációval rendelkező önmentő eszköz	○	○
MUNKAKÖRNYEZET		
Hűtőházi kivitel rozsdáálló tengelyekkel	●	●
Hűtőházi kivitel, 0 °C és -30 °C között	○	○
HALADÁS, EMELÉS KEZELŐELEMEI		
Villaoldalon	○	○
Villa- és oszlop oldalon	○	○
Extra gombok az LiftComfort számára (oszlop oldal)	○	○
INFORMATIKAI FELSZERELTSÉG		
Automatikus kijelentkezés	○	○
Szervíz jelzés	○	○
Akkumulátor – küszömeneti sebesség	○	○
HALADÁS ÉS EMELÉS KIKAPCSOLÁS		
Haladás leállítás	○	○
Emelés leállítás újraindítás nélkül/újraindítással	○	○
BIZTONSÁG		
Ujjak védelme az oszlop irányában	○	○
Korlát reteszelés, <1200 mm kezelőállás magasság esetén	○	○
Korlát nyitása figyelmeztető hangjelzést ad, >415 mm kezelőállás magasság esetén	○	○
Személyvédelmi rendszer (PPS) előkészítés	○	○
Csökkentett sebesség a folyosó végén opció	○	○

STANDARD FELSZERELTSÉG ÉS OPCIÓK

EGYÉB	NOM10P	NOH12PH
Mini kormánykerék	○	○
Visszapillantó tükör	○	○
Állvány világítás a fülkében	○	○
Fülke belső világítás	○	○
Rádió és MP3 lejátszó	○	○
24 - 12V átalakító, 8A, 96W kimenő teljesítmény	○	—
48 - 12V átalakító, 8A, 96W kimenő teljesítmény	—	○
12V DC csatlakozó aljzat, szivargyújtóról	○	○
Készülék tartó, RAM rendszerű, C méret	○	○
Lehajtható párnázott felület	○	○
Komfort ventilátor a kezelő számára	○	○
Extra tárolótér a kezelőálláson	○	○



● Alapkitétel ○ Opciók

Jellemzők		
1.1	Gyártó	
1.2	Gyártó modell megjelölése	
1.3	Energiaforrás: (akkumulátor, dízel, cseppfolyós gáz, benzin)	
1.4	Gépkezelő típus: gyalogos, álló, ülő (kezelő)	
1.5	Teherbírás	Q (kg)
1.6	Terhelés súlyponttól	c (mm)
1.8	Teherhordó keréktengely a villaszárig (villák leengedve)	x (mm)
1.9	Tengelytáv	y (mm)
Súly		
2.1a	Targonca súlya teherrel, és az akkumulátor maximális súlya	kg
2.1b	Targonca súlya terhelés nélkül és az akkumulátor maximális súlya	kg
2.2	Tengelynyomás maximális terhelés esetén, első/hátsó	kg
2.3	Tengelynyomás terhelés nélkül, első/hátsó	kg
Kerekek, meghajtott kerék		
3.1	Abroncstípus: PT=Power Thane, Vul=Vulkollan, első/hátsó	
3.2	Abronc méretek, első	(mm)
3.3	Abronc méretek, hátsó	(mm)
3.5	Kerekek száma, teher/hajtott (x=meghajtott)	
3.7	Nyomtáv szélesség (abroncsok közepe), hátsó	b11 (mm)
Méretek		
4.2a	Magasság leengedett oszloppal	h1 (mm)
4.4	Emelési magasság (h9 nélkül)	h3 (mm)
4.5	Magasság kitolt oszloppal	h4 (mm)
4.7	Magasság a felső védőkeret tetejéig	h6 (mm)
4.8	Ülés vagy platform magasság	h7 (mm)
4.10	Támasztólábak magassága	h8 (mm)
4.11	Kiegészítő emelés	h9 (mm)
4.14	Vezető dobogójának magassága	h12 (mm)
4.15	Villa magassága, teljesen leengedve	h13 (mm)
4.19	Teljes hosszúság	l1 (mm)
4.20	Targonca hossz a villa szárig	l2 (mm)
4.21	Teljes szélesség	b1 (mm)
4.22	Villaméretek (vastagság, szélesség, hosszúság)	s/e/l (mm)
4.24	Villaszán szélesség	b3 (mm)
4.25	Külső villa távolság (minimum/maximum)	b5 (mm)
4.27	Szélesség a vezetőgörgők felett (min.)	b6 (mm)
4.32	Hasmagasság a tengelytáv közepénél, terhelve (leeresztett villákkal)	m2 (mm)
4.33a	Munkafolyosó szélesség (Ast) 1000x1200 mm-es raklapokkal, teher keresztben, rakfelület lent/fent	Ast (mm)
4.34a	Munkafolyosó szélesség (Ast) 800x1200 mm-es raklapokkal, teher hosszában, rakfelület lent/fent	Ast (mm)
4.35	Fordulási sugár	Wa (mm)
4.41	Szállítófolyosó szélessége (raklap 1000 x 1200 mm hosszirányban & 200 mm hézag)	
Teljesítmény		
5.1	Haladási sebesség terhelve/üresen	km/h
5.2	Emelési sebesség terhelve/üresen	m/s
5.3	Süllyesztési sebesség terhelve / üresen	m/s
5.8	Maximális lejtőn/emelkedőn való haladás, terhelve/üresen	%
5.9	Gyorsulási idő, terhelve/üresen (10m)	s
5.10	Üzemi fék	
Elektromos motorok		
6.1	Hajtómotor kapacitás (60 perc rövid munka)	kW
6.2	Emelőmotor teljesítmény 15% kihasználtsági tényező esetén	kW
6.3	Akkumulátor, DIN 43 531/35/36 A/B/C/no	BS
6.4	Akkumulátor feszültség/kapacitás 5 órás terhelésnél	V/Ah
6.5	Akkumulátor súlya	kg
Vegyes		
8.1	Hajtásvezérlés típusa	
10.7	A kezelő fülénél mért zajszint az EN 12 053:2001 és EN ISO 4871 szerint munkavégzés közben LpAZ	dB(A)

Cat Lift Trucks	Cat Lift Trucks
NOM10P DUPLEX MAST	NOM10P TRIPLEX FREE LIFT MAST
Akkumulátor	Akkumulátor
Álló	Álló
1000	1000
600	600
125	204
1568	1568
3050 + (96 x h12) ¹⁾	3260 + (91.5 x h12) ¹⁾
2050 + (96 x h12) ¹⁾	2260 + (91.5 x h12) ¹⁾
1110/2800	1210/2910
1660/1250	1790/1330
Vul/Vul	Vul/Vul
250 x 105	250 x 105
150 X 55	150 X 55
8 / 1 x	8 / 1 x
806 / 906 / 1006	906 / 1006
h12 / 2 + 592	h12 / 3 + 637
3285 - 7185	4885 - 8035
h12 + 2140	h12 + 2160
2356	2356
215 - h12	215 - h12
175	175
775	775
3600 - 7400	5200 - 8250
90	90
3055	3135
1903	1982
970 / 1070 / 1170	1070 / 1170
70 / 147 / 1150	70 / 147 / 1150
560	560
450-800	450-800
1148-1814	1248-1814
25	25
Kezelőállás vagy teher szélessége + távolság oldalanként	Kezelőállás vagy teher szélessége + távolság oldalanként
Kezelőállás vagy teher szélessége + távolság oldalanként	Kezelőállás vagy teher szélessége + távolság oldalanként
1790	1790
3265	3336
11 / 11	11 / 11
0.21 / 0.32	0.26 / 0.37
0.4 / 0.4	0.43 / 0.45
7.1	7.1
6.3 / 5.8	6.3 / 5.8
Elektromos	Elektromos
2.7	2.7
8 (20%)	8 (20%)
BS	BS
24 / 775	24 / 775
500 - 700	500 - 700
Fokozatmentes	Fokozatmentes
66	66

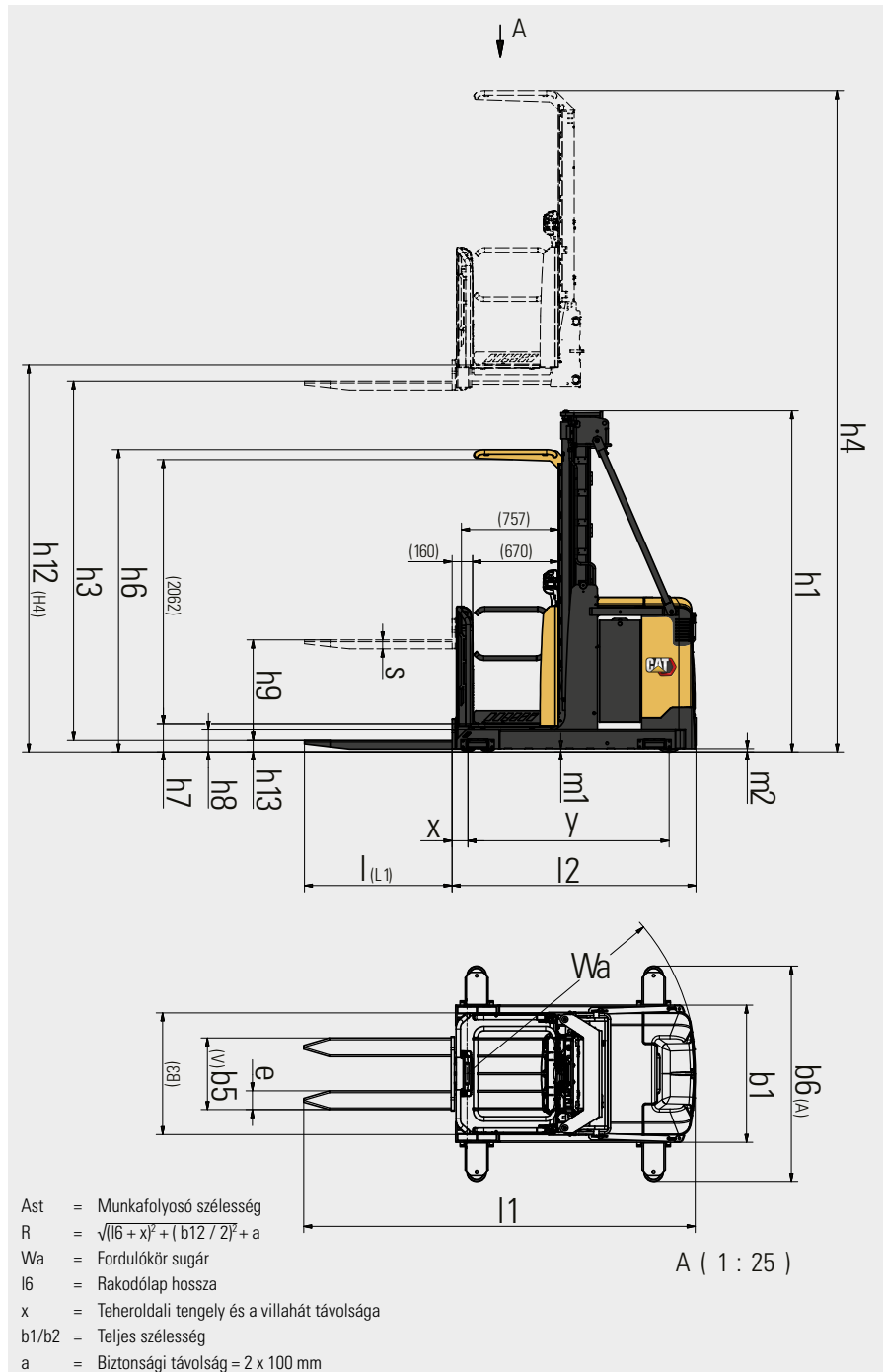

1) Használja a h12 méretet méterben a számításához. Ez az ábróra nehezedő plusz súly méterenként.

Jellemzők		
1.1	Gyártó	
1.2	Gyártó modell megjelölése	
1.3	Energiaforrás: (akkumulátor, dízel, cseppfolyós gáz, benzin)	
1.4	Gépkezelő típus: gyalogos, álló, ülő (kezelő)	
1.5	Teherbírás	Q (kg)
1.6	Terhelés súlyponttól	c (mm)
1.8	Teherhordó keréktengely a villaszárig (villák leengedve)	x (mm)
1.9	Tengelytáv	y (mm)
Súly		
2.1a	Targonca súlya terheléssel, és az akkumulátor maximális súlya	kg
2.1b	Targonca súlya terhelés nélkül és az akkumulátor maximális súlya	kg
2.2	Tengelynyomás maximális terhelés esetén, első/hátsó	kg
2.3	Tengelynyomás terhelés nélkül, első/hátsó	kg
Kerekek, meghajtott kerék		
3.1	Abroncstípus: PT=Power Thane, Vul=Vulkollan, első/hátsó	
3.2	Abronc méretek, első	(mm)
3.3	Abronc méretek, hátsó	(mm)
3.5	Kerekek száma, teher/hajtott (x=meghajtott)	
3.7	Nyomtáv szélesség (abroncsok közepe), hátsó	b11 (mm)
Méretek		
4.2a	Magasság leengedett oszloppal	h1 (mm)
4.4	Emelési magasság (h9 nélkül)	h3 (mm)
4.5	Magasság kitöltő oszloppal	h4 (mm)
4.7	Magasság a felső védőkeret tetejéig	h6 (mm)
4.8	Ülés vagy platform magasság	h7 (mm)
4.10	Támasztólábak magassága	h8 (mm)
4.11	Kiegészítő emelés	h9 (mm)
4.14	Vezető dobogójának magassága	h12 (mm)
4.15	Villa magassága, teljesen leengedve	h13 (mm)
4.19	Teljes hosszúság	l1 (mm)
4.20	Targonca hossz a villa szárig	l2 (mm)
4.21	Teljes szélesség	b1 (mm)
4.22	Villaméretek (vastagság, szélesség, hosszúság)	s/e/l (mm)
4.24	Villaszán szélesség	b3 (mm)
4.25	Külső villa távolság (minimum/maximum)	b5 (mm)
4.27	Szélesség a vezetőörgők felett (min.)	b6 (mm)
4.32	Hasmagasság a tengelytáv közepénél, terhelve (leeresztett villákkal)	m2 (mm)
4.33a	Munkafolyosó szélesség (Ast) 1000x1200 mm-es raklapokkal, teher keresztben, rakfelület fent/lent	Ast (mm)
4.34a	Munkafolyosó szélesség (Ast) 800x1200 mm-es raklapokkal, teher hosszában, rakfelület fent/lent	Ast (mm)
4.35	Fordulási sugár	Wa (mm)
4.41	Szállítófolyosó szélessége (raklap 1000 x 1200 mm hosszirányban & 200 mm hézag)	
Teljesítmény		
5.1	Haladási sebesség terhelve/üresen	km/h
5.2	Emelési sebesség terhelve/üresen	m/s
5.3	Süllyesztési sebesség terhelve / üresen	m/s
5.8	Maximális lejtőn/emelkedőn való haladás, terhelve/üresen	%
5.9	Gyorsulási idő, terhelve/üresen (10m)	s
5.10	Üzemi fék	
Elektromos motorok		
6.1	Hajtómotor kapacitás (60 perc rövid munka)	kW
6.2	Emelőmotor teljesítmény 15% kihasználtsági tényező esetén	kW
6.3	Akkumulátor, DIN 43 531/35/36 A/B/C/no	
6.4	Akkumulátor feszültség/kapacitás 5 órás terhelésnél	V/Ah
6.5	Akkumulátor súlya	kg
Vegyes		
8.1	Hajtásvezérlés típusa	
10.7	A kezelő fülénél mért zajszint az EN 12 053:2001 és EN ISO 4871 szerint munkavégzés közben LpAZ	dB(A)

Cat Lift Trucks	
NOH12PH	
Akkumulátor	
Álló	1250
c	600
x	126
y	1760
Súly	
4205 + (97 x h12) ¹⁾	
2955 + (97 x h12) ¹⁾	
1780 / 3510	
2390 / 1650	
Kerekek, meghajtott kerék	
Vul/Vul	
355 x 155	
150 X 55	
8 / 1 x	
1006/1186	
Méretek	
h12 / 3 + 770	
5785 - 10285	
h12 + 2160	
2356	
215 - h12	
175	
775	
6000 - 10500	
90	
3290	
2139	
1170 / 1350	
70 / 147 / 1150	
560	
450-800	
1348-1814	
25 ²⁾	
Kezelőállás vagy teher szélessége + távolság oldalanként	
Kezelőállás vagy teher szélessége + távolság oldalanként	
2020	
3496	
Teljesítmény	
12 / 12	
0.36 / 0.44	
0.41 / 0.45	
6.2	
5.5 / 5.2	
Elektromos	
Elektromos motorok	
5.9	
11	
DIN 43531 B	
48 / 620	
890 - 1125	
Vegyes	
Fokozatmentes	
65	

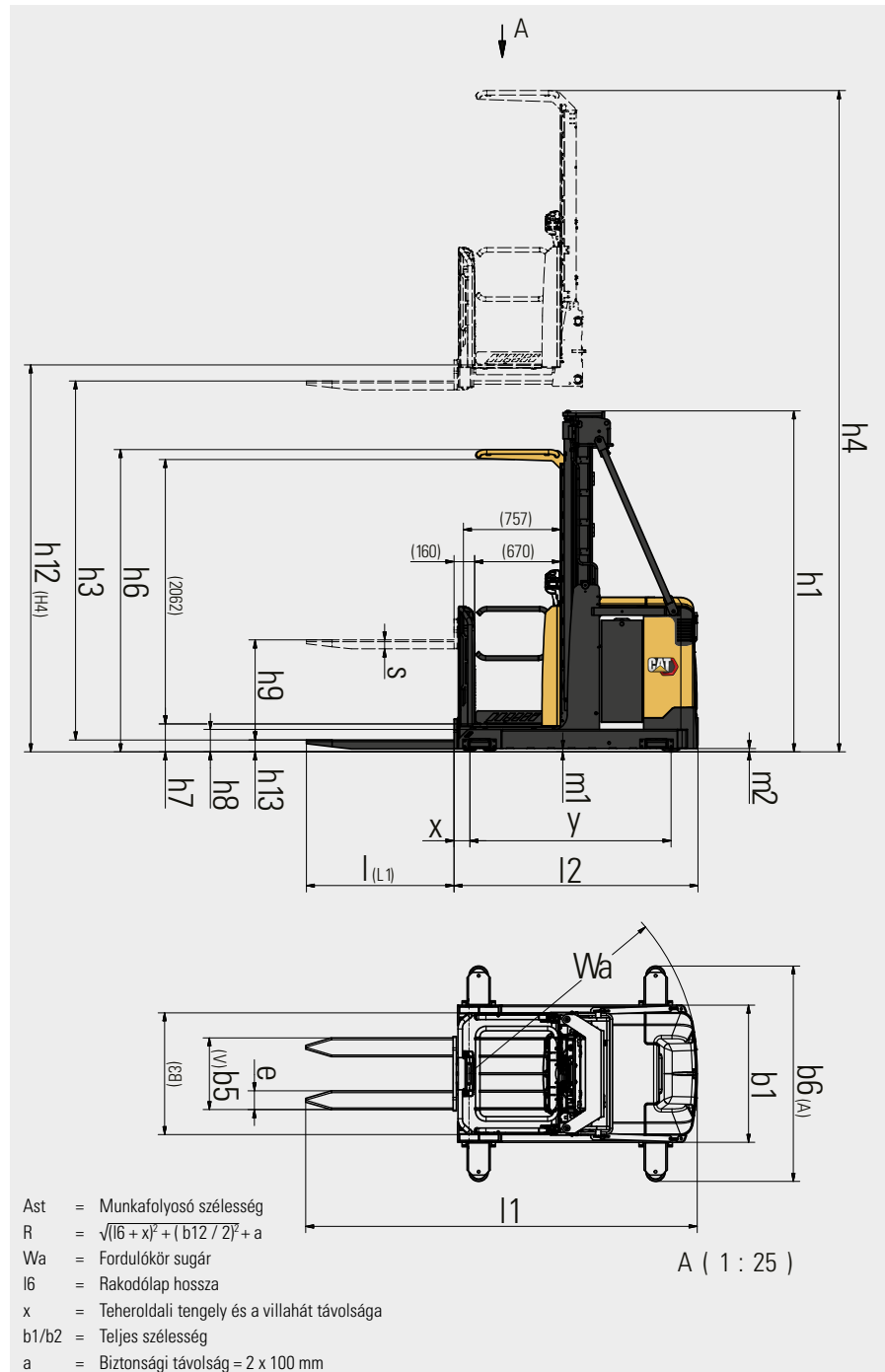

1) Használja a h12 méretet méterben a számításához. Ez az árcsokra nehezedő plusz súly méterenként.
 2) A 48 V-os modell legalacsonyabb hasmagassági pontja (ml) az állítható fülek 15 mm-nél.

NOM10P			
Oszloptípus	h12	h1	h = h12-125+775
	mm	mm	mm
	Kezelőállás padló magassága	Összecsukott oszlop magassága	Villamagasság felemelt LiftComfort esetén
Duplex	3600	2392	4250
	4000	2592	4650
	4400	2792	5050
	4700	2942	5350
	5000	3092	5650
	5400	3292	6050
	5800	3492	6450
	6200	3692	6850
	6600	3892	7250
	7000	4092	7650
	7400	4292	8050
	Triplex, szabademeléssel	5200	2370
5500		2470	6150
6100		2670	6750
6550		2820	7200
7000		2970	7650
7800		3237	8450
8250		3387	8900

mL ≤ 25 mm	mL ≤ 25 mm	mL ≤ 25 mm
B=970	B=1070	B=1170
Q @ c = 400-600mm kg	Q @ c = 400-600mm kg	Q @ c = 400-600mm kg
1000	1000	1000
1000	1000	1000
1000	1000	1000
1000	1000	1000
1000	1000	1000
1000	1000	1000
1000	1000	1000
-	1000	1000
-	1000	1000
-	-	1000
-	-	800
-	-	650
N/A	1000	1000
N/A	1000	1000
N/A	1000	1000
N/A	-	1000
N/A	-	800
N/A	-	650
N/A	-	600

A teherbírás a villákon egyenlően elosztott teher esetén érvényes
Ha a teherbírás távolsága >600 mm, a teherbírás értéket a gyártó kérés alapján közli
mL = padló feletti szabad magasság

A standard emelési magasságot a targonca szélessége határozza meg. A maradvány teherbírás ezért standard emelési magasság és a hozzá tartozó targonca szélesség függvényében van megadva. B = a váz szélessége. Opcionálisan más magas gép is rendelhető, de ezek a különleges gép kategóriába tartoznak.

Emelőoszlop méretei és teherbírása

- h1 magasság összetett oszloppal
- h12 emelési magasság
- h villamagasság felemelt LiftComfort esetén
- B váz szélessége
- Q Teherbírás, emelt teher
- c Teherbírás (távolság)

NOH12PH			
Oszloptípus	h12	h1	h = h12-125+775
	mm	mm	mm
	Kezelőállás padló magassága	Összecsukott oszlop magassága	Villamagasság felemelt LiftComfort esetén
Triplex, szabademeléssel	6000	2770	6650
	6750	3020	7400
	7500	3270	8150
	(7750)	3353	8400
	8250	3520	8900
	(8500)	3603	9150
	9000	3770	9650
	9750	4020	10400
	(10000)	4103	10650
	10500	4270	11150

mL ≤ 15 mm	mL ≤ 15 mm
B=1170	B=1350
Q @ c = 400-600mm kg	Q @ c = 400-600mm kg
1250	1250
1250	1250
1250	1250
1100	1250
900	1250
850	1250
750	1250
-	1100
-	1000
-	900

() = Nem standard oszlop, csak a teherbírás érték megjelenítését szolgálja
A teherbírás értékek a szűkfolyosós targoncák szabványának megfelelő padló esetén érvényes, ahol a padló egyenetlensége 15 mm-t nem haladja meg. Ha a targoncavázat módosítják, annak érdekében, hogy a gép hasmagassága a 15 mm-t meghaladja, a teherbírás értékeket módosítani kell.

LI-ION AKKUMULÁTOROK

ITT AZ IDŐ AZ ÁTÁLLÁSRA?



A lítium-ion (Li-ion) akkutechnológia a Cat® elektromos ellensúlyos és raktári targoncacsaládhoz érhető el. Ügyfeink körében továbbra is népszerűek az ólom-sav akkumulátorok, melyek még további lehetőségeket is rejtenek, mindazonáltal különböző problémák is járnak velük együtt, amelyek a Li-ion technológiában nincsenek jelen.

A Li-ion technológiában talán a legfeltűnőbb változás a lehetőség szerinti töltés. Ahelyett, hogy a műszakok között akkut kellene cserélni, elegendő a rövid szünetek idejére gyorstöltőre kötni az akkut, így az egész nap működőképes marad. Ez a jellemző – az egyéb hatékonysági, környezetvédelmi és biztonsági előnyökkel együtt – nagyon vonzó alternatívává teszi a Li-ion technológiát.



**HOSSZABB
ÉLETTARTAM**



**-KAL NAGYOBB
HATÁSFOK**



**HOSSZABB
ÜZEMIDŐ**

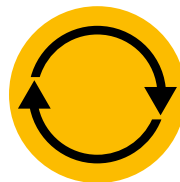

**KÖVETKEZETESEN
MAGAS TELJESÍTMÉNY**



**GYORSABB
TÖLTÉS**



**NINCS
AKKUCSERE**



**NINCS NAPI
KARBANTARTÁS**



**BEÉPÍTETT
VÉDELEM**

A Cat Li-ion akkumulátorok előnyei az ólom-sav akkumulátorokhoz képest

A Li-ion technológiába való befektetés esetén figyelembe kell venni azt is, hogy a vele járó költségmegtakarítási tényezők között szerepel az energia, a felszerelés, a munka és az állásidő költségeinek csökkenése is.

- **Hosszabb élettartam** – az ólom-sav akkumulátorok 3-4-szerese – csökkenti az akkumulátorokba befektetendő összeget
- **Magasabb hatásfok** – a töltés és kisülés energiavesztesége akár 30%-kal alacsonyabb, így kisebb lehet a villamosenergia-fogyasztás
- **Hosszabb üzemidő** – az akkumulátor magasabb hatásfokának és a bármikor elvégezhető, az akkut nem károsító, élettartamát nem rontó lehetőség szerinti töltésnek köszönhetően
- **Következetesen magas teljesítmény** – simább feszültséggörbe – a targonca termelékenysége jobb maradhat, akár a műszak vége felé is
- **Gyorsabb töltés** – a leggyorsabb töltőkkel akár 1 óra alatt is teljesen feltölthető
- **Nem szükséges akkucsere** – a lehetőség szerinti gyorstöltés – 15 perc töltés több órával növeli meg az üzemidőt – egyetlen akkumulátorral is folyamatos üzemképességet biztosít, így csak minimális mértékben kell tartalék akkukat vásárolni, raktározni és karbantartani
- **Nem szükséges napi karbantartás** – az akkumulátor töltéshez a targoncában marad, és vízfeltöltésre, elektrolitszint-ellenőrzésre sincs szükség
- **Nincs gázképződés** és savkiömlés – ezért nincs szükség az akkutároló helyiség és a szellőztető rendszer által igényelt helyre, felszerelésre és üzemeltetési költségekre sem
- **Beépített védelem** – az intelligens akkufelügyeleti rendszer (BMS) automatikusan megakadályozza a túlzott mértékű kisülést, feltöltődést, feszültséget és hőmérsékletet, valamint gyakorlatilag kizárja a nem rendeltetésszerű használat esélyét

Különböző kapacitású akkumulátorok és töltők érhetőek el. Ezek közül az Ön forgalmazója megválaszthatja az Ön szükségleteinek legjobban megfelelő kombinációt. Forgalmazójától igényelhet opcionális 5 éves garanciát is (éves ellenőrzésekkel).

info@catlifttruck.com | www.catlifttruck.com

WHSC2517(10/24) © 2024 MLE B.V. (nyilvántartási szám: 33274459). Minden jog fenntartva. A CAT, CATERPILLAR, LETS DO THE WORK logója, a 'Caterpillar Corporate Yellow' és a 'Power Edge' és Cat 'Modern Hex' kereskedelmi arculata, valamint a vállalati és termékazonosítók a Caterpillar védjegyei, melyek engedély nélküli használata tilos.

FIGYELMEZTETÉS: A teljesítmény-előírások a szabványos gyári túrések, a targonca állapota, a gumiabroncsok típusa, a padozat típusa, az alkalmazás módja, valamint a működési környezet függvényében változhatnak. Lehetséges, hogy a gépek nem sztereotip változatban láthatók. Kérjük, konzultáljon Cat targonca értékesítőjével a nem szokványos működési körülményekről, a rendelkezésre álló konfigurációkról, valamint a speciális teljesítményi igényekről. A Cat Lift Trucks cég filozófiájára jellemző a folyamatos termékfejlesztés, ebből kifolyólag egyes anyagok, opciók és műszaki adatok értesítés nélkül is változhatnak.



**DOWNLOAD
BROCHURE**



**WATCH
VIDEOS**



**DOWNLOAD
OUR APP**

