



# ZUVERLÄSSIGE PRODUKTIVITÄT

- NSP10N3
- NSP12N3
- NSP14N3
- NSP16N3
- NSP12N3I
- NSP14N3I
- NSP16N3I
- NSP10N3R
- NSP12N3R
- NSP14N3R
- NSP16N3R
- NSP12N3IR
- NSP14N3IR
- NSP16N3IR
- NSP16N3S
- NSP16N3SR

## TECHNISCHE DATEN

HUBSTAPLER FÜR MITGÄNGERBETRIEB UND MIT ABKLAPPBARER PLATTFORM 24V, 1,0 - 1,6 TONNEN





# IHR PERFEKTER PARTNER FÜR DEN KURZSTRECKENBETRIEB

DIESE REIHE VON HUBSTAPLERN, DIE MIT MODERNSTER TECHNOLOGIE AUSGESTATTET SIND, IST FÜR DEN KURZSTRECKEN-PENDELBETRIEB UND STAPELN BIS 5,4 METERN KONZIPIERT. BEI EINER GROSSEN AUSWAHL AN MODELLEN FÜR MITGÄNGERBETRIEB UND MIT KLAPP-PLATTFORMEN FINDEN SIE EINE ZUVERLÄSSIGES UND PRODUKTIVE MASCHINE FÜR JEDES LAGER.



Energiesparende, programmierbare Fahroptionen, robuste Konstruktion und hohe Beständigkeit gegen Wasser und Schmutz reduzieren die Betriebskosten und steigern die Produktivität. Der Wartungsbedarf wird durch ein integriertes Antriebs- und Hubsystem mit weniger Komponenten und schnellem Zugang zu allen wichtigen Teilen des Staplers minimiert.

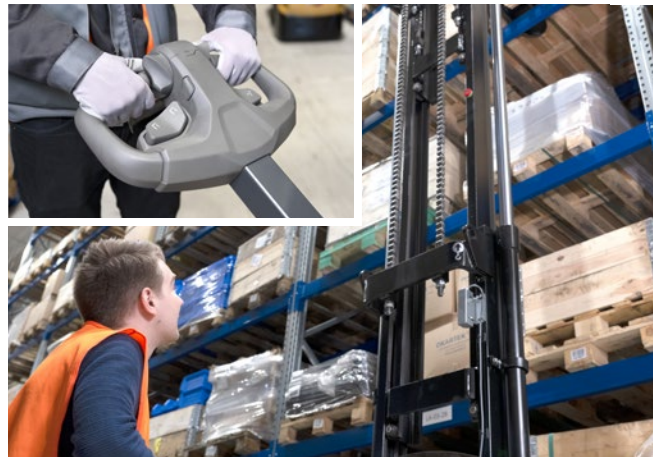

Gleichmäßige und präzise Steuereigenschaften und eine komfortable Bedienposition mit benutzerfreundlicher Deichsel und hervorragender Sicht durch das Hubgerüst gewährleisten eine befriedigende Benutzererfahrung. Höhenverstellbare Lenkrollen und äußerst stabile Hubgerüste erhöhen die Stabilität.



Modelle mit einer kleinen abklappbaren Plattform sind mit 1,0, 1,2, 1,4 und 1,6 Tonnen Tragkraft erhältlich und machen bei längeren Distanzen die Beinarbeit überflüssig.

## GERINGERE BETRIEBSKOSTEN

- Neueste Wechselstrom-Technologie beschränkt Energieverbrauch und Wartungskosten auf ein Minimum.
- Die robuste Chassiskonstruktion und die im Einsatz bewährten Gabeln gewährleisten Robustheit und Zuverlässigkeit, auch unter härtesten Bedingungen.
- Das geschlossene Chassis und die wasserdichte Elektrik halten Feuchtigkeit, Schmutz und Korrosion stand. - Die Verfügbarkeit wird gesteigert, Wartungskosten gesenkt und die Lebensdauer des Gabelstaplers erhöht.
- Problemloser Zugang zu kritischen Gabelstaplerkomponenten erlaubt eine schnellere Fehlerdiagnose und schnellere Wartung, wodurch Standzeiten noch weiter verkürzt werden.
- Das integrierte Antriebs- und Hubsystem weist weniger Komponenten auf als bei früheren Modellen, wodurch das Ausfallrisiko verringert wird.
- Ein geschlossenes Fach mit Stahlabdeckung schützt die Batterie vor Stößen, sodass ein teurer Austausch der Batterie länger vermieden wird.
- Standardbatteriegröße erlaubt Austauschbarkeit mit anderen Marken.

## KONKURRENZLOSE PRODUKTIVITÄT

- Der Wechselstrommotor sorgt für eine äußerst präzise Antriebssteuerung, was die Bedienung erleichtert.
- Das serienmäßige LCD-Display zeigt Maschineninformationen und Akkuladestand deutlich an.
- Die ergonomische Deichsel erleichtert dem Bediener mit komfortablen, benutzerfreundlichen Bedienungselementen die Arbeit.
- Zum Laden auf engem Raum wie zum Beispiel in einem Lkw ist eine Z-Deichsel oder eine versetzte Deichsel erhältlich.
- Hervorragende Fahr- und Antriebs Eigenschaften ermöglichen intensiven Einsatz über kurze und mittlere Distanzen.
- Der Abstand zwischen Stützrollen und hinterem Rahmen wurde optimiert, um mehr Stabilität zu bieten.
- Die moderne programmierbare Steuerung bietet dem Benutzer die Möglichkeit, zwischen schneller Leistung und gleichmäßigerem Handling bei niedrigerem Energieverbrauch zur Verlängerung der Verfügbarkeit zu wählen.
- Konische Gabelspitzen erlauben ein exaktes, müheloses Einfahren in die Palette, wodurch Umschlagzyklen beschleunigt und Schäden an Palette oder Last vermieden werden.
- Der Stapler kann mit der Deichsel in vertikaler Position im Ultra-Low-Speed-Modus („Schildkrötenmodus“) gefahren werden, um die Manövrierfähigkeit auf engem Raum zu maximieren.
- Die schmalere Karosserie des Staplers erleichtert Umschlagfähigkeiten in beengten Bereichen.
- Die Modelle NSP10-16N3/N3I/N3S verfügen über einen versetzten Deichselarm, so dass der Bediener neben ihm gehen kann.
- Die N3R Modelle sind mit einer abklappbaren Fahrerplattform versehen, die die Ermüdung des Bedieners bei längeren Distanzen verhindert.

- Bei den N3R Modellen bleibt die Klappplattform unten, was dem Bediener Zeit beim Aufsteigen spart.
- Die Modelle NSP16N3 und N3R sind optional mit Seitenstabilisatoren ausrüstbar, die das Hubvermögen in der Höhe vergrößern.
- Bei den N3I Modellen mit Initialhub kann der Bediener Hubgerüst und Gabel heben, wodurch die Bodenfreiheit erhöht wird, um Stapler und Last beim Einsatz auf Rampen zu schützen.
- N3I-Modelle mit Initialhub und Stützgabeln erlauben den gleichzeitigen Transport von zwei Paletten.
- Die N3S Portalmodelle erlauben den problemlosen Umschlag von breiteren Lasten und Paletten mit geschlossenem Boden.

## SICHERHEIT UND ERGONOMIE

- Die moderne Konstruktion der Deichsel ermöglicht eine komfortable Bedienposition.
- Äußerst stabile Hubgerüste reduzieren die Lastbewegung auf ein Minimum.
- Schlanke Hubgerüstprofile und eine sorgfältige Anordnung der Hydraulikschläuche sorgen für hervorragende Sicht nach vorn.
- Das superleise, ölgefüllte Getriebe hält den Geräuschpegel niedrig.
- Die höhenverstellbare Lenkrolle verhindert Spiel und erhöht die Stabilität der Last.
- Große Hub- und Senkhebel erlauben problemlose Einhandbedienung, sogar mit Handschuhen.
- Geschwindigkeitsgeregeltes Heben und ein Proportionalventil für das Absenken sind bei allen Modellen Standard und sorgen für eine präzise, reibungslose, sichere und produktive Handhabung.



# STANDARD AUSSTATTUNG UND OPTIONEN

	NSP10N3(R)	NSP12N3(I)	NSP14N3(I)	NSP16N3(I)	NSP12N3(I)R	NSP14N3(I)R	NSP16N3(I)R	NSP16N3S	NSP16N3SR
<b>ALLGEMEINES</b>									
Mehrzweckanzeige, inkl. Betriebsstundenzähler, Batterieentladeanzeige und Alarmer etc.	●	●	●	●	●	●	●	●	●
PIN-Code-Anmeldung, 4 Codes	○	○	○	○	○	○	○	○	○
Anheben mit Geschwindigkeitsregelung und Absenken über Proportionalventil, mit Kippschalter an Deichselkopf gesteuert	●	●	●	●	●	●	●	●	●
Polyurethan-Antriebsrad	●	●	●	●	●	●	●	●	●
Initialhub	–	(●)	(●)	(●)	(●)	(●)	(●)	–	–
Einfach-Lasträder aus Polyurethan	●	●	–	–	–	–	–	–	–
Tandem-Lasträder aus Polyurethan	○	○	●	●	●	●	●	●	●
Verstellbare Breite zwischen den Radarmen; 900 mm - 1300 mm	–	–	–	–	–	–	–	●	●
Batteriewechsel von der Seite (nur 250 Ah Batterie)	–	○	○	○	○	○	○	○	○
Li-Ionen-Akkus	○	○	○	○	○	○	○	○	○
<b>UMGEBUNG</b>									
Kühlhausausführung, 0°C bis -35°C.	○	○	○	○	○	○	○	○	○
<b>ANTRIEBS- UND HUBSTEUERUNG</b>									
Fahren mit gehobener Deichsel	●	●	●	●	●	●	●	●	●
<b>RADOPTIONEN</b>									
Antriebs- und Lasträder aus Polyurethan	●	●	●	●	●	●	●	●	●
Power Friction Antriebsrad	○	○	○	○	○	○	○	○	○
<b>WEITERE OPTIONEN</b>									
Geschwindigkeitsreduzierung 0,5 km/h über 1000 mm Hub, Duplex- und Triplex-Hubgerüste ohne Freihub	–	○	○	○	○	○	○	○	○
Geschwindigkeitsreduzierung 0,5 km/h über Freihub, Duplex- und Triplex-Hubgerüste mit Freihub	–	○	○	○	○	○	○	○	○
Seitenstabilisatoren (nicht bei Modellversion I!)	–	–	–	○	–	–	○	–	–
Eingebautes Ladegerät, 30 A	○	○	○	○	○	○	○	○	–
Schlüsselschalter	●	●	●	●	●	●	●	●	●
RAL-Spezialfarbe	○	○	○	○	○	○	○	○	○
Lastschutzgitter	○	○	○	○	○	○	○	○	○
Zubehörfach	○	○	○	○	○	○	○	○	○
Listenhalterung - A4-Format	○	○	○	○	○	○	○	○	○

Kennzeichen		
1.1	Hersteller	
1.2	Typenbezeichnung des Herstellers	
1.3	Antrieb	
1.4	Bedienung	
1.5	Tragfähigkeit	Q (kg)
1.6	Lastschwerpunkt	c (mm)
1.8	Lastabstand von Mitte Vorderachse	x (mm)
1.9	Radabstand	y (mm)
Gewicht		
2.1b	Eigengewicht ohne Last und mit maximalem Batteriegewicht	kg
2.2	Achslast mit Last und maximalem Batteriegewicht, Fahr-/Lastseite	kg
2.3	Achslast ohne Last und mit maximalem Batteriegewicht, Fahr-/Lastseite	kg
Räder, Fahrwerk		
3.1	Reifen:PT=Power Thane, Vul=Vulkollan, P=Polyurethan, N=Nylon, G=Gummi Hinter/Vorderachse	
3.2	Radabmessung, Fahrseite	(mm)
3.3	Radabmessung, Lastseite	(mm)
3.4	Zusatzräder Abmessungen (Durchmesser x Breite)	(mm)
3.5	Anzahl der Räder, Last-/Fahrseite (x=angetrieben)	
3.6	Spurweite (Radmittelpunkt), Fahrseite	b10 (mm)
3.7	Spurweite (Radmittelpunkt), Lastseite	b11 (mm)
Abmessungen		
4.2b	Höhe	h1 (mm)
4.3	Freihub	h2 (mm)
4.4	Hubhöhe	h3 (mm)
4.5	Höhe, Hubgerüst ausgefahren	h4 (mm)
4.6	Initialhub	h5 (mm)
4.9	Höhe der Deichsel / bis Lenkconsole (min/max)	h14 (mm)
4.15	Gabelhöhe, vollständig abgesenkt	h13 (mm)
4.19	Gesamtlänge	l1 (mm)
4.20	Länge einschliesslich Gabelrücken	l2 (mm)
4.21	Gesamtbreite	b1/b2 (mm)
4.22	Gabelzinkenmaße (Dicke/Breite/Länge)	s / e / l (mm)
4.24	Gabelträgerbreite	b3 (mm)
4.25	Gabelaußenabstand (min./max.)	b5 (mm)
4.26	Breite zwischen Radarme	b4 (mm)
4.32	Bodenfreiheit Mitte Radstand (Gabeln gesenkt)	m2 (mm)
4.33c	Arbeitsgangbreite (AST) mit Palette 1000 x 1200 mm quer, Plattform oben/unten	Ast (mm)
4.33d	Arbeitsgangbreite (AST3) mit Palette 1000 x 1200 mm quer, Plattform oben/unten	Ast3 (mm)
4.34a	Arbeitsgangbreite (AST) mit Palette 800 x 1200 mm längs	Ast (mm)
4.34b	Arbeitsgangbreite (AST3) mit Palette 800 x 1200 mm längs	Ast3 (mm)
4.34c	Arbeitsgangbreite (AST) mit Palette 800 x 1200 mm längs, Plattform oben/unten	Ast (mm)
4.34d	Arbeitsgangbreite (AST3) mit Palette 800 x 1200 mm längs, Plattform oben/unten	Ast3 (mm)
4.35	Wenderadius	Wa (mm)
Leistungen		
5.1	Fahrgeschwindigkeit (mit/ohne Last)	km / h
5.2	Hubgeschwindigkeit (mit/ohne Last)	m / s
5.3	Senkgeschwindigkeit (mit/ohne Last)	m / s
5.7	Steigfähigkeit (mit/ohne Last)	%
5.8	Maximale Steigfähigkeit (mit/ohne Last)	%
5.9	Beschleunigung mit/ohne Last auf 10 m	s
5.10	Betriebsbremse	
E-Motor		
6.1	Fahrmotor, Leistung (60 min.)	kW
6.2	Hubmotor, Leistung (15%)	kW
6.3	Batterie nach DIN	
6.4	Batteriespannung, Nennkapazität nach 5 Std. Entladung	V / Ah
6.5	Batteriegewicht	kg
6.6a	Energieverbrauch nach EN 16796	kWh / h
Sonstiges		
8.1	Art der Fahrsteuerung	dB (A)
10.7	Geräuschpegel am Fahrerohr gemäß EN 12 053:2001 und EN ISO 4871 Arbeit LpAZ	dB (A)
10.7.1	Geräuschpegel am Fahrerohr gemäß EN 12 053:2001 und EN ISO 4871, Fahren/Heben/Leerlauf LpAZ	
10.7.2	Körpervibrationen gemäß EN 13 059:2002	
10.7.3	Handvibrationen gemäß EN 13 059:2002	

Cat Lift Trucks	Cat Lift Trucks	Cat Lift Trucks	Cat Lift Trucks
NSP10N3	NSP12N3	NSP14N3	NSP16N3
Batterie	Batterie	Batterie	Batterie
Geh-Hubwagen	Geh-Hubwagen	Geh-Hubwagen	Geh-Hubwagen
1000	1200	1400	1600
600	600	600	600
700	750	750	750
1215	1330	1330	1330
730	1020	1020	1020
612 / 1128	810 / 1410	845 / 1580	870 / 1755
534 / 196	730 / 295	730 / 295	730 / 295
Vul / Vul	Vul / Vul	Vul / Vul	Vul / Vul
230 x 70	230 x 70	230 x 70	230 x 70
85 x 90	85 x 90	85 x 75	85 x 75
125 x 60	125 x 60	125 x 60	125 x 60
1 + 1x / 2	1 + 1x / 2	1 + 1x / 4	1 + 1x / 4
515	515	515	515
385	385	385	385
Siehe Tabellen	Siehe Tabellen	Siehe Tabellen	Siehe Tabellen
Siehe Tabellen	Siehe Tabellen	Siehe Tabellen	Siehe Tabellen
Siehe Tabellen	Siehe Tabellen	Siehe Tabellen	Siehe Tabellen
Siehe Tabellen	Siehe Tabellen	Siehe Tabellen	Siehe Tabellen
-	-	-	-
865 / 1420	865 / 1420	865 / 1420	865 / 1420
90	90	90	90
1835	1900 <sup>9</sup>	1900	1900
685	750 <sup>9</sup>	750	750
800	800	800	800
56 / 186 / 1150	56 / 186 / 1150	56 / 186 / 1150	56 / 186 / 1150
750	750	750	750
570	570	570	570
-	-	-	-
20	20	20	20
2300	2445	2445	2445
-	-	-	-
-	-	-	-
2230	2374	2374	2374
-	-	-	-
1458	1572	1572	1572
6.0 / 6.0	6.0 / 6.0	6.0 / 6.0	6.0 / 6.0
0.15 / 0.30	0.16 / 0.33	0.14 / 0.33	0.15 / 0.32
0.29 / 0.32	0.46 / 0.35	0.45 / 0.35	0.48 / 0.34
-	-	-	-
8 / 15	8 / 15	8 / 15	8 / 15
-	-	-	-
Elektrisch	Elektrisch	Elektrisch	Elektrisch
1.0	1.0	1.0	1.0
2.2	2.2	2.2	3.2
-	-	-	-
24 / 150	24 / 250	24 / 250	24 / 250 - 375
150	210	210	210
0.46	0.76	0.77	0.77
Stufenlos	Stufenlos	Stufenlos	Stufenlos
65	64	-	-
-	-	-	-
<2.5	<2.5	<2.5	<2.5

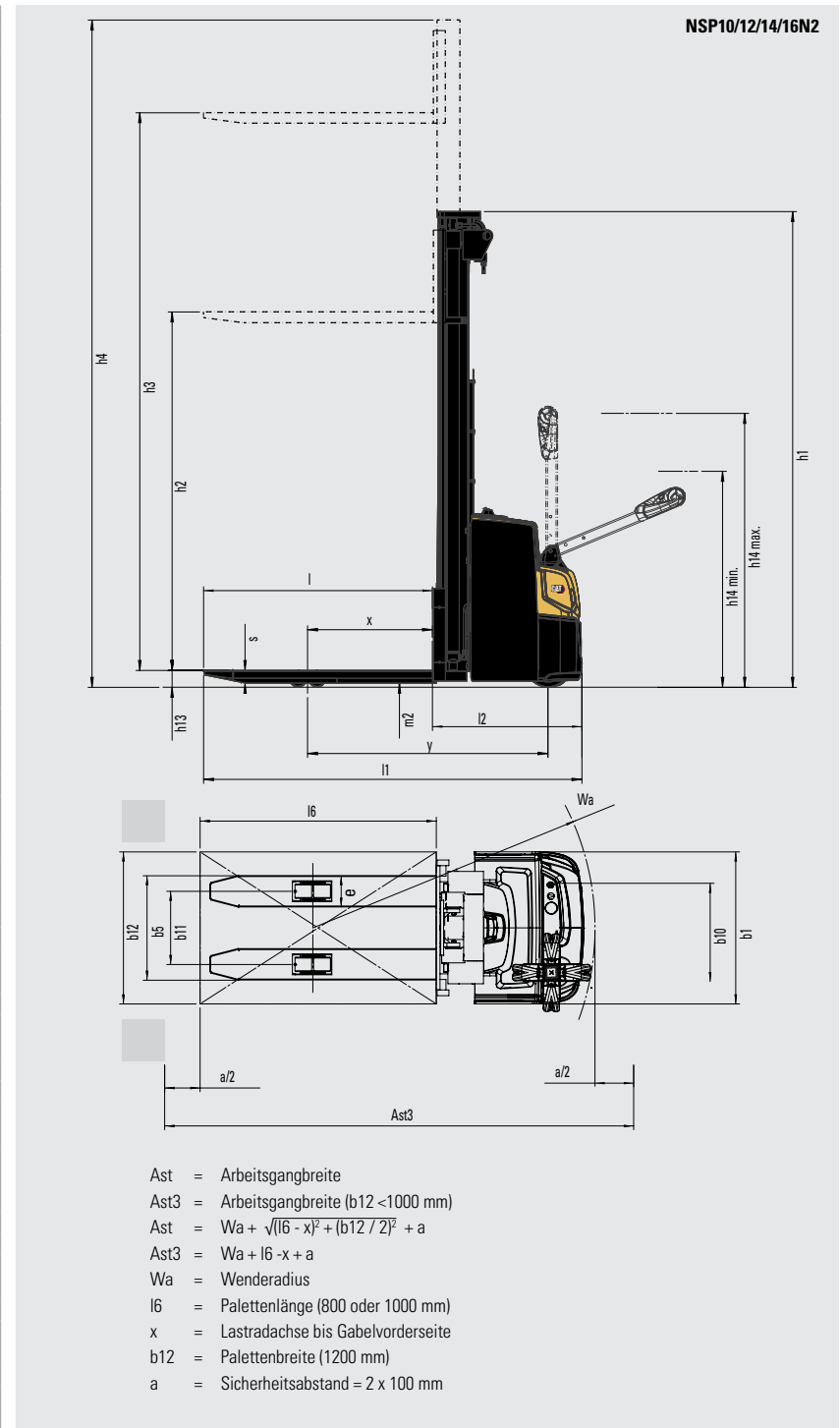

9) -64mm with 150 Ah battery

Kennzeichen		
1.1	Hersteller	
1.2	Typenbezeichnung des Herstellers	
1.3	Antrieb	
1.4	Bedienung	
1.5	Tragfähigkeit	Q (kg)
1.6	Lastschwerpunkt	c (mm)
1.8	Lastabstand von Mitte Vorderachse	x (mm)
1.9	Radabstand	y (mm)
Gewicht		
2.1b	Eigengewicht ohne Last und mit maximalem Batteriegewicht	kg
2.2	Achslast mit Last und maximalem Batteriegewicht, Fahr-/Lastseite	kg
2.3	Achslast ohne Last und mit maximalem Batteriegewicht, Fahr-/Lastseite	kg
Räder, Fahrwerk		
3.1	Reifen:PT=Power Thane, Vul=Vulkollan, P=Polyurethan, N=Nylon, G=Gummi Hinter/Vorderachse	
3.2	Radabmessung, Fahrseite	(mm)
3.3	Radabmessung, Lastseite	(mm)
3.4	Zusatzräder Abmessungen (Durchmesser x Breite)	(mm)
3.5	Anzahl der Räder, Last-/Fahrseite (x=angetrieben)	
3.6	Spurweite (Radmittelpunkt), Fahrseite	b10 (mm)
3.7	Spurweite (Radmittelpunkt), Lastseite	b11 (mm)
Abmessungen		
4.2b	Höhe	h1 (mm)
4.3	Freihub	h2 (mm)
4.4	Hubhöhe	h3 (mm)
4.5	Höhe, Hubgerüst ausgefahren	h4 (mm)
4.6	Initialhub	h5 (mm)
4.9	Höhe der Deichsel / bis Lenkkonsole (min/max)	h14 (mm)
4.15	Gabelhöhe, vollständig abgesenkt	h13 (mm)
4.19	Gesamtlänge	l1 (mm)
4.20	Länge einschliesslich Gabelrücken	l2 (mm)
4.21	Gesamtbreite	b1/b2 (mm)
4.22	Gabelzinkenmaße (Dicke/Breite/Länge)	s / e / l (mm)
4.24	Gabelträgerbreite	b3 (mm)
4.25	Gabelaußenabstand (min./max.)	b5 (mm)
4.26	Breite zwischen Radarme	b4 (mm)
4.32	Bodenfreiheit Mitte Radstand (Gabeln gesenkt)	m2 (mm)
4.33c	Arbeitsgangbreite (AST) mit Palette 1000 x 1200 mm quer, Plattform oben/unten	Ast (mm)
4.33d	Arbeitsgangbreite (AST3) mit Palette 1000 x 1200 mm quer, Plattform oben/unten	Ast3 (mm)
4.34a	Arbeitsgangbreite (AST) mit Palette 800 x 1200 mm längs	Ast (mm)
4.34b	Arbeitsgangbreite (AST3) mit Palette 800 x 1200 mm längs	Ast3 (mm)
4.34c	Arbeitsgangbreite (AST) mit Palette 800 x 1200 mm längs, Plattform oben/unten	Ast (mm)
4.34d	Arbeitsgangbreite (AST3) mit Palette 800 x 1200 mm längs, Plattform oben/unten	Ast3 (mm)
4.35	Wenderadius	Wa (mm)
Leistungen		
5.1	Fahrgeschwindigkeit (mit/ohne Last)	km / h
5.2	Hubgeschwindigkeit (mit/ohne Last)	m / s
5.3	Senkgeschwindigkeit (mit/ohne Last)	m / s
5.7	Steigfähigkeit (mit/ohne Last)	%
5.8	Maximale Steigfähigkeit (mit/ohne Last)	%
5.9	Beschleunigung mit/ohne Last auf 10 m	s
5.10	Betriebsbremse	
E-Motor		
6.1	Fahrmotor, Leistung (60 min.)	kW
6.2	Hubmotor, Leistung (15%)	kW
6.3	Batterie nach DIN	
6.4	Batteriespannung, Nennkapazität nach 5 Std. Entladung	V / Ah
6.5	Batteriegewicht	kg
6.6a	Energieverbrauch nach EN 16796	kWh / h
Sonstiges		
8.1	Art der Fahrsteuerung	dB (A)
10.7	Geräuschpegel am Fahrerohr gemäß EN 12 053:2001 und EN ISO 4871 Arbeit LpAZ	dB (A)
10.7.1	Geräuschpegel am Fahrerohr gemäß EN 12 053:2001 und EN ISO 4871, Fahren/Heben/Leerlauf LpAZ	
10.7.2	Körpervibrationen gemäß EN 13 059:2002	
10.7.3	Handvibrationen gemäß EN 13 059:2002	

Cat Lift Trucks	Cat Lift Trucks	Cat Lift Trucks
NSP12N3i	NSP14N3i	NSP16N3i
Batterie	Batterie	Batterie
Geh-Hubwagen	Geh-Hubwagen	Geh-Hubwagen
1200	1400	1600
600	600	600
925	925	925
1610	1610	1610
1095	1095	1095
1060 / 1230	1105 / 1390	1145 / 1545
780 / 315	780 / 312	780 / 312
Vul / Vul	Vul / Vul	Vul / Vul
230 x 70	230 x 70	230 x 70
85 x 90	85 x 75	85 x 75
125 x 60	125 x 60	125 x 60
1 + 1x / 2	1 + 1x / 4	1 + 1x / 4
515	515	515
385	385	385
Siehe Tabellen	Siehe Tabellen	Siehe Tabellen
Siehe Tabellen	Siehe Tabellen	Siehe Tabellen
Siehe Tabellen	Siehe Tabellen	Siehe Tabellen
Siehe Tabellen	Siehe Tabellen	Siehe Tabellen
200	200	200
865 / 1420	865 / 1420	865 / 1420
90	90	90
2010 <sup>9</sup>	2010	2010
855 <sup>9</sup>	855	855
800	800	800
56 / 186 / 1150	56 / 186 / 1150	56 / 186 / 1150
750	750	750
570	570	570
-	-	-
20	20	20
2619	2619	2619
2323	2323	2323
Ast (mm)	Ast (mm)	Ast (mm)
2533	2533	2533
Ast3 (mm)	Ast3 (mm)	Ast3 (mm)
1848	1848	1848
6.0 / 6.0	6.0 / 6.0	6.0 / 6.0
0.16 / 0.33	0.14 / 0.33	0.15 / 0.32
0.46 / 0.35	0.45 / 0.35	0.43 / 0.34
%	%	%
8 / 15	8 / 15	8 / 15
Elektrisch	Elektrisch	Elektrisch
1.0	1.0	1.0
2.2	2.2	3.2
24 / 250	24 / 250	24 / 250 - 375
210	210	210
0.76	0.77	0.77
Stufenlos	Stufenlos	Stufenlos
64	-	-
-	-	-
< 2.5	< 2.5	< 2.5

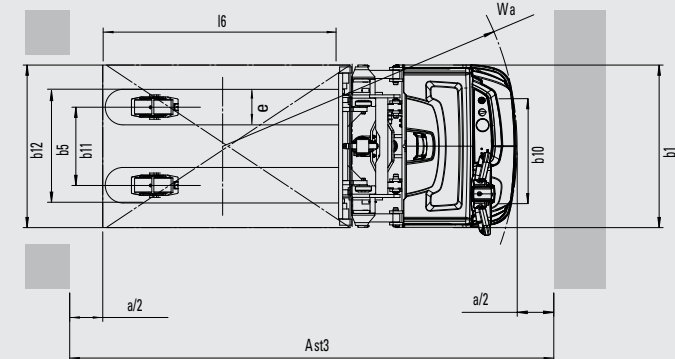
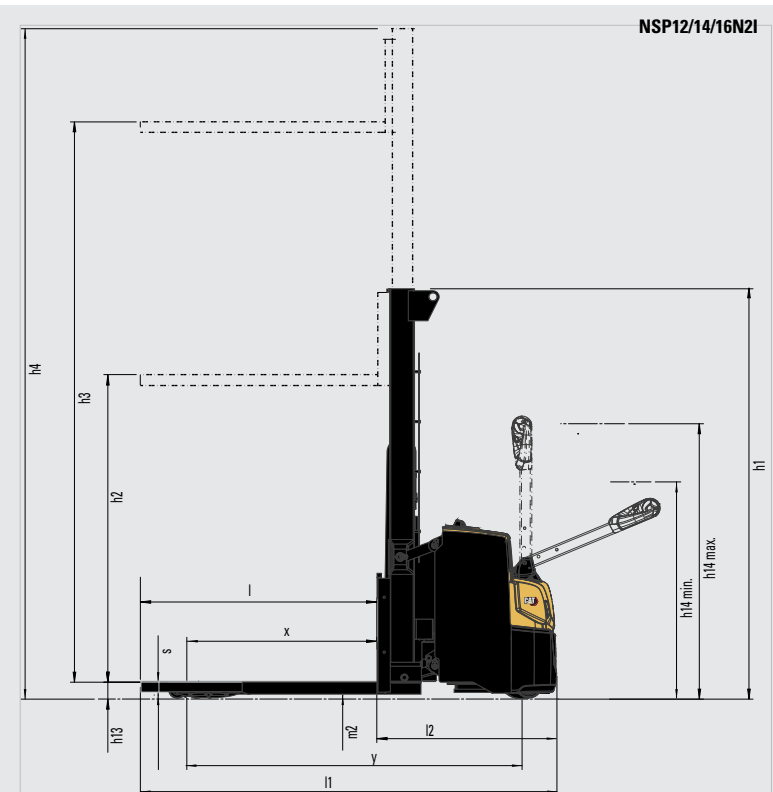

- Ast = Arbeitsgangbreite
- Ast3 = Arbeitsgangbreite (b12 < 1000 mm)
- Ast =  $Wa + \sqrt{(l6 - x)^2 + (b12 / 2)^2} + a$
- Ast3 =  $Wa + l6 - x + a$
- Wa = Wenderadius
- l6 = Palettenlänge (800 oder 1000 mm)
- x = Lastradachse bis Gabelvorderseite
- b12 = Palettenbreite (1200 mm)
- a = Sicherheitsabstand = 2 x 100 mm



Kennzeichen		
1.1	Hersteller	
1.2	Typenbezeichnung des Herstellers	
1.3	Antrieb	
1.4	Bedienung	
1.5	Tragfähigkeit	Q (kg)
1.6	Lastschwerpunkt	c (mm)
1.8	Lastabstand von Mitte Vorderachse	x (mm)
1.9	Radabstand	y (mm)
Gewicht		
2.1b	Eigengewicht ohne Last und mit maximalem Batteriegewicht	kg
2.2	Achslast mit Last und maximalem Batteriegewicht, Fahr-/Lastseite	kg
2.3	Achslast ohne Last und mit maximalem Batteriegewicht, Fahr-/Lastseite	kg
Räder, Fahrwerk		
3.1	Reifen:PT=Power Thane, Vul=Vulkollan, P=Polyurethan, N=Nylon, G=Gummi Hinter/Vorderachse	
3.2	Radabmessung, Fahrseite	(mm)
3.3	Radabmessung, Lastseite	(mm)
3.4	Zusatzräder Abmessungen (Durchmesser x Breite)	(mm)
3.5	Anzahl der Räder, Last-/Fahrseite (x=angetrieben)	
3.6	Spurweite (Radmittelpunkt), Fahrseite	b10 (mm)
3.7	Spurweite (Radmittelpunkt), Lastseite	b11 (mm)
Abmessungen		
4.2b	Höhe	h1 (mm)
4.3	Freihub	h2 (mm)
4.4	Hubhöhe	h3 (mm)
4.5	Höhe, Hubgerüst ausgefahren	h4 (mm)
4.6	Initialhub	h5 (mm)
4.9	Höhe der Deichsel / bis Lenkkonsole (min/max)	h14 (mm)
4.15	Gabelhöhe, vollständig abgesenkt	h13 (mm)
4.19	Gesamtlänge	l1 (mm)
4.20	Länge einschliesslich Gabelrücken	l2 (mm)
4.21	Gesamtbreite	b1/b2 (mm)
4.22	Gabelzinkenmaße (Dicke/Breite/Länge)	s / e / l (mm)
4.24	Gabelträgerbreite	b3 (mm)
4.25	Gabelaußenabstand (min./max.)	b5 (mm)
4.26	Breite zwischen Radarme	b4 (mm)
4.32	Bodenfreiheit Mitte Radstand (Gabeln gesenkt)	m2 (mm)
4.33c	Arbeitsgangbreite (AST) mit Palette 1000 x 1200 mm quer, Plattform oben/unten	Ast (mm)
4.33d	Arbeitsgangbreite (AST3) mit Palette 1000 x 1200 mm quer, Plattform oben/unten	Ast3 (mm)
4.34a	Arbeitsgangbreite (AST) mit Palette 800 x 1200 mm längs	Ast (mm)
4.34b	Arbeitsgangbreite (AST3) mit Palette 800 x 1200 mm längs	Ast3 (mm)
4.34c	Arbeitsgangbreite (AST) mit Palette 800 x 1200 mm längs, Plattform oben/unten	Ast (mm)
4.34d	Arbeitsgangbreite (AST3) mit Palette 800 x 1200 mm längs, Plattform oben/unten	Ast3 (mm)
4.35	Wenderadius	Wa (mm)
Leistungen		
5.1	Fahrgeschwindigkeit (mit/ohne Last)	km / h
5.2	Hubgeschwindigkeit (mit/ohne Last)	m / s
5.3	Senkgeschwindigkeit (mit/ohne Last)	m / s
5.7	Steigfähigkeit (mit/ohne Last)	%
5.8	Maximale Steigfähigkeit (mit/ohne Last)	%
5.9	Beschleunigung mit/ohne Last auf 10 m	s
5.10	Betriebsbremse	
E-Motor		
6.1	Fahrmotor, Leistung (60 min.)	kW
6.2	Hubmotor, Leistung (15%)	kW
6.3	Batterie nach DIN	
6.4	Batteriespannung, Nennkapazität nach 5 Std. Entladung	V / Ah
6.5	Batteriegewicht	kg
6.6a	Energieverbrauch nach EN 16796	kWh / h
Sonstiges		
8.1	Art der Fahrsteuerung	dB (A)
10.7	Geräuschpegel am Fahrerohr gemäß EN 12 053:2001 und EN ISO 4871 Arbeit LpAZ	dB (A)
10.7.1	Geräuschpegel am Fahrerohr gemäß EN 12 053:2001 und EN ISO 4871, Fahren/Heben/Leerlauf LpAZ	
10.7.2	Körpervibrationen gemäß EN 13 059:2002	
10.7.3	Handvibrationen gemäß EN 13 059:2002	

Cat Lift Trucks	Cat Lift Trucks	Cat Lift Trucks	Cat Lift Trucks
NSP10N3R	NSP12N3R	NSP14N3R	NSP16N3R
Batterie	Batterie	Batterie	Batterie
Geh-/Stand-Hubwagen	Geh-/Stand-Hubwagen	Geh-/Stand-Hubwagen	Geh-/Stand-Hubwagen
1000	1200	1400	1600
600	600	600	600
700	750	750	750
1215	1330	1330	1330
860	1100	1100	1100
715 / 1155	840 / 1400	860 / 1580	990 / 1795
640 / 220	860 / 320	740 / 295	860 / 320
Vul / Vul	Vul / Vul	Vul / Vul	Vul / Vul
230 x 70	230 x 70	230 x 70	230 x 70
85 x 90	85 x 90	85 x 75	85 x 75
125 x 60	125 x 60	125 x 60	125 x 60
1 + 1 x / 2	1 + 1 x / 2	1 + 1 x / 4	1 + 1 x / 4
515	515	515	515
385	385	385	385
Siehe Tabellen	Siehe Tabellen	Siehe Tabellen	Siehe Tabellen
Siehe Tabellen	Siehe Tabellen	Siehe Tabellen	Siehe Tabellen
Siehe Tabellen	Siehe Tabellen	Siehe Tabellen	Siehe Tabellen
Siehe Tabellen	Siehe Tabellen	Siehe Tabellen	Siehe Tabellen
1155 / 1550	1155 / 1550	1155 / 1550	1155 / 1550
90	90	90	90
1955 / 2435	2020 / 2500	2020 / 2500	2020 / 2500
805 / 1285	870 / 1350	870 / 1350	870 / 1350
800	800	800	800
56 / 186 / 1150	56 / 186 / 1150	56 / 186 / 1150	56 / 186 / 1150
750	750	750	750
570	570	570	570
-	-	-	-
20	20	20	20
2420 / 2900	2550 / 3050	2550 / 3050	2550 / 3050
Ast3	Ast3	Ast3	Ast3
Ast	Ast	Ast	Ast
Ast3	Ast3	Ast3	Ast3
Ast	Ast	Ast	Ast
Ast3	Ast3	Ast3	Ast3
Ast	Ast	Ast	Ast
Ast3	Ast3	Ast3	Ast3
1578 / 2058	1692 / 2172	1692 / 2172	1684 / 2170
6.0 / 6.0	6.0 / 6.0	6.0 / 6.0	6.0 / 6.0
0.15 / 0.30	0.16 / 0.33	0.14 / 0.33	0.15 / 0.32
0.29 / 0.32	0.46 / 0.35	0.45 / 0.35	0.43 / 0.34
%	%	%	%
8 / 15	8 / 15	8 / 15	8 / 15
Elektrisch	Elektrisch	Elektrisch	Elektrisch
1.0	1.0	1.0	1.0
2.2	2.2	2.2	3.2
24 / 150 - 250	24 / 150 - 250	24 / 250	24 / 250 - 375
150	210	210	210
0.75	0.77	0.78	0.78
Stufenlos	Stufenlos	Stufenlos	Stufenlos
0.8	0.8	0.8	0.8
< 2.5	< 2.5	< 2.5	< 2.5

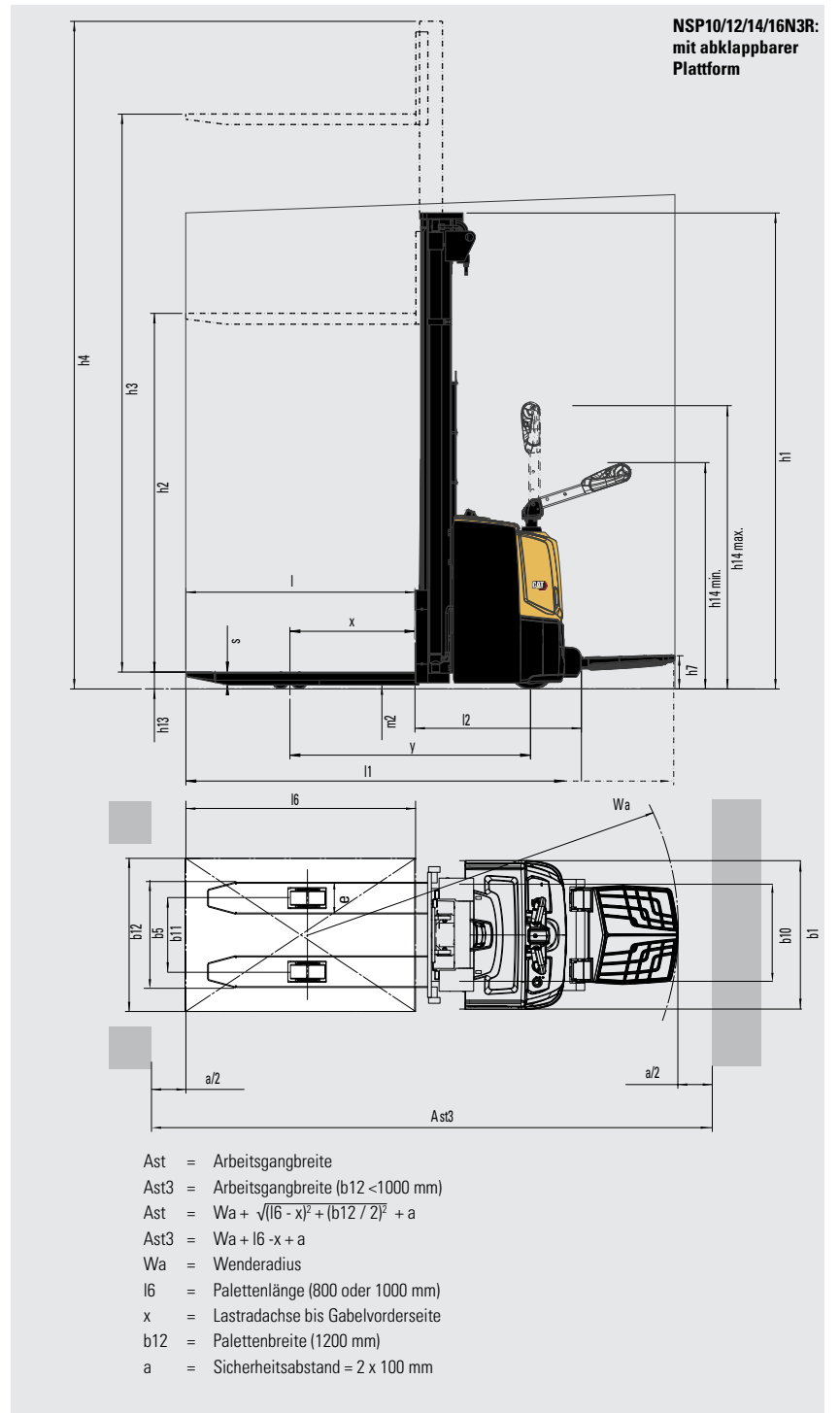

Kennzeichen			Cat Lift Trucks	Cat Lift Trucks	Cat Lift Trucks
			<b>NSP12N3IR</b>	<b>NSP14N3IR</b>	<b>NSP16N3IR</b>
			Batterie	Batterie	Batterie
			Geh-/Stand-Hubwagen	Geh-/Stand-Hubwagen	Geh-/Stand-Hubwagen
1.1	Hersteller				
1.2	Typenbezeichnung des Herstellers				
1.3	Antrieb				
1.4	Bedienung				
1.5	Tragfähigkeit	Q (kg)	1200	1400	1600
1.6	Lastschwerpunkt	c (mm)	600	600	600
1.8	Lastabstand von Mitte Vorderachse	x (mm)	925	925	925
1.9	Radabstand	y (mm)	1610	1610	1610
Gewicht					
2.1b	Eigengewicht ohne Last und mit maximalem Batteriegewicht	kg	1175	1175	1175
2.2	Achslast mit Last und maximalem Batteriegewicht, Fahr-/Lastseite	kg	1030 / 1350	1115 / 1460	1200 / 1575
2.3	Achslast ohne Last und mit maximalem Batteriegewicht, Fahr-/Lastseite	kg	840 / 335	840 / 335	840 / 335
Räder, Fahrwerk					
3.1	Reifen:PT=Power Thane, Vul=Vulkollan, P=Polyurethan, N=Nylon, G=Gummi Hinter/Vorderachse		Vul / Vul	Vul / Vul	Vul / Vul
3.2	Radabmessung, Fahrseite	(mm)	230 x 70	230 x 70	230 x 70
3.3	Radabmessung, Lastseite	(mm)	85 x 90	85 x 75	85 x 75
3.4	Zusatzräder Abmessungen (Durchmesser x Breite)	(mm)	125 x 60	125 x 60	125 x 60
3.5	Anzahl der Räder, Last-/Fahrseite (x=angetrieben)		1 + 1 x / 2	1 + 1 x / 4	1 + 1 x / 4
3.6	Spurweite (Radmittelpunkt), Fahrseite	b10 (mm)	515	515	515
3.7	Spurweite (Radmittelpunkt), Lastseite	b11 (mm)	385	385	385
Abmessungen					
4.2b	Höhe	h1 (mm)	Siehe Tabellen	Siehe Tabellen	Siehe Tabellen
4.3	Freihub	h2 (mm)	Siehe Tabellen	Siehe Tabellen	Siehe Tabellen
4.4	Hubhöhe	h3 (mm)	Siehe Tabellen	Siehe Tabellen	Siehe Tabellen
4.5	Höhe, Hubgerüst ausgefahren	h4 (mm)	Siehe Tabellen	Siehe Tabellen	Siehe Tabellen
4.6	Initialhub	h5 (mm)	200	200	200
4.9	Höhe der Deichsel / bis Lenkkonsole (min/max)	h14 (mm)	1155 / 1550	1155 / 1550	1155 / 1550
4.15	Gabelhöhe, vollständig abgesenkt	h13 (mm)	90	90	90
4.19	Gesamtlänge	l1 (mm)	2125 / 2605	2125 / 2605	2125 / 2605
4.20	Länge einschliesslich Gabelrücken	l2 (mm)	975 / 1455	975 / 1455	975 / 1455
4.21	Gesamtbreite	b1/b2 (mm)	800	800	800
4.22	Gabelzinkenmaße (Dicke/Breite/Länge)	s / e / l (mm)	56 / 186 / 1150	56 / 186 / 1150	56 / 186 / 1150
4.24	Gabelträgerbreite	b3 (mm)	750	750	750
4.25	Gabelaußenabstand (min./max.)	b5 (mm)	570	570	570
4.26	Breite zwischen Radarme	b4 (mm)	-	-	-
4.32	Bodenfreiheit Mitte Radstand (Gabeln gesenkt)	m2 (mm)	20	20	20
4.33c	Arbeitsgangbreite (AST) mit Palette 1000 x 1200 mm quer, Plattform oben/unten	Ast (mm)	2743 / 3223	2743 / 3223	2743 / 3223
4.33d	Arbeitsgangbreite (AST3) mit Palette 1000 x 1200 mm quer, Plattform oben/unten	Ast3 (mm)			
4.34a	Arbeitsgangbreite (AST) mit Palette 800 x 1200 mm längs	Ast (mm)			
4.34b	Arbeitsgangbreite (AST3) mit Palette 800 x 1200 mm längs	Ast3 (mm)			
4.34c	Arbeitsgangbreite (AST) mit Palette 800 x 1200 mm längs, Plattform oben/unten	Ast (mm)	2657 / 3137	2657 / 3137	2657 / 3137
4.34d	Arbeitsgangbreite (AST3) mit Palette 800 x 1200 mm längs, Plattform oben/unten	Ast3 (mm)			
4.35	Wenderadius	Wa (mm)	1972 / 2452	1972 / 2452	1972 / 2452
Leistungen					
5.1	Fahrgeschwindigkeit (mit/ohne Last)	km / h	6.0 / 6.0	6.0 / 6.0	6.0 / 6.0
5.2	Hubgeschwindigkeit (mit/ohne Last)	m / s	0.16 / 0.33	0.14 / 0.33	0.15 / 0.32
5.3	Senkgeschwindigkeit (mit/ohne Last)	m / s	0.46 / 0.35	0.45 / 0.35	0.43 / 0.34
5.7	Steigfähigkeit (mit/ohne Last)	%			
5.8	Maximale Steigfähigkeit (mit/ohne Last)	%	8 / 15	8 / 15	8 / 15
5.9	Beschleunigung mit/ohne Last auf 10 m	s			
5.10	Betriebsbremse		Elektrisch	Elektrisch	Elektrisch
E-Motor					
6.1	Fahrmotor, Leistung (60 min.)	kW	1.0	1.0	1.0
6.2	Hubmotor, Leistung (15%)	kW	2.2	2.2	3.2
6.3	Batterie nach DIN				
6.4	Batteriespannung, Nennkapazität nach 5 Std. Entladung	V / Ah	24 / 150 - 250	24 / 250	24 / 250 - 375
6.5	Batteriegewicht	kg	210	210	210
6.6a	Energieverbrauch nach EN 16796	kWh / h	0.77	0.78	0.78
Sonstiges					
8.1	Art der Fahrsteuerung	dB (A)	Stufenlos	Stufenlos	Stufenlos
10.7	Geräuschpegel am Fahrerohr gemäß EN 12 053:2001 und EN ISO 4871 Arbeit LpAZ	dB (A)			
10.7.1	Geräuschpegel am Fahrerohr gemäß EN 12 053:2001 und EN ISO 4871, Fahren/Heben/Leerlauf LpAZ				
10.7.2	Körpervibrationen gemäß EN 13 059:2002		0.8	0.8	0.8
10.7.3	Handvibrationen gemäß EN 13 059:2002		< 2.5	< 2.5	< 2.5

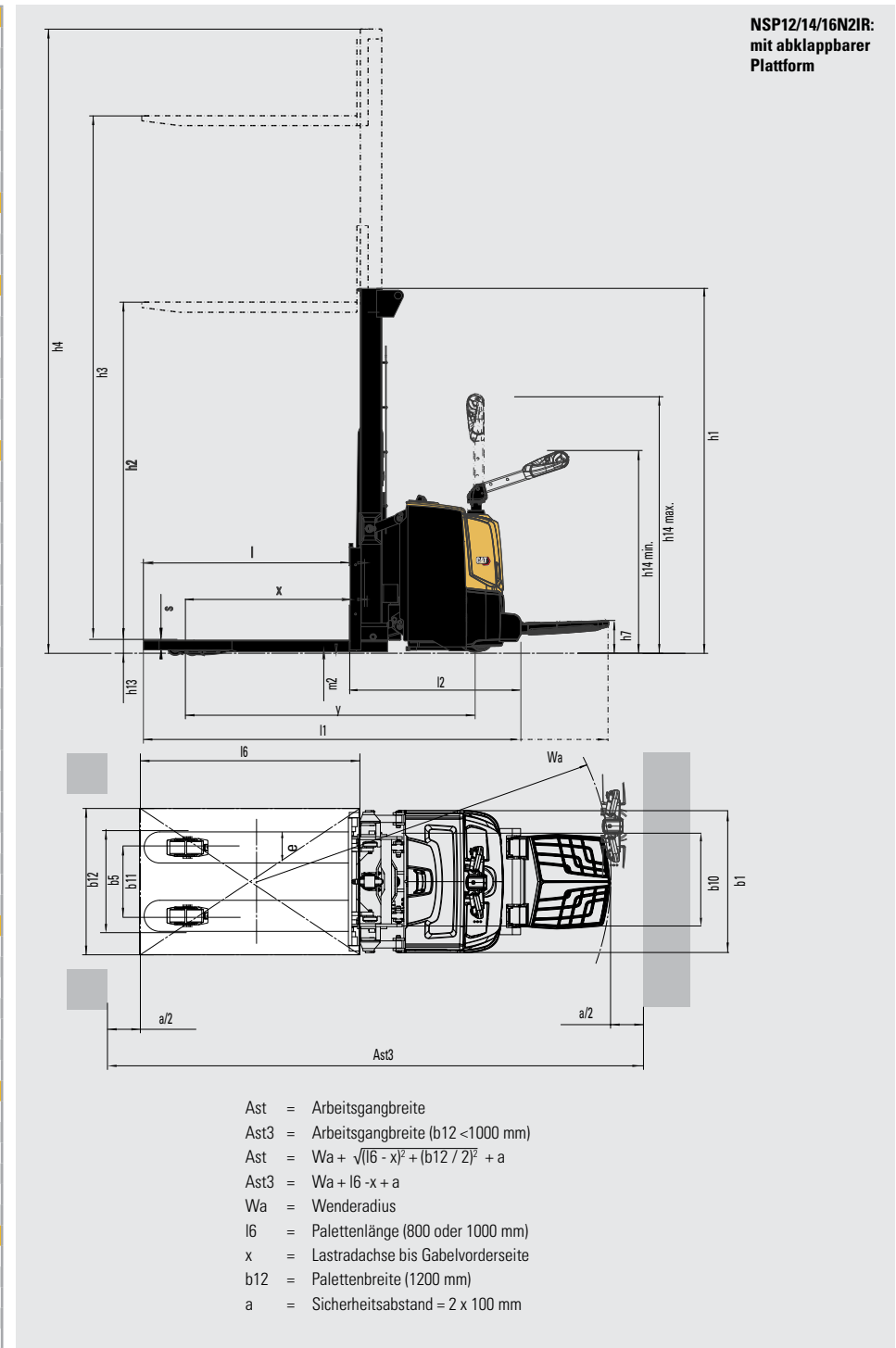



Kennzeichen			
1.1	Hersteller		
1.2	Typenbezeichnung des Herstellers		
1.3	Antrieb		
1.4	Bedienung		
1.5	Tragfähigkeit	Q (kg)	
1.6	Lastschwerpunkt	c (mm)	
1.8	Lastabstand von Mitte Vorderachse	x (mm)	
1.9	Radabstand	y (mm)	
Gewicht			
2.1b	Eigengewicht ohne Last und mit maximalem Batteriegewicht	kg	
2.2	Achslast mit Last und maximalem Batteriegewicht, Fahr-/Lastseite	kg	
2.3	Achslast ohne Last und mit maximalem Batteriegewicht, Fahr-/Lastseite	kg	
Räder, Fahrwerk			
3.1	Reifen:PT=Power Thane, Vul=Vulkollan, P=Polyurethan, N=Nylon, G=Gummi Hinter/Vorderachse		
3.2	Radabmessung, Fahrseite	(mm)	
3.3	Radabmessung, Lastseite	(mm)	
3.4	Zusatzräder Abmessungen (Durchmesser x Breite)	(mm)	
3.5	Anzahl der Räder, Last-/Fahrseite (x=angetrieben)		
3.6	Spurweite (Radmittelpunkt), Fahrseite	b10 (mm)	
3.7	Spurweite (Radmittelpunkt), Lastseite	b11 (mm)	
Abmessungen			
4.2b	Höhe	h1 (mm)	
4.3	Freihub	h2 (mm)	
4.4	Hubhöhe	h3 (mm)	
4.5	Höhe, Hubgerüst ausgefahren	h4 (mm)	
4.6	Initialhub	h5 (mm)	
4.9	Höhe der Deichsel / bis Lenkkonsole (min/max)	h14 (mm)	
4.15	Gabelhöhe, vollständig abgesenkt	h13 (mm)	
4.19	Gesamtlänge	l1 (mm)	
4.20	Länge einschliesslich Gabelrücken	l2 (mm)	
4.21	Gesamtbreite	b1/b2 (mm)	
4.22	Gabelzinkenmaße (Dicke/Breite/Länge)	s / e / l (mm)	
4.24	Gabelträgerbreite	b3 (mm)	
4.25	Gabelaußenabstand (min./max.)	b5 (mm)	
4.26	Breite zwischen Radarme	b4 (mm)	
4.32	Bodenfreiheit Mitte Radstand (Gabeln gesenkt)	m2 (mm)	
4.33c	Arbeitsgangbreite (AST) mit Palette 1000 x 1200 mm quer, Plattform oben/unten	Ast (mm)	
4.33d	Arbeitsgangbreite (AST3) mit Palette 1000 x 1200 mm quer, Plattform oben/unten	Ast3 (mm)	
4.34a	Arbeitsgangbreite (AST) mit Palette 800 x 1200 mm längs	Ast (mm)	
4.34b	Arbeitsgangbreite (AST3) mit Palette 800 x 1200 mm längs	Ast3 (mm)	
4.34c	Arbeitsgangbreite (AST) mit Palette 800 x 1200 mm längs, Plattform oben/unten	Ast (mm)	
4.34d	Arbeitsgangbreite (AST3) mit Palette 800 x 1200 mm längs, Plattform oben/unten	Ast3 (mm)	
4.35	Wenderadius	Wa (mm)	
Leistungen			
5.1	Fahrgeschwindigkeit (mit/ohne Last)	km / h	
5.2	Hubgeschwindigkeit (mit/ohne Last)	m / s	
5.3	Senkgeschwindigkeit (mit/ohne Last)	m / s	
5.7	Steigfähigkeit (mit/ohne Last)	%	
5.8	Maximale Steigfähigkeit (mit/ohne Last)	%	
5.9	Beschleunigung mit/ohne Last auf 10 m	s	
5.10	Betriebsbremse		
E-Motor			
6.1	Fahrmotor, Leistung (60 min.)	kW	
6.2	Hubmotor, Leistung (15%)	kW	
6.3	Batterie nach DIN		
6.4	Batteriespannung, Nennkapazität nach 5 Std. Entladung	V / Ah	
6.5	Batteriegewicht	kg	
6.6a	Energieverbrauch nach EN 16796	kWh / h	
Sonstiges			
8.1	Art der Fahrsteuerung		
10.7	Geräuschpegel am Fahrerohr gemäß EN 12 053:2001 und EN ISO 4871 Arbeit LpAZ	dB (A)	
10.7.1	Geräuschpegel am Fahrerohr gemäß EN 12 053:2001 und EN ISO 4871, Fahren/Heben/Leerlauf LpAZ	dB (A)	
10.7.2	Körpervibrationen gemäß EN 13 059:2002		
10.7.3	Handvibrationen gemäß EN 13 059:2002		

	Cat Lift Trucks NSP16N3S Batterie Geh-Hubwagen	Cat Lift Trucks NSP16N3SR Batterie Pedestrian / Stand-on
	1600	1600
	600	600
	750	750
	1395	1395
	1288	1440
	1045 / 1870	1215 / 1985
	892 / 396	1020 / 420
	Vul / Vul	Vul / Vul
	230 x 70	230 x 70
	85 x 75	85 x 75
	125 x 60	125 x 60
	1 + 1 x / 4	1 + 1 x / 4
	515	515
	1025-1425	1025-1425
	Siehe Tabellen	Siehe Tabellen
	Siehe Tabellen	Siehe Tabellen
	Siehe Tabellen	Siehe Tabellen
	Siehe Tabellen	Siehe Tabellen
	-	-
	865 / 1420	1155 / 1550
	85	85
	1965	2085 / 2565
	815	935 / 1415
	800 / 1140 - 1575	800 / 1140 - 1575
	40 / 100 / 1150	40 / 100 / 1150
	980	980
	260-900	260-900
	900-1300	900-1300
	20	20
	2580	2690 / 3170
	2580	2690 / 3170
	1637	1757 / 2237
	6.0 / 6.0	6.0 / 6.0
	0.15 / 0.32	0.15 / 0.32
	0.43 / 0.34	0.5 / 0.34
	8 / 15	8 / 15
	Elektrisch	Elektrisch
	1.0	1.0
	3.2	3.2
	24 / 250 - 375	24 / 250 - 375
	210	210
	0.77	0.78
	Stufenlos	Stufenlos
	-	0.8
	< 2.5	< 2.5

- Ast = Arbeitsgangbreite  
 Ast3 = Arbeitsgangbreite (b12 < 1000 mm)  
 $Ast = Wa + \sqrt{(l6 - x)^2 + (b12 / 2)^2} + a$   
 $Ast3 = Wa + l6 - x + a$   
 Wa = Wenderadius  
 l6 = Palettenlänge (800 oder 1000 mm)  
 x = Lastradachse bis Gabelvorderseite  
 b12 = Palettenbreite (1200 mm)  
 a = Sicherheitsabstand = 2 x 100 mm

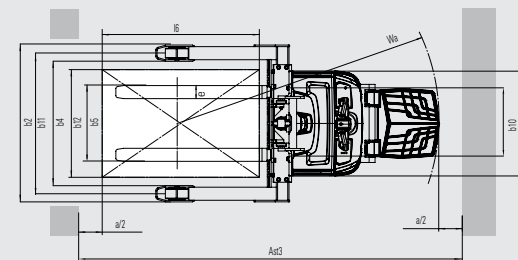
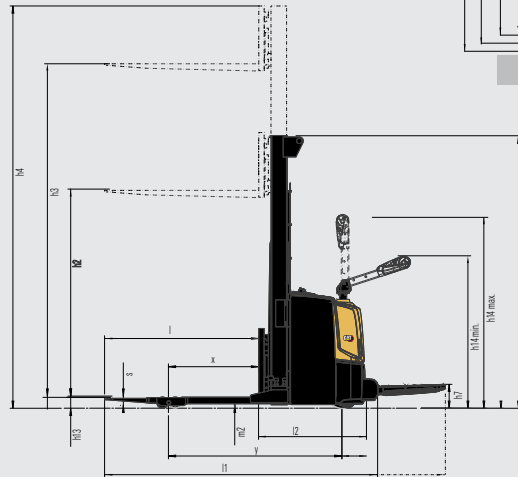
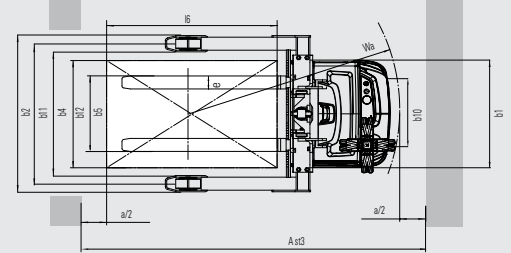
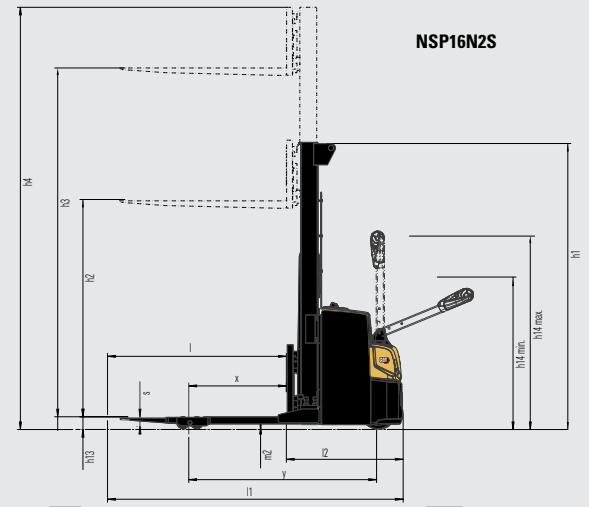

**NSP16N2SR:**  
mit abklappbarer Plattform

\* h1 Höhe Hubgerüst eingefahren einschließlich Polycarbonat-Fingerschutz. Hubgerüsthöhe ohne Fingerschutz beträgt 1343 mm / 1493 mm

NSP10N3/10N3R				
Hubgerüst	h3+h13	h1*	h4	h2+h13
	mm	mm	mm	mm
S	1500	1980	1980	1500
D	2500	1775	3000	195
	2900	1975	3400	195
	3300	2175	3800	195

NSP12/14/16N3 / NSP12/14 / 16N3R				
Hubgerüst	h3+h13	h1*	h4	h2+h13
	mm	mm	mm	mm
S	1500	1950	1950	1500
DS	2500	1835	3000	200
	2900	2035	3400	200
	3300	2235	3800	200
	3600	2385	4100	200
	4300	2735	4800	200
DEV	2500	1775	2940	1355
	2900	1975	3340	1555
	3300	2235	3800	1755
	3600	2385	4100	1905
	4300	2735	4800	2255
TR	4100	1955	4640	-
	4300	2020	4840	-
	4700	2153	5240	-
	5400*	2385	5940	-
TREV	4100	1955	4640	1475
	4300	2020	4840	1540
	4700	2153	5240	1673
	5400*	2385	5940	1905

NSP12/14/16N3I / NSP12/14/16N3IR				
Hubgerüst	h3+h13	h1*	h4	h2+h13
	mm	mm	mm	mm
S	1500	2055	2055	1505
DS	2500	1940	3105	200
	2900	2140	3505	200
	3300	2340	3905	200
	3600	2490	4205	200
	4300	2840	4905	200
	4300	2840	4905	2260
DEV	2500	1940	3105	1360
	2900	2140	3505	1560
	3300	2340	3905	1760
	3600	2490	4205	1910
	4300	2840	4905	2260
	4300	2840	4905	2260
TR	4100	2060	4745	-
	4300	2125	4945	-
	4700	2260	5345	-
	5400*	2490	6045	-
	5400*	2490	6045	-
TREV	4100	2060	4745	1480
	4300	2125	4945	1545
	4700	2260	5345	1673
	5400*	2490	6045	1910

NSP16N3S / NSP16N3SR				
Hubgerüst	h3+h13	h1*	h4	h2+h13
	mm	mm	mm	mm
S	1500	2030	2030	1500
DS	2500	1915	3080	195
	2900	2115	3480	195
	3300	2315	3880	195
	3600	2465	4180	195
	4300	2815	4880	195
	4300	2815	4880	195
DEV	2500	1915	3080	1355
	2900	2115	3480	1555
	3300	2315	3880	1755
	3600	2465	4180	1905
	4300	2815	4880	2255
	4300	2815	4880	2255
TR	4100	2035	4720	-
	4300	2100	4920	-
	4700	2233	5320	-
	5400	2465	6020	-
TREV	4100	2035	4720	1475
	4300	2100	4920	1540
	4700	2233	5320	1753
	5400	2465	6020	1905

## Hubgerüstleistung und Tragfähigkeit

- \* = nur NSP14-16N2R und NSP14-16N2(I)R
- S = Simplex
- D = Duplex standard
- DS = Duplex mit Freisicht-Hubgerüst
- DEV = Duplex mit Vollfreihub
- TR = Triplex mit Freisicht-Hubgerüst
- TREV = Triplex mit Vollfreihub
- h3+h13 = Hubhöhe
- h1 = Höhe Hubgerüst eingefahren
- h4 = Höhe Hubgerüst ausgefahren
- h2+h13 = Freihub



# LI-IONEN-AKKUS

## ZEIT FÜR EINE UMSTELLUNG?



**Lithium-Ionen (Li-Ionen)-Batterietechnologie ist in den Cat®-Elektro-Gegengewichts- und Lagerstaplern verfügbar. Obwohl Bleiakkus für unsere Kunden nach wie vor eine beliebte Wahl sind und noch viel zu bieten haben, stellen sie verschiedene Herausforderungen dar, die mit Li-Ionen-Technologie bewältigt werden können.**

Das vielleicht auffälligste Novum beim Wechsel zu Li-Ionen-Akkus ist die Möglichkeit der Zwischenladung. Anstatt die Akkus zwischen den Schichten zu wechseln, können Sie während kurzer Pausen einfach an ein Schnellladegerät angeschlossen werden, sodass derselbe Akku 24/7 eingesetzt werden kann. Dies macht, neben anderen Effizienz-, Umwelt- und Sicherheitsvorteilen, Li-Ionen-Akkus zu einer sehr attraktiven Alternative.



**HÖHERE  
LEBENSDAUER**



**MEHR  
EFFIZIENZ**



**LÄNGERE  
LAUFZEIT**

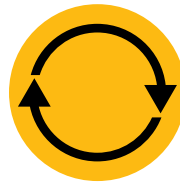

**EINHEITLICH  
HOHE LEISTUNG**



**SCHNELLERES  
LADEN**



**KEIN AUFLADEN  
VON AKKUS**



**KEINE TÄGLICHE  
WARTUNG**



**EINGEBAUTER  
SCHUTZ**

### Vorteile von Cat Li-Ionen-Akkus gegenüber Bleiakkus

Die Li-Ionen-Batterie ist eine Investition, die im Hinblick auf die laufenden Einsparungen bei Energie, Ausrüstung, Arbeit und Standzeit gesehen werden sollte.

- **Höhere Lebensdauer** – 3- bis 4-fache Lebensdauer von Blei-Säure-Batterien – geringere Gesamtinvestition in Batterien
- **Höhere Effizienz** – Energieverluste beim Laden und Entladen sind bis zu 30% geringer, der Stromverbrauch ist also reduziert
- **Längere Laufzeit** – dank effizienterer Batterieleistung und Nutzung von Zwischenladungen, die jederzeit erfolgen können, ohne den Akku zu schädigen oder seine Lebensdauer zu verkürzen
- **Einheitlich hohe Leistung** – mit einer konstanteren Spannungskurve – erhält eine höhere Produktivität des Gabelstaplers aufrecht, sogar gegen Ende einer Schicht
- **Schnelleres Laden** – mit den schnellsten Ladegeräten ist eine volle Aufladung in nur 1 Stunde möglich
- **Kein Batteriewechsel** – schnelle Zwischenladungen – 15 Minuten für mehrere Stunden zusätzlicher Laufzeit – ermöglichen Dauerbetrieb mit nur einer Batterie und minimieren die Notwendigkeit, Ersatz zu kaufen, zu lagern und zu warten
- **Keine tägliche Wartung** – die Batterie bleibt zum Laden im Gabelstapler und das Auffüllen oder Kontrollieren von Wasser oder Elektrolyt ist nicht erforderlich
- **Keine Gase** – oder verschüttete Säure – Platz, Ausrüstung und Betriebskosten eines Batterieraums und eines Lüftungssystems fallen weg
- **Eingebauter Schutz** – das intelligente Batteriemanagementsystem (BMS) verhindert automatisch übermäßiges Entladen, Laden, Spannung und Temperatur, Missbrauch wird praktisch ausgeschlossen

Akkus und Ladegeräte mit unterschiedlichen Kapazitäten sind verfügbar. Ihr Händler wird die für Ihren Bedarf beste Kombination identifizieren. Fragen Sie Ihren Händler auch nach optionalen 5-Jahres-Garantien, vorbehaltlich jährlicher Überprüfungen, die Ihnen zusätzliche Sicherheit bieten.

[info@catlifttruck.com](mailto:info@catlifttruck.com) | [www.catlifttruck.com](http://www.catlifttruck.com)

WGSC2508(10/24) © 2024 MLE B.V. (Registrierungsnr. 33274459). Alle Rechte vorbehalten. CAT, CATERPILLAR, LETS DO THE WORK ihre jeweiligen Logos und "Caterpillar Corporate Yellow," sowie die hierin verwendete "Power Edge" und Cat "Modern Hex" Corporate und Product Identity, sind Warenzeichen von Caterpillar und dürfen nicht ohne Genehmigung verwendet werden.

HINWEIS: Leistungsspezifikationen können abhängig von den Standardfertigungstoleranzen, dem Zustand des Fahrzeugs, dem Reifenzustand, den Bodenbedingungen, der Anwendung oder der Betriebsumgebung variieren. Gabelstapler sind unter Umständen mit nicht serienmäßigen Optionen abgebildet. Besondere Leistungsanforderungen und lokal verfügbare Konfigurationen sollten Sie mit Ihrem Cat Lift Trucks Händler besprechen. Cat Lift Trucks verfolgt eine Politik der ständigen Produktverbesserung. Aus diesem Grund können bestimmte Materialien, Optionen und technische Daten ohne vorherige Ankündigung geändert werden.



**DOWNLOAD  
BROCHURE**



**WATCH  
VIDEOS**



**DOWNLOAD  
OUR APP**

