



# UNE EFFICACITÉ SUR LAQUELLE COMPTER

NSP10N3  
NSP12N3  
NSP14N3  
NSP16N3  
NSP12N3I  
NSP14N3I  
NSP16N3I  
NSP10N3R  
NSP12N3R  
NSP14N3R  
NSP16N3R  
NSP12N3IR  
NSP14N3IR  
NSP16N3IR  
NSP16N3S  
NSP16N3SR

## SPÉCIFICATIONS

GERBEURS À CONDUCTEUR ACCOMPAGNANT ET À PLATE-FORME RABATTABLE 24V, 1,0 - 1,6 TONNES



# VOTRE PARTENAIRE IDÉAL POUR LES TRAJETS COURTS

CETTE GAMME DE GERBEURS, INTÉGRANT LES DERNIÈRES TECHNOLOGIES, EST CONÇUE POUR DES APPLICATIONS DE NAVETTES COURTES ET DES STOCKAGES JUSQU'À 5,4 MÈTRES. AVEC UN LARGE CHOIX DE MODÈLES À CONDUCTEUR ACCOMPAGNANT ET A PLATE-FORME RABBATABLE, C'EST UNE VRAIE BÊTE DE SOMME, FIABLE ET EFFICACE DANS N'IMPORTE QUEL ENTREPÔT.



Ses options de conduite programmables à économie d'énergie, sa construction robuste et sa résistance élevée à l'eau et à la saleté réduisent ses coûts d'exploitation et augmentent sa productivité. Les besoins de maintenance sont réduits au minimum grâce à un système d'entraînement et de levage intégré, comptant moins de composants et offrant un accès rapide à toutes les pièces principales du chariot.

Des commandes souples et précises et une position de travail confortable, avec un timon convivial et une excellente visibilité au travers du mât, garantissent une expérience utilisateur satisfaisante. Les roues stabilisatrices réglables en hauteur et les mâts à haute résistance contribuent à maximiser la stabilité.

Les modèles à plateforme rabattable compacte sont proposés avec des capacités de 1,0, 1,2, 1,4 et 1,6 tonne pour éviter les déplacements à pieds sur de longues distances.

## COÛTS D'EXPLOITATION OPTIMISÉS

- La dernière technologie à courant alternatif permet de réduire au minimum la consommation d'énergie et les coûts de maintenance.
- La construction solide du châssis et les fourches testées en termes d'endurance assurent une robustesse et une fiabilité accrues, même dans les conditions les plus difficiles.
- Le châssis fermé et les circuits électriques étanches résistent à l'humidité, à la saleté et à la corrosion, ce qui augmente le temps de fonctionnement, réduit les coûts d'entretien et prolonge la durée de vie des chariots.
- L'accès facile aux composants critiques du chariot permet un diagnostic accéléré des pannes et une maintenance plus rapide, ce qui réduit encore davantage les temps d'arrêt.
- Le système d'entraînement et de levage intégré compte moins de composants que les modèles précédents, ce qui réduit les risques de panne.
- Le capot en acier ferme le compartiment de la batterie et la protège contre les chocs, diminuant le risque et le coût d'un remplacement précoce de la batterie.
- La taille standard des batteries les rend interchangeables avec celles d'autres marques.

## UNE PRODUCTIVITÉ SANS ÉGALE

- Le moteur à courant alternatif permet un contrôle très précis de la conduite, pour une utilisation plus facile.
- Un écran LCD standard affiche les informations relatives à l'état du chariot et de la batterie.
- Le timon ergonomique permet une utilisation aisée grâce à des commandes confortables et faciles à utiliser.
- Un bras de timon en Z/bras / déporté est disponible pour le chargement dans les espaces confinés, les camions par ex.
- Ses excellentes caractéristiques de traction et de conduite conviennent aux applications intensives sur des distances courtes et moyennes.
- La distance entre les roues support de la fourche et le châssis arrière a été optimisée afin de renforcer la stabilité.
- Le contrôleur programmable avancé permet aux utilisateurs de choisir entre des performances rapides et une manipulation souple tout en consommant moins d'énergie, ce qui prolonge l'autonomie.
- Les pointes de fourche effilées permettent une entrée précise et sans effort des palettes, ce qui accélère les cycles de manutention et prévient l'endommagement des palettes ou des charges.
- Il est possible de conduire le chariot avec le timon en position verticale à vitesse ultra basse (mode « tortue ») pour en maximiser la maniabilité dans les lieux étroits.
- Le châssis plus étroit aide beaucoup à la manutention dans les lieux confinés.
- Les modèles NSP10-16N3/N3I/N3S sont dotés d'un timon décalé pour que l'opérateur puisse marcher à côté.
- Les modèles N3R sont équipés d'une plate-forme de conduite rabattable qui évite l'opérateur de se fatiguer sur de longues distances.

- La plate-forme repliable des modèles N3R reste en bas quand elle est abaissée, ce qui permet de gagner du temps lorsque l'opérateur remonte sur le chariot.
- Les modèles NSP16N3 et N3R sont équipés en option de stabilisateurs latéraux qui accroissent la capacité de levage en hauteur.
- Les modèles à levée initiale N3I permettent au conducteur de lever les fourches et les longerons, augmentant ainsi la garde au sol pour protéger le chariot et la charge lors d'opérations sur des rampes.
- Les modèles à levée initiale N3I peuvent transporter deux palettes en même temps en utilisant la levée initiale des roues support de la fourche.
- Les modèles à bras encadrants N3S permettent de manipuler facilement des charges plus larges et des palettes à fond plat.

## SÉCURITÉ ET ERGONOMIE

- La nouvelle structure du timon optimise le confort de la position de travail.
- Les mâts haute résistance réduisent le mouvement de la charge au minimum.
- Les profils de mât élancés et la disposition judicieuse des flexibles hydrauliques offrent une excellente visibilité vers l'avant.
- La transmission à bain d'huile ultra silencieuse minimise les niveaux de bruit.
- La roue stabilisatrice à hauteur réglable élimine le jeu et accroît la stabilité de la charge.
- Les grands leviers de levage et d'abaissement facilitent la commande à une main, même en portant des gants.
- Un système de levage à vitesse réglée et une valve proportionnelle pour la descente sont standards sur tous les modèles pour assurer une manutention précise, douce, sûre et productive.



# ÉQUIPEMENTS STANDARD ET OPTIONS

	NSP10N3(R)	NSP12N3(I)	NSP14N3(I)	NSP16N3(I)	NSP12N3(I)R	NSP14N3(I)R	NSP16N3(I)R	NSP16N3S	NSP16N3SR
<b>GÉNÉRALITÉS</b>									
Display polyvalent incluant compteur horaire, indicateur de décharge, alarmes etc.	●	●	●	●	●	●	●	●	●
Démarrage par code PIN, 4 codes	○	○	○	○	○	○	○	○	○
Unité de levage à régulation de vitesse et vanne proportionnelle pour l'abaissement, contrôlées par un interrupteur à bascule sur la tête de timon	●	●	●	●	●	●	●	●	●
Roue d'entraînement en polyuréthane	●	●	●	●	●	●	●	●	●
Levage initial	–	(●)	(●)	(●)	(●)	(●)	(●)	–	–
Roues porteuses simples en polyuréthane	●	●	–	–	–	–	–	–	–
Roues porteuses jumelées en polyuréthane	○	○	●	●	●	●	●	●	●
Largeur ajustable entre les bras encadrants ; 900 mm - 1 300 mm	–	–	–	–	–	–	–	●	●
Changement de batterie par le côté (batterie 250 Ah uniquement)	–	○	○	○	○	○	○	○	○
Batteries Li-ion	○	○	○	○	○	○	○	○	○
<b>ENVIRONNEMENT</b>									
Conception pour entrepôts frigorifiques, de 0 °C à -35 °C	○	○	○	○	○	○	○	○	○
<b>COMMANDE D'ENTRAÎNEMENT ET DE LEVAGE</b>									
Conduite timon relevé	●	●	●	●	●	●	●	●	●
<b>ROUES EN OPTION</b>									
Roues porteuses et de traction en polyuréthane	●	●	●	●	●	●	●	●	●
Roue de traction Power friction	○	○	○	○	○	○	○	○	○
<b>AUTRES OPTIONS</b>									
Réduction de vitesse à 0,5 km/h au-dessus d'une levée de 1 000 mm, mâts duplex et triplex sans levée libre	–	○	○	○	○	○	○	○	○
Réduction de vitesse à 0,5 km/h au-dessus de la levée libre, mâts duplex et triplex avec levée libre	–	○	○	○	○	○	○	○	○
Stabilisateurs latéraux (sauf sur le modèle (I))	–	–	–	○	–	–	○	–	–
Chargeur intégré, 30 A	○	○	○	○	○	○	○	○	–
Clé de contact	●	●	●	●	●	●	●	●	●
Coloris RAL spécial	○	○	○	○	○	○	○	○	○
Dosseret d'appui de charge	○	○	○	○	○	○	○	○	○
Barre pour accessoire	○	○	○	○	○	○	○	○	○
Porte-document, format A4	○	○	○	○	○	○	○	○	○

Caractéristiques		
1.1	Fabricant	
1.2	Désignation du modèle du fabricant	
1.3	Source d'alimentation	
1.4	Type de cariste	
1.5	Capacité de la charge	Q (kg)
1.6	Centre de gravité	c (mm)
1.8	Essieu des roues porteuses jusqu'à la face de la fourche (fourches abaissées)	x (mm)
1.9	Empattement	y (mm)
Poids		
2.1b	Poids du chariot sans charge, avec poids maximum de la batterie	kg
2.2	Poids par essieu avec charge nominale, et poids batterie max. R. motrice / porteuses	kg
2.3	Poids par essieu à vide et poids batterie max. R. motrice / porteuses	kg
Roues, groupe motopropulseur		
3.1	Bandages:PT=Power Thane, Vul=Vulkollan, P=Polyuréthane, N=Nylon, C=Caoutchouc côté conducteur/charge	
3.2	Dimensions des pneus, côté arrière	(mm)
3.3	Dimensions des pneus, côté de la charge	(mm)
3.4	Dimensions des roues pivotantes (diamètre x largeur)	(mm)
3.5	Nombre de roues, côté de la charge / de l'entraînement (x=entraînées)	
3.6	Largeur de chenille (centre des pneus), côté de l'entraînement	b10 (mm)
3.7	Largeur de chenille (centre des pneus), côté de la charge	b11 (mm)
Dimensions		
4.2b	Hauteur	h1 (mm)
4.3	Levée libre	h2 (mm)
4.4	Hauteur de levée	h3 (mm)
4.5	Hauteur, mât déployé	h4 (mm)
4.6	Levage initial	h5 (mm)
4.9	Hauteur du timon / matériel hors tout (min./max.)	h14 (mm)
4.15	Hauteur des fourches, complètement abaissées	h13 (mm)
4.19	Longueur hors tout	l1 (mm)
4.20	Longueur jusqu'à la face des fourches	l2 (mm)
4.21	Largeur hors tout	b1/b2 (mm)
4.22	Dimensions de la fourche (épaisseur, largeur, longueur)	s / e / l1 (mm)
4.24	Largeur du bâti de la fourche	b3 (mm)
4.25	Largeur extérieure au-dessus de la fourche (minimale/maximale)	b5 (mm)
4.26	Ecartement intérieur des bras porteurs	b4 (mm)
4.32	Garde au sol au centre de l'empattement, (fourche abaissée)	m2 (mm)
4.33c	Largeur d'allée (Ast) avec palettes de 1000 x 1200 mm, charge croisée, plate-forme relevée/abaissée	Ast (mm)
4.33d	Largeur d'allée (Ast3) avec palettes de 1000 x 1200 mm, charge croisée, plate-forme relevée/abaissée	Ast3 (mm)
4.34a	Largeur d'allée (Ast) avec palettes de 800 x 1200 mm, charge longitudinale	Ast (mm)
4.34b	Largeur d'allée (Ast3) avec palettes de 800 x 1200 mm, charge longitudinale	Ast3 (mm)
4.34c	Largeur d'allée (Ast) avec palettes de 800 x 1200 mm, charge longitudinale, plate-forme relevée/abaissée	Ast (mm)
4.34d	Largeur d'allée (Ast3) avec palettes de 800 x 1200 mm, charge longitudinale, plate-forme relevée/abaissée	Ast3 (mm)
4.35	Rayon de braquage	Wa (mm)
Performances		
5.1	Vitesse de translation, avec/sans charge	km / h
5.2	Vitesse de levage, avec/sans charge	m / s
5.3	Vitesse d'abaissement, avec/sans charge	m / s
5.7	Pente franchissable, avec/sans charge	%
5.8	Pente franchissable maximale, avec/sans charge	%
5.9	Temps d'accélération (10 mètres), avec/sans charge	s
5.10	Frein de service	
Moteurs électriques		
6.1	Capacité du moteur d'entraînement (60 min., application légère)	kW
6.2	Puissance de sortie du moteur de levage avec un facteur d'application de 15%	kW
6.3	Batterie conforme à la norme DIN	
6.4	Tension/capacité de la batterie avec décharge de 5 heures	V / Ah
6.5	Poids de la batterie	kg
6.6a	Consommation d'énergie conformément au cycle EN 16796	kWh / h
Divers		
8.1	Type de commande d'entraînement	dB (A)
10.7	Niveau de bruit à hauteur d'oreille de l'opérateur conformément aux normes EN 12 053:2001 et EN ISO 4871 au travail LpAZ	dB (A)
10.7.1	Niveau de bruit à hauteur d'oreille de l'opérateur conformément aux normes EN 12 053:2001 et EN ISO 4871 conduite/levage/ralenti LpAZ	
10.7.2	Tremblements du corps conformément à la norme EN 13 059:2002	
10.7.3	Tremblements des mains conformément à la norme EN 13 059:2002	

Cat Lift Trucks	Cat Lift Trucks	Cat Lift Trucks	Cat Lift Trucks
NSP10N3	NSP12N3	NSP14N3	NSP16N3
Batterie	Batterie	Batterie	Batterie
Accompagnant	Accompagnant	Accompagnant	Accompagnant
1000	1200	1400	1600
600	600	600	600
700	750	750	750
1215	1330	1330	1330
730	1020	1020	1020
612 / 1128	810 / 1410	845 / 1580	870 / 1755
534 / 196	730 / 295	730 / 295	730 / 295
Vul / Vul	Vul / Vul	Vul / Vul	Vul / Vul
230 x 70	230 x 70	230 x 70	230 x 70
85 x 90	85 x 90	85 x 75	85 x 75
125 x 60	125 x 60	125 x 60	125 x 60
1 + 1x / 2	1 + 1x / 2	1 + 1x / 4	1 + 1x / 4
515	515	515	515
385	385	385	385
Voir tableau	Voir tableau	Voir tableau	Voir tableau
Voir tableau	Voir tableau	Voir tableau	Voir tableau
Voir tableau	Voir tableau	Voir tableau	Voir tableau
Voir tableau	Voir tableau	Voir tableau	Voir tableau
-	-	-	-
865 / 1420	865 / 1420	865 / 1420	865 / 1420
90	90	90	90
1835	1900 <sup>9</sup>	1900	1900
685	750 <sup>9</sup>	750	750
800	800	800	800
56 / 186 / 1150	56 / 186 / 1150	56 / 186 / 1150	56 / 186 / 1150
750	750	750	750
570	570	570	570
-	-	-	-
20	20	20	20
2300	2445	2445	2445
-	-	-	-
-	-	-	-
2230	2374	2374	2374
1458	1572	1572	1572
6.0 / 6.0	6.0 / 6.0	6.0 / 6.0	6.0 / 6.0
0.15 / 0.30	0.16 / 0.33	0.14 / 0.33	0.15 / 0.32
0.29 / 0.32	0.46 / 0.35	0.45 / 0.35	0.48 / 0.34
8 / 15	8 / 15	8 / 15	8 / 15
Électrique	Électrique	Électrique	Électrique
1.0	1.0	1.0	1.0
2.2	2.2	2.2	3.2
24 / 150	24 / 250	24 / 250	24 / 250 - 375
150	210	210	210
0.46	0.76	0.77	0.77
Continu	Continu	Continu	Continu
65	64	-	-
-	-	-	-
<2.5	<2.5	<2.5	<2.5

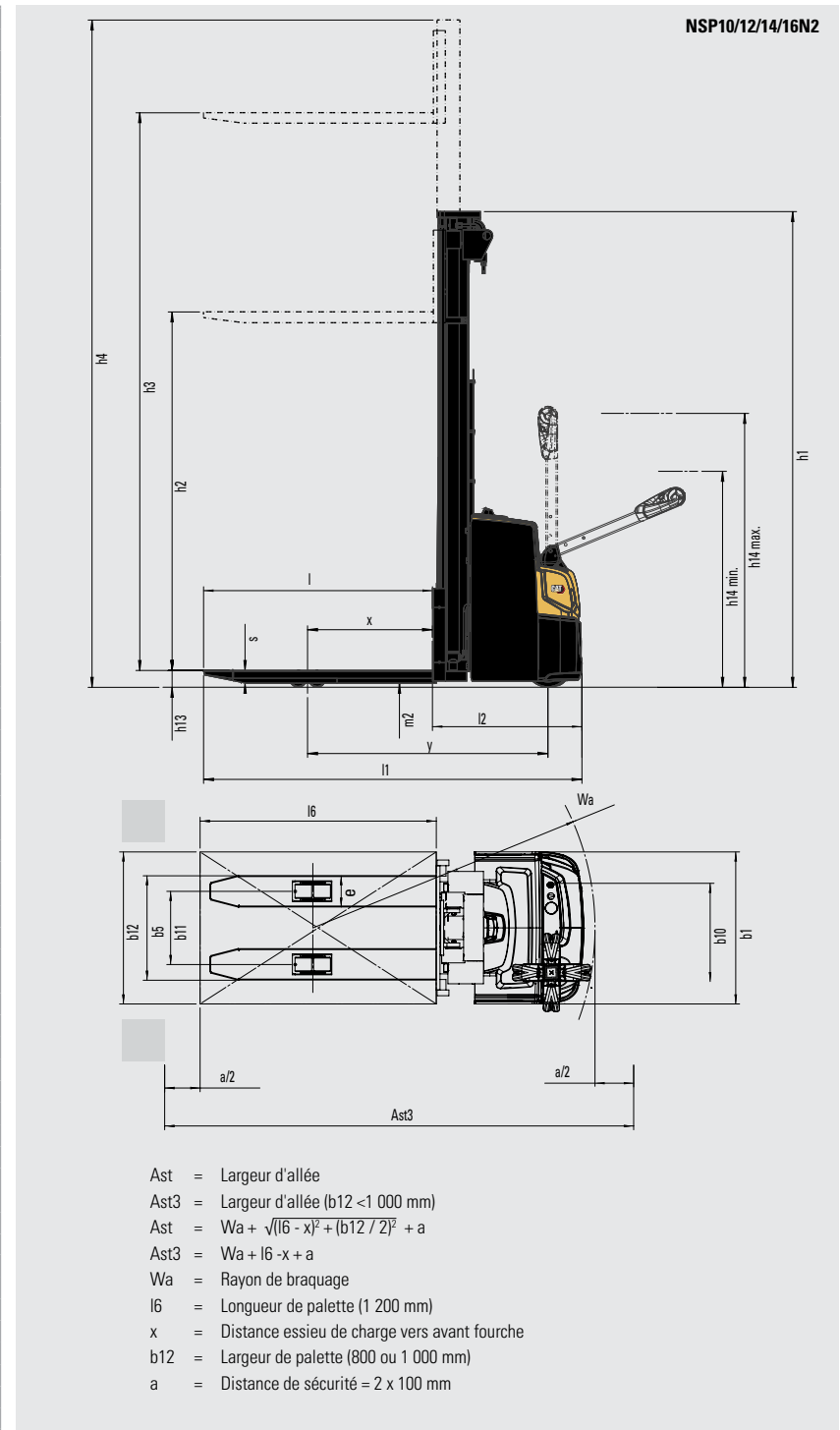

9) -64mm with 150 Ah battery

Caractéristiques		
1.1	Fabricant	
1.2	Désignation du modèle du fabricant	
1.3	Source d'alimentation	
1.4	Type de cariste	
1.5	Capacité de la charge	Q (kg)
1.6	Centre de gravité	c (mm)
1.8	Essieu des roues porteuses jusqu'à la face de la fourche (fourches abaissées)	x (mm)
1.9	Empattement	y (mm)
Poids		
2.1b	Poids du chariot sans charge, avec poids maximum de la batterie	kg
2.2	Poids par essieu avec charge nominale, et poids batterie max. R. motrice / porteuses	kg
2.3	Poids par essieu à vide et poids batterie max. R. motrice / porteuses	kg
Roues, groupe motopropulseur		
3.1	Bandages:PT=Power Thane, Vul=Vulkollan, P=Polyuréthane, N=Nylon, C=Caoutchouc côté conducteur/charge	
3.2	Dimensions des pneus, côté arrière	(mm)
3.3	Dimensions des pneus, côté de la charge	(mm)
3.4	Dimensions des roues pivotantes (diamètre x largeur)	(mm)
3.5	Nombre de roues, côté de la charge / de l'entraînement (x=entraînées)	
3.6	Largeur de chenille (centre des pneus), côté de l'entraînement	b10 (mm)
3.7	Largeur de chenille (centre des pneus), côté de la charge	b11 (mm)
Dimensions		
4.2b	Hauteur	h1 (mm)
4.3	Levée libre	h2 (mm)
4.4	Hauteur de levée	h3 (mm)
4.5	Hauteur, mât déployé	h4 (mm)
4.6	Levage initial	h5 (mm)
4.9	Hauteur du timon / matériel hors tout (min./max.)	h14 (mm)
4.15	Hauteur des fourches, complètement abaissées	h13 (mm)
4.19	Longueur hors tout	l1 (mm)
4.20	Longueur jusqu'à la face des fourches	l2 (mm)
4.21	Largeur hors tout	b1/b2 (mm)
4.22	Dimensions de la fourche (épaisseur, largeur, longueur)	s / e / l (mm)
4.24	Largeur du bâti de la fourche	b3 (mm)
4.25	Largeur extérieure au-dessus de la fourche (minimale/maximale)	b5 (mm)
4.26	Ecartement intérieur des bras porteurs	b4 (mm)
4.32	Garde au sol au centre de l'empattement, (fourche abaissée)	m2 (mm)
4.33c	Largeur d'allée (Ast) avec palettes de 1000 x 1200 mm, charge croisée, plate-forme relevée/abaissée	Ast (mm)
4.33d	Largeur d'allée (Ast3) avec palettes de 1000 x 1200 mm, charge croisée, plate-forme relevée/abaissée	Ast3 (mm)
4.34a	Largeur d'allée (Ast) avec palettes de 800 x 1200 mm, charge longitudinale	Ast (mm)
4.34b	Largeur d'allée (Ast3) avec palettes de 800 x 1200 mm, charge longitudinale	Ast3 (mm)
4.34c	Largeur d'allée (Ast) avec palettes de 800 x 1200 mm, charge longitudinale, plate-forme relevée/abaissée	Ast (mm)
4.34d	Largeur d'allée (Ast3) avec palettes de 800 x 1200 mm, charge longitudinale, plate-forme relevée/abaissée	Ast3 (mm)
4.35	Rayon de braquage	Wa (mm)
Performances		
5.1	Vitesse de translation, avec/sans charge	km / h
5.2	Vitesse de levage, avec/sans charge	m / s
5.3	Vitesse d'abaissement, avec/sans charge	m / s
5.7	Pente franchissable, avec/sans charge	%
5.8	Pente franchissable maximale, avec/sans charge	%
5.9	Temps d'accélération (10 mètres), avec/sans charge	s
5.10	Frein de service	
Moteurs électriques		
6.1	Capacité du moteur d'entraînement (60 min., application légère)	kW
6.2	Puissance de sortie du moteur de levage avec un facteur d'application de 15%	kW
6.3	Batterie conforme à la norme DIN	
6.4	Tension/capacité de la batterie avec décharge de 5 heures	V / Ah
6.5	Poids de la batterie	kg
6.6a	Consommation d'énergie conformément au cycle EN 16796	kWh / h
Divers		
8.1	Type de commande d'entraînement	dB (A)
10.7	Niveau de bruit à hauteur d'oreille de l'opérateur conformément aux normes EN 12 053:2001 et EN ISO 4871 au travail LpAZ	dB (A)
10.7.1	Niveau de bruit à hauteur d'oreille de l'opérateur conformément aux normes EN 12 053:2001 et EN ISO 4871 conduite/levage/ralenti LpAZ	
10.7.2	Tremblements du corps conformément à la norme EN 13 059:2002	
10.7.3	Tremblements des mains conformément à la norme EN 13 059:2002	

Cat Lift Trucks	Cat Lift Trucks	Cat Lift Trucks
NSP12N3i	NSP14N3i	NSP16N3i
Batterie	Batterie	Batterie
Accompagnant	Accompagnant	Accompagnant
1200	1400	1600
600	600	600
925	925	925
1610	1610	1610
1095	1095	1095
1060 / 1230	1105 / 1390	1145 / 1545
780 / 315	780 / 312	780 / 312
Vul / Vul	Vul / Vul	Vul / Vul
230 x 70	230 x 70	230 x 70
85 x 90	85 x 75	85 x 75
125 x 60	125 x 60	125 x 60
1 + 1x / 2	1 + 1x / 4	1 + 1x / 4
515	515	515
385	385	385
Voir tableau	Voir tableau	Voir tableau
Voir tableau	Voir tableau	Voir tableau
Voir tableau	Voir tableau	Voir tableau
Voir tableau	Voir tableau	Voir tableau
200	200	200
865 / 1420	865 / 1420	865 / 1420
90	90	90
2010 <sup>a</sup>	2010	2010
855 <sup>a</sup>	855	855
800	800	800
56 / 186 / 1150	56 / 186 / 1150	56 / 186 / 1150
750	750	750
570	570	570
-	-	-
20	20	20
2619	2619	2619
2323	2323	2323
Ast (mm)	Ast (mm)	Ast (mm)
2533	2533	2533
1848	1848	1848
6.0 / 6.0	6.0 / 6.0	6.0 / 6.0
0.16 / 0.33	0.14 / 0.33	0.15 / 0.32
0.46 / 0.35	0.45 / 0.35	0.43 / 0.34
8 / 15	8 / 15	8 / 15
Électrique	Électrique	Électrique
1.0	1.0	1.0
2.2	2.2	3.2
24 / 250	24 / 250	24 / 250 - 375
210	210	210
0.76	0.77	0.77
Continu	Continu	Continu
64	-	-
-	-	-
< 2.5	< 2.5	< 2.5

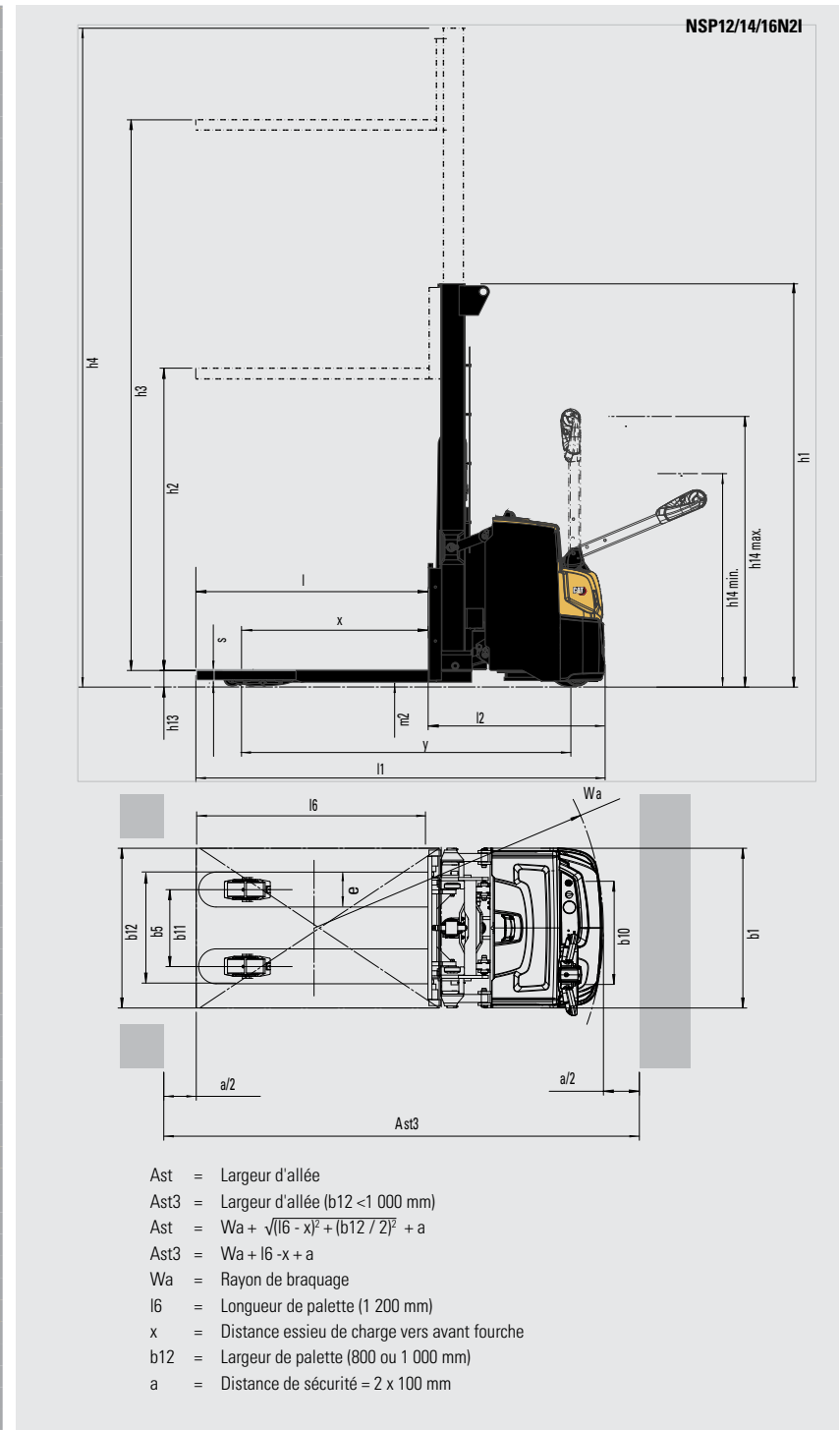

Caractéristiques		
1.1	Fabricant	
1.2	Désignation du modèle du fabricant	
1.3	Source d'alimentation	
1.4	Type de cariste	
1.5	Capacité de la charge	Q (kg)
1.6	Centre de gravité	c (mm)
1.8	Essieu des roues porteuses jusqu'à la face de la fourche (fourches abaissées)	x (mm)
1.9	Empattement	y (mm)
Poids		
2.1b	Poids du chariot sans charge, avec poids maximum de la batterie	kg
2.2	Poids par essieu avec charge nominale, et poids batterie max. R. motrice / porteuses	kg
2.3	Poids par essieu à vide et poids batterie max. R. motrice / porteuses	kg
Roues, groupe motopropulseur		
3.1	Bandages:PT=Power Thane, Vul=Vulkollan, P=Polyuréthane, N=Nylon, C=Caoutchouc côté conducteur/charge	
3.2	Dimensions des pneus, côté arrière	(mm)
3.3	Dimensions des pneus, côté de la charge	(mm)
3.4	Dimensions des roues pivotantes (diamètre x largeur)	(mm)
3.5	Nombre de roues, côté de la charge / de l'entraînement (x=entraînées)	
3.6	Largeur de chenille (centre des pneus), côté de l'entraînement	b10 (mm)
3.7	Largeur de chenille (centre des pneus), côté de la charge	b11 (mm)
Dimensions		
4.2b	Hauteur	h1 (mm)
4.3	Levée libre	h2 (mm)
4.4	Hauteur de levée	h3 (mm)
4.5	Hauteur, mât déployé	h4 (mm)
4.6	Levage initial	h5 (mm)
4.9	Hauteur du timon / matériel hors tout (min./max.)	h14 (mm)
4.15	Hauteur des fourches, complètement abaissées	h13 (mm)
4.19	Longueur hors tout	l1 (mm)
4.20	Longueur jusqu'à la face des fourches	l2 (mm)
4.21	Largeur hors tout	b1/b2 (mm)
4.22	Dimensions de la fourche (épaisseur, largeur, longueur)	s / e / l (mm)
4.24	Largeur du bâti de la fourche	b3 (mm)
4.25	Largeur extérieure au-dessus de la fourche (minimale/maximale)	b5 (mm)
4.26	Ecartement intérieur des bras porteurs	b4 (mm)
4.32	Garde au sol au centre de l'empattement, (fourche abaissée)	m2 (mm)
4.33c	Largeur d'allée (Ast) avec palettes de 1000 x 1200 mm, charge croisée, plate-forme relevée/abaissée	Ast (mm)
4.33d	Largeur d'allée (Ast3) avec palettes de 1000 x 1200 mm, charge croisée, plate-forme relevée/abaissée	Ast3 (mm)
4.34a	Largeur d'allée (Ast) avec palettes de 800 x 1200 mm, charge longitudinale	Ast (mm)
4.34b	Largeur d'allée (Ast3) avec palettes de 800 x 1200 mm, charge longitudinale	Ast3 (mm)
4.34c	Largeur d'allée (Ast) avec palettes de 800 x 1200 mm, charge longitudinale, plate-forme relevée/abaissée	Ast (mm)
4.34d	Largeur d'allée (Ast3) avec palettes de 800 x 1200 mm, charge longitudinale, plate-forme relevée/abaissée	Ast3 (mm)
4.35	Rayon de braquage	Wa (mm)
Performances		
5.1	Vitesse de translation, avec/sans charge	km / h
5.2	Vitesse de levage, avec/sans charge	m / s
5.3	Vitesse d'abaissement, avec/sans charge	m / s
5.7	Pente franchissable, avec/sans charge	%
5.8	Pente franchissable maximale, avec/sans charge	%
5.9	Temps d'accélération (10 mètres), avec/sans charge	s
5.10	Frein de service	
Moteurs électriques		
6.1	Capacité du moteur d'entraînement (60 min., application légère)	kW
6.2	Puissance de sortie du moteur de levage avec un facteur d'application de 15%	kW
6.3	Batterie conforme à la norme DIN	
6.4	Tension/capacité de la batterie avec décharge de 5 heures	V / Ah
6.5	Poids de la batterie	kg
6.6a	Consommation d'énergie conformément au cycle EN 16796	kWh / h
Divers		
8.1	Type de commande d'entraînement	dB (A)
10.7	Niveau de bruit à hauteur d'oreille de l'opérateur conformément aux normes EN 12 053:2001 et EN ISO 4871 au travail LpAz	dB (A)
10.7.1	Niveau de bruit à hauteur d'oreille de l'opérateur conformément aux normes EN 12 053:2001 et EN ISO 4871 conduite/levage/ralenti LpA2	
10.7.2	Tremblements du corps conformément à la norme EN 13 059:2002	
10.7.3	Tremblements des mains conformément à la norme EN 13 059:2002	

Cat Lift Trucks	Cat Lift Trucks	Cat Lift Trucks	Cat Lift Trucks
NSP10N3R	NSP12N3R	NSP14N3R	NSP16N3R
Batterie	Batterie	Batterie	Batterie
Accompagnant/ Debout	Accompagnant/ Debout	Accompagnant/ Debout	Accompagnant/ Debout
1000	1200	1400	1600
600	600	600	600
700	750	750	750
1215	1330	1330	1330
860	1100	1100	1100
715 / 1155	840 / 1400	860 / 1580	990 / 1795
640 / 220	860 / 320	740 / 295	860 / 320
Vul / Vul	Vul / Vul	Vul / Vul	Vul / Vul
230 x 70	230 x 70	230 x 70	230 x 70
85 x 90	85 x 90	85 x 75	85 x 75
125 x 60	125 x 60	125 x 60	125 x 60
1 + 1 x / 2	1 + 1 x / 2	1 + 1 x / 4	1 + 1 x / 4
515	515	515	515
385	385	385	385
Voir tableau	Voir tableau	Voir tableau	Voir tableau
Voir tableau	Voir tableau	Voir tableau	Voir tableau
Voir tableau	Voir tableau	Voir tableau	Voir tableau
Voir tableau	Voir tableau	Voir tableau	Voir tableau
-	-	-	-
1155 / 1550	1155 / 1550	1155 / 1550	1155 / 1550
90	90	90	90
1955 / 2435	2020 / 2500	2020 / 2500	2020 / 2500
805 / 1285	870 / 1350	870 / 1350	870 / 1350
800	800	800	800
56 / 186 / 1150	56 / 186 / 1150	56 / 186 / 1150	56 / 186 / 1150
750	750	750	750
570	570	570	570
-	-	-	-
20	20	20	20
2420 / 2900	2550 / 3050	2550 / 3050	2550 / 3050
Ast3	Ast3	Ast3	Ast3
Ast	Ast	Ast	Ast
Ast3	Ast3	Ast3	Ast3
Ast	Ast	Ast	Ast
Ast3	Ast3	Ast3	Ast3
1578 / 2058	1692 / 2172	1692 / 2172	1684 / 2170
6.0 / 6.0	6.0 / 6.0	6.0 / 6.0	6.0 / 6.0
0.15 / 0.30	0.16 / 0.33	0.14 / 0.33	0.15 / 0.32
0.29 / 0.32	0.46 / 0.35	0.45 / 0.35	0.43 / 0.34
8 / 15	8 / 15	8 / 15	8 / 15
Électrique	Électrique	Électrique	Électrique
1.0	1.0	1.0	1.0
2.2	2.2	2.2	3.2
24 / 150 - 250	24 / 150 - 250	24 / 250	24 / 250 - 375
150	210	210	210
0.75	0.77	0.78	0.78
Continu	Continu	Continu	Continu
0.8	0.8	0.8	0.8
< 2.5	< 2.5	< 2.5	< 2.5

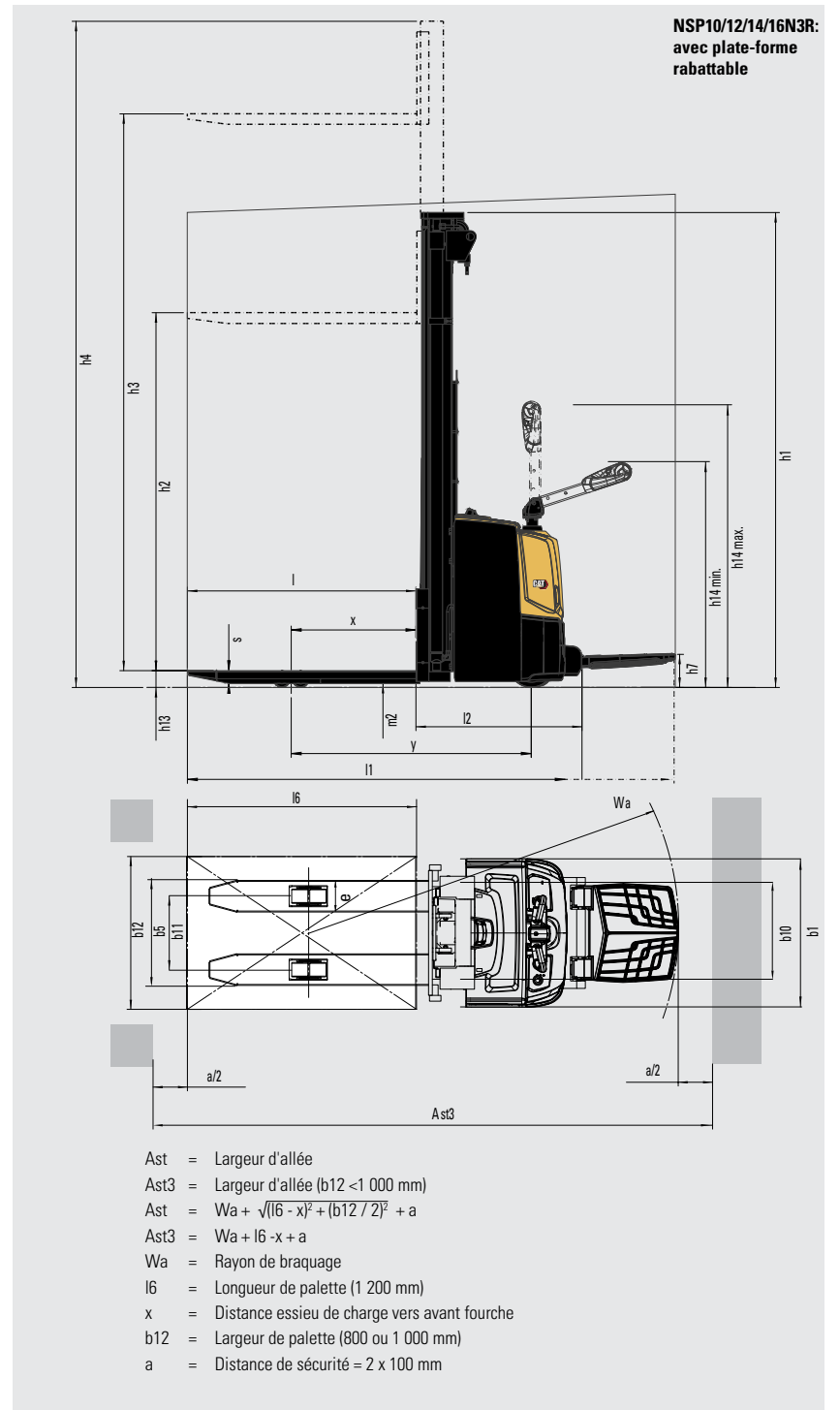

Caractéristiques			Cat Lift Trucks	Cat Lift Trucks	Cat Lift Trucks
			<b>NSP12N3IR</b>	<b>NSP14N3IR</b>	<b>NSP16N3IR</b>
1.1	Fabricant		Batterie	Batterie	Batterie
1.2	Désignation du modèle du fabricant		Accompagnant/ Debout	Accompagnant/ Debout	Accompagnant/ Debout
1.3	Source d'alimentation		1200	1400	1600
1.4	Type de cariste		600	600	600
1.5	Capacité de la charge	Q (kg)	925	925	925
1.6	Centre de gravité	c (mm)	1610	1610	1610
1.8	Essieu des roues porteuses jusqu'à la face de la fourche (fourches abaissées)	x (mm)			
1.9	Empattement	y (mm)			
Poids					
2.1b	Poids du chariot sans charge, avec poids maximum de la batterie	kg	1175	1175	1175
2.2	Poids par essieu avec charge nominale, et poids batterie max. R. motrice / porteuses	kg	1030 / 1350	1115 / 1460	1200 / 1575
2.3	Poids par essieu à vide et poids batterie max. R. motrice / porteuses	kg	840 / 335	840 / 335	840 / 335
Roues, groupe motopropulseur					
3.1	Bandages:PT=Power Thane, Vul=Vulkoilan, P=Polyuréthane, N=Nylon, C=Caoutchouc côté conducteur/charge		Vul / Vul	Vul / Vul	Vul / Vul
3.2	Dimensions des pneus, côté arrière	(mm)	230 x 70	230 x 70	230 x 70
3.3	Dimensions des pneus, côté de la charge	(mm)	85 x 90	85 x 75	85 x 75
3.4	Dimensions des roues pivotantes (diamètre x largeur)	(mm)	125 x 60	125 x 60	125 x 60
3.5	Nombre de roues, côté de la charge / de l'entraînement (x=entraînées)		1 + 1 x / 2	1 + 1 x / 4	1 + 1 x / 4
3.6	Largeur de chenille (centre des pneus), côté de l'entraînement	b10 (mm)	515	515	515
3.7	Largeur de chenille (centre des pneus), côté de la charge	b11 (mm)	385	385	385
Dimensions					
4.2b	Hauteur	h1 (mm)	Voir tableau	Voir tableau	Voir tableau
4.3	Levée libre	h2 (mm)	Voir tableau	Voir tableau	Voir tableau
4.4	Hauteur de levée	h3 (mm)	Voir tableau	Voir tableau	Voir tableau
4.5	Hauteur, mât déployé	h4 (mm)	Voir tableau	Voir tableau	Voir tableau
4.6	Levage initial	h5 (mm)	200	200	200
4.9	Hauteur du timon / matériel hors tout (min./max.)	h14 (mm)	1155 / 1550	1155 / 1550	1155 / 1550
4.15	Hauteur des fourches, complètement abaissées	h13 (mm)	90	90	90
4.19	Longueur hors tout	l1 (mm)	2125 / 2605	2125 / 2605	2125 / 2605
4.20	Longueur jusqu'à la face des fourches	l2 (mm)	975 / 1455	975 / 1455	975 / 1455
4.21	Largeur hors tout	b1/b2 (mm)	800	800	800
4.22	Dimensions de la fourche (épaisseur, largeur, longueur)	s / e / l (mm)	56 / 186 / 1150	56 / 186 / 1150	56 / 186 / 1150
4.24	Largeur du bâti de la fourche	b3 (mm)	750	750	750
4.25	Largeur extérieure au-dessus de la fourche (minimale/maximale)	b5 (mm)	570	570	570
4.26	Ecartement intérieur des bras porteurs	b4 (mm)	-	-	-
4.32	Garde au sol au centre de l'empattement, (fourche abaissée)	m2 (mm)	20	20	20
4.33c	Largeur d'allée (Ast) avec palettes de 1000 x 1200 mm, charge croisée, plate-forme relevée/abaissée	Ast (mm)	2743 / 3223	2743 / 3223	2743 / 3223
4.33d	Largeur d'allée (Ast3) avec palettes de 1000 x 1200 mm, charge croisée, plate-forme relevée/abaissée	Ast3 (mm)			
4.34a	Largeur d'allée (Ast) avec palettes de 800 x 1200 mm, charge longitudinale	Ast (mm)			
4.34b	Largeur d'allée (Ast3) avec palettes de 800 x 1200 mm, charge longitudinale	Ast3 (mm)			
4.34c	Largeur d'allée (Ast) avec palettes de 800 x 1200 mm, charge longitudinale, plate-forme relevée/abaissée	Ast (mm)	2657 / 3137	2657 / 3137	2657 / 3137
4.34d	Largeur d'allée (Ast3) avec palettes de 800 x 1200 mm, charge longitudinale, plate-forme relevée/abaissée	Ast3 (mm)			
4.35	Rayon de braquage	Wa (mm)	1972 / 2452	1972 / 2452	1972 / 2452
Performances					
5.1	Vitesse de translation, avec/sans charge	km / h	6.0 / 6.0	6.0 / 6.0	6.0 / 6.0
5.2	Vitesse de levage, avec/sans charge	m / s	0.16 / 0.33	0.14 / 0.33	0.15 / 0.32
5.3	Vitesse d'abaissement, avec/sans charge	m / s	0.46 / 0.35	0.45 / 0.35	0.43 / 0.34
5.7	Pente franchissable, avec/sans charge	%			
5.8	Pente franchissable maximale, avec/sans charge	%	8 / 15	8 / 15	8 / 15
5.9	Temps d'accélération (10 mètres), avec/sans charge	s			
5.10	Frein de service		Électrique	Électrique	Électrique
Moteurs électriques					
6.1	Capacité du moteur d'entraînement (60 min., application légère)	kW	1.0	1.0	1.0
6.2	Puissance de sortie du moteur de levage avec un facteur d'application de 15%	kW	2.2	2.2	3.2
6.3	Batterie conforme à la norme DIN				
6.4	Tension/capacité de la batterie avec décharge de 5 heures	V / Ah	24 / 150 - 250	24 / 250	24 / 250 - 375
6.5	Poids de la batterie	kg	210	210	210
6.6a	Consommation d'énergie conformément au cycle EN 16796	kWh / h	0.77	0.78	0.78
Divers					
8.1	Type de commande d'entraînement	dB (A)	Continu	Continu	Continu
10.7	Niveau de bruit à hauteur d'oreille de l'opérateur conformément aux normes EN 12 053:2001 et EN ISO 4871 au travail LpAZ	dB (A)			
10.7.1	Niveau de bruit à hauteur d'oreille de l'opérateur conformément aux normes EN 12 053:2001 et EN ISO 4871 conduite/levage/ralenti LpAZ				
10.7.2	Tremblements du corps conformément à la norme EN 13 059:2002		0.8	0.8	0.8
10.7.3	Tremblements des mains conformément à la norme EN 13 059:2002		< 2.5	< 2.5	< 2.5

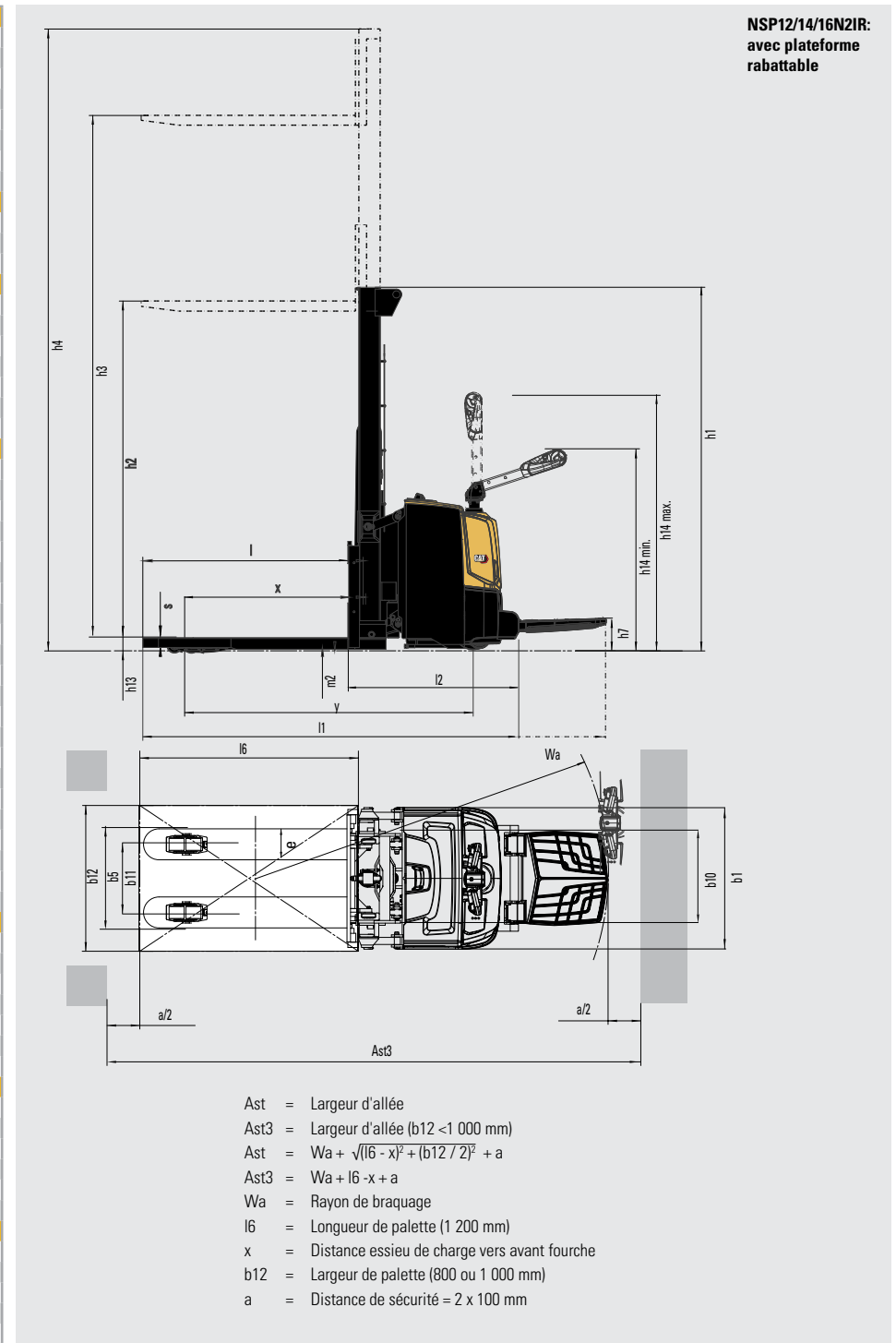



Caractéristiques		
1.1	Fabricant	
1.2	Désignation du modèle du fabricant	
1.3	Source d'alimentation	
1.4	Type de cariste	
1.5	Capacité de la charge	Q (kg)
1.6	Centre de gravité	c (mm)
1.8	Essieu des roues porteuses jusqu'à la face de la fourche (fourches abaissées)	x (mm)
1.9	Empattement	y (mm)
Poids		
2.1b	Poids du chariot sans charge, avec poids maximum de la batterie	kg
2.2	Poids par essieu avec charge nominale, et poids batterie max. R. motrice / porteuses	kg
2.3	Poids par essieu à vide et poids batterie max. R. motrice / porteuses	kg
Roues, groupe motopropulseur		
3.1	Bandages:PT=Power Thane, Vul=Vulkollan, P=Polyuréthane, N=Nylon, C=Caoutchouc côté conducteur/charge	
3.2	Dimensions des pneus, côté arrière	(mm)
3.3	Dimensions des pneus, côté de la charge	(mm)
3.4	Dimensions des roues pivotantes (diamètre x largeur)	(mm)
3.5	Nombre de roues, côté de la charge / de l'entraînement (x=entraînées)	
3.6	Largeur de chenille (centre des pneus), côté de l'entraînement	b10 (mm)
3.7	Largeur de chenille (centre des pneus), côté de la charge	b11 (mm)
Dimensions		
4.2b	Hauteur	h1 (mm)
4.3	Levée libre	h2 (mm)
4.4	Hauteur de levée	h3 (mm)
4.5	Hauteur, mât déployé	h4 (mm)
4.6	Levage initial	h5 (mm)
4.9	Hauteur du timon / matériel hors tout (min./max.)	h14 (mm)
4.15	Hauteur des fourches, complètement abaissées	h13 (mm)
4.19	Longueur hors tout	l1 (mm)
4.20	Longueur jusqu'à la face des fourches	l2 (mm)
4.21	Largeur hors tout	b1/b2 (mm)
4.22	Dimensions de la fourche (épaisseur, largeur, longueur)	s / e / l (mm)
4.24	Largeur du bâti de la fourche	b3 (mm)
4.25	Largeur extérieure au-dessus de la fourche (minimale/maximale)	b5 (mm)
4.26	Ecartement intérieur des bras porteurs	b4 (mm)
4.32	Garde au sol au centre de l'empattement, (fourche abaissée)	m2 (mm)
4.33c	Largeur d'allée (Ast) avec palettes de 1000 x 1200 mm, charge croisée, plate-forme relevée/abaissée	Ast (mm)
4.33d	Largeur d'allée (Ast3) avec palettes de 1000 x 1200 mm, charge croisée, plate-forme relevée/abaissée	Ast3 (mm)
4.34a	Largeur d'allée (Ast) avec palettes de 800 x 1200 mm, charge longitudinale	Ast (mm)
4.34b	Largeur d'allée (Ast3) avec palettes de 800 x 1200 mm, charge longitudinale	Ast3 (mm)
4.34c	Largeur d'allée (Ast) avec palettes de 800 x 1200 mm, charge longitudinale, plate-forme relevée/abaissée	Ast (mm)
4.34d	Largeur d'allée (Ast3) avec palettes de 800 x 1200 mm, charge longitudinale, plate-forme relevée/abaissée	Ast3 (mm)
4.35	Rayon de braquage	Wa (mm)
Performances		
5.1	Vitesse de translation, avec/sans charge	km / h
5.2	Vitesse de levage, avec/sans charge	m / s
5.3	Vitesse d'abaissement, avec/sans charge	m / s
5.7	Pente franchissable, avec/sans charge	%
5.8	Pente franchissable maximale, avec/sans charge	%
5.9	Temps d'accélération (10 mètres), avec/sans charge	s
5.10	Frein de service	
Moteurs électriques		
6.1	Capacité du moteur d'entraînement (60 min., application légère)	kW
6.2	Puissance de sortie du moteur de levage avec un facteur d'application de 15%	kW
6.3	Batterie conforme à la norme DIN	
6.4	Tension/capacité de la batterie avec décharge de 5 heures	V / Ah
6.5	Poids de la batterie	kg
6.6a	Consommation d'énergie conformément au cycle EN 16796	kWh / h
Divers		
8.1	Type de commande d'entraînement	
10.7	Niveau de bruit à hauteur d'oreille de l'opérateur conformément aux normes EN 12 053:2001 et EN ISO 4871 au travail LpA2	dB (A)
10.7.1	Niveau de bruit à hauteur d'oreille de l'opérateur conformément aux normes EN 12 053:2001 et EN ISO 4871 conduite/levage/ralenti LpA2	dB (A)
10.7.2	Tremblements du corps conformément à la norme EN 13 059:2002	
10.7.3	Tremblements des mains conformément à la norme EN 13 059:2002	

Cat Lift Trucks	Cat Lift Trucks
<b>NSP16N3S</b>	<b>NSP16N3SR</b>
Batterie	Batterie
Accompagnant	Accompagnant/ Debout
1600	1600
600	600
750	750
1395	1395
1288	1440
1045 / 1870	1215 / 1985
892 / 396	1020 / 420
Vul / Vul	Vul / Vul
230 x 70	230 x 70
85 x 75	85 x 75
125 x 60	125 x 60
1 + 1 x / 4	1 + 1 x / 4
515	515
1025-1425	1025-1425
Voir tableau	Voir tableau
Voir tableau	Voir tableau
Voir tableau	Voir tableau
Voir tableau	Voir tableau
-	-
865 / 1420	1155 / 1550
85	85
1965	2085 / 2565
815	935 / 1415
800 / 1140 - 1575	800 / 1140 - 1575
40 / 100 / 1150	40 / 100 / 1150
980	980
260-900	260-900
900-1300	900-1300
20	20
2580	2690 / 3170
Ast3 (mm)	
Ast (mm)	
Ast3 (mm)	
2580	2690 / 3170
Ast3 (mm)	
1637	1757 / 2237
6.0 / 6.0	6.0 / 6.0
0.15 / 0.32	0.15 / 0.32
0.43 / 0.34	0.5 / 0.34
8 / 15	8 / 15
Électrique	Électrique
1.0	1.0
3.2	3.2
24 / 250 - 375	24 / 250 - 375
210	210
0.77	0.78
Continu	Continu
< 2.5	< 2.5

Ast = Largeur d'allée  
 Ast3 = Largeur d'allée (b12 < 1 000 mm)  
 $Ast = Wa + \sqrt{(l6 - x)^2 + (b12 / 2)^2} + a$   
 Ast3 =  $Wa + l6 - x + a$   
 Wa = Rayon de braquage  
 l6 = Longueur de palette (1 200 mm)  
 x = Distance essieu de charge vers avant fourche  
 b12 = Largeur de palette (800 ou 1 000 mm)  
 a = Distance de sécurité = 2 x 100 mm

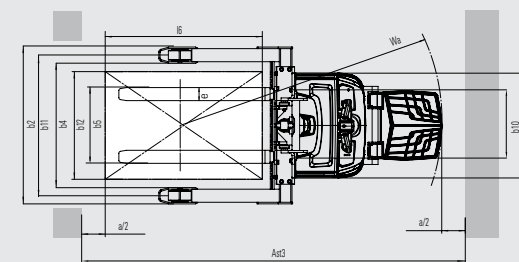
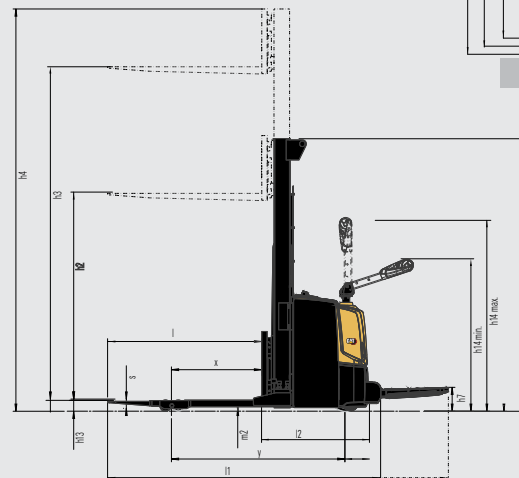
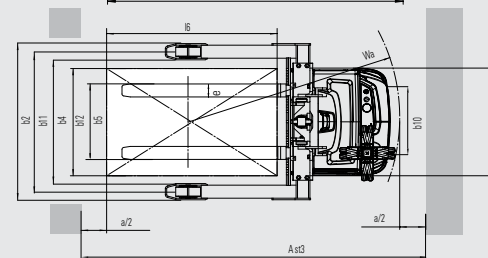
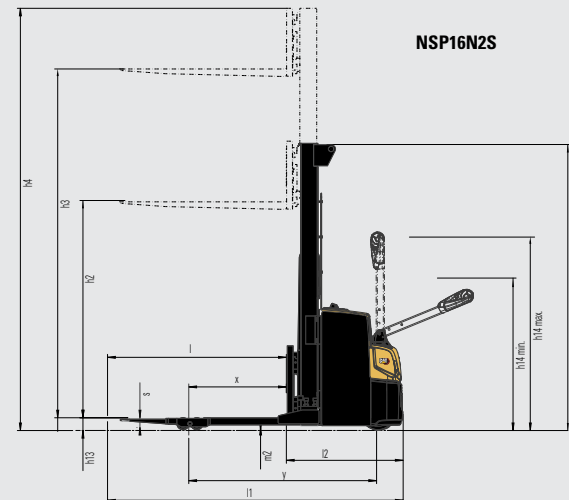

**NSP16N2SR:**  
avec plateforme rabattable

\* La hauteur mât replié h1 inclut la protection pour doigts en polycarbonate. La hauteur de mât sans protection des doigts est de 1 343 mm/1 493 mm

NSP10N3/10N3R				
Type de Mât	h3+h13	h1*	h4	h2+h13
	mm	mm	mm	mm
S	1500	1980	1980	1500
D	2500	1775	3000	195
	2900	1975	3400	195
	3300	2175	3800	195

NSP12/14/16N3 / NSP12/14 /16N3R				
Type de Mât	h3+h13	h1*	h4	h2+h13
	mm	mm	mm	mm
S	1500	1950	1950	1500
DS	2500	1835	3000	200
	2900	2035	3400	200
	3300	2235	3800	200
	3600	2385	4100	200
	4300	2735	4800	200
DEV	2500	1775	2940	1355
	2900	1975	3340	1555
	3300	2235	3800	1755
	3600	2385	4100	1905
TR	4300	2735	4800	2255
	4100	1955	4640	-
	4300	2020	4840	-
	4700	2153	5240	-
TREV	5400*	2385	5940	-
	4100	1955	4640	1475
	4300	2020	4840	1540
	4700	2153	5240	1673
	5400*	2385	5940	1905

NSP12/14/16N3I / NSP12/14/16N3IR				
Type de Mât	h3+h13	h1*	h4	h2+h13
	mm	mm	mm	mm
S	1500	2055	2055	1505
DS	2500	1940	3105	200
	2900	2140	3505	200
	3300	2340	3905	200
	3600	2490	4205	200
	4300	2840	4905	200
	2500	1940	3105	1360
DEV	2900	2140	3505	1560
	3300	2340	3905	1760
	3600	2490	4205	1910
	4300	2840	4905	2260
TR	4100	2060	4745	-
	4300	2125	4945	-
	4700	2260	5345	-
	5400*	2490	6045	-
	4100	2060	4745	1480
TREV	4300	2125	4945	1545
	4700	2260	5345	1673
	5400*	2490	6045	1910

NSP16N3S / NSP16N3SR				
Type de Mât	h3+h13	h1*	h4	h2+h13
	mm	mm	mm	mm
S	1500	2030	2030	1500
DS	2500	1915	3080	195
	2900	2115	3480	195
	3300	2315	3880	195
	3600	2465	4180	195
	4300	2815	4880	195
DEV	2500	1915	3080	1355
	2900	2115	3480	1555
	3300	2315	3880	1755
	3600	2465	4180	1905
	4300	2815	4880	2255
TR	4100	2035	4720	-
	4300	2100	4920	-
	4700	2233	5320	-
	5400	2465	6020	-
TREV	4100	2035	4720	1475
	4300	2100	4920	1540
	4700	2233	5320	1753
	5400	2465	6020	1905

## Performances et capacités du mât

- \* = Uniquement NSP14-16N2R & NSP14-16N2(I)R
- S = Simplex
- D = Duplex standard
- DS = Duplex avec mât Clear View
- DEV = Duplex avec levée libre totale
- TR = Triplex avec mât Clear View
- TREV = Triplex avec levée libre totale
- h3+h13 = Hauteur de levage
- h1 = Hauteur du mât abaissé
- h4 = Hauteur du mât relevé
- h2+h13 = Levée libre



# BATTERIES LI-ION

## C'EST LE MOMENT DE CHANGER ?



La technologie de batterie lithium-ion (Li-ion) est disponible dans les gammes de chariots électriques à contrepoids et de magasinage Cat®. Même si les batteries plomb-acide restent populaires auprès de nos clients – et ont toujours beaucoup à offrir –, elles doivent faire face à certains défis que les batteries Li-ion peuvent surmonter.

Le changement le plus évident, en passant à la Li-ion, est sans doute de pouvoir faire des recharges d'appoint. Au lieu de changer les batteries entre les équipes, vous pouvez simplement vous brancher sur un chargeur rapide pendant de courtes pauses et garder la même batterie 24 heures sur 24, 7 jours sur 7. Cette solution, ainsi que d'autres avantages en termes d'efficacité, d'environnement et de sécurité, font de la Li-ion une solution très attrayante.



**DURÉE DE VIE ACCRUE**



**RENDEMENT ACCRU**



**DURÉE DE FONCTIONNEMENT PLUS LONGUE**

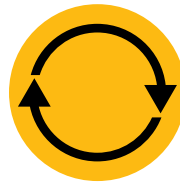

**NIVEAU DE PERFORMANCE CONSTAMMENT ÉLEVÉ**



**CHARGE ET RECHARGE D'APPOINT PLUS RAPIDES**



**PAS DE CHANGEMENT DE BATTERIES**



**PAS D'ENTRETIEN QUOTIDIEN**



**PROTECTION INTÉGRÉE**

### Avantages des batteries Li-ion Cat par rapport aux batteries plomb-acide

La technologie Li-ion est un investissement qui doit être envisagée en tenant compte des économies permanentes d'énergie, d'équipement, de main-d'œuvre et de temps d'arrêt.

- **Durée de vie accrue** – 3 à 4 fois celle d'une batterie plomb-acide – et donc réduction du coût global de la batterie.
- **Rendement accru** – pertes d'énergie pendant la charge et la décharge jusqu'à 30 % inférieures – et donc réduction de la consommation d'électricité
- **Durée de fonctionnement plus longue** - grâce à un rendement accru des batteries et à la possibilité de procéder à des recharges d'appoint à tout moment sans endommager la batterie ni raccourcir sa durée de vie.
- **Niveau de performance constamment élevé** – courbe de tension plus constante – et donc productivité optimale du chariot, même en fin de quart de travail.
- **Charge plus rapide** – charge complète en 1 heure seulement avec les chargeurs les plus rapides
- **Pas de changement de batterie** - les recharges d'appoint rapides – 15 minutes pour plusieurs heures de fonctionnement supplémentaire – permettent un fonctionnement continu avec une seule batterie et minimisent les besoins d'achat, de stockage et d'entretien des pièces de rechange.
- **Aucun entretien quotidien** – la batterie se charge sur le chariot et faire le plein d'eau ou contrôler l'électrolyte n'est plus nécessaire
- **Absence de gaz** – ou de déversement d'acide – évite les coûts d'espace, d'équipement et d'exploitation d'une salle de charge équipée d'un système de ventilation
- **Protection intégrée** – le système intelligent de gestion des batterie (BMS) empêche automatiquement les décharges, charges, tensions et températures excessives, tout en éliminant pratiquement la mauvaise utilisation.

Des batteries et chargeurs de différentes capacités sont disponibles. Votre concessionnaire déterminera la combinaison idéalement adaptée à vos besoins. Renseignez-vous auprès de votre concessionnaire concernant notre garantie de 5 ans (en option), soumise à des révisions annuelles pour une plus grande tranquillité d'esprit.

[info@catlifttruck.com](mailto:info@catlifttruck.com) | [www.catlifttruck.com](http://www.catlifttruck.com)

WFSC2508(10/24) © 2024 MLE B.V. (n° d'enregistrement 33274459). Tous les droits sont réservés. CAT, CATERPILLAR, LETS DO THE WORK, leurs logos respectifs, «Caterpillar Corporate Yellow», «Power Edge» et Cat «Modern Hex» ainsi que les filiales et identités de produit mentionnés dans ce document sont des marques commerciales de Caterpillar qui ne peuvent pas être utilisés sans autorisation.

REMARQUE : Les performances et spécifications peuvent varier en fonction des tolérances de fabrication standard, des conditions de la machine, du type de pneus, de l'état de la surface ou du sol, des applications ou de l'environnement d'utilisation. Les chariots peuvent être illustrés avec des options non standard. Les besoins spécifiques en termes de performance et les configurations disponibles localement doivent être négociés avec votre revendeur de chariots élévateurs Cat. Cat Lift Trucks suit une politique d'amélioration continue des produits. Pour cette raison, certains matériaux, certaines options et certaines spécifications peuvent être modifiés sans avis préalable.



**DOWNLOAD BROCHURE**



**WATCH VIDEOS**



**DOWNLOAD OUR APP**

