



NR16N3
NR16N3H
NR16N3HS
NR20N3
NR20N3H
NR20N3HX
NR25N3H

**PERFEKTNĚ PŘIZPŮSOBENÉ
PRO MAXIMÁLNÍ PROFIT**

SPECIFIKACE

RETRAKY, 48 V, 1,6–2,5 TUNY



VYBAVENO PRO TRVALE UDRŽITELNOU PRODUKTIVITU

SPOLEČNOST CAT® LIFT TRUCKS ROZŠIŘUJE SVOU ROZSÁHLOU ŘADU VYSOKOZDVIŽNÝCH VOZÍKŮ O MODEL Y NR-N3 PRO STANDARDNÍ A NÁROČNÝ PROVOZ. ERGONOMICKÉ A KOMFORTNÍ VYBAVENÍ PRO DLOUHÉ HODINY NA SEDADLE ŘIDIČE VÁM POMŮŽE MAXIMALIZOVAT PROFIT ZVÝŠENÍM VÝKONU A SNÍŽENÍM VÝDAJŮ SPOJENÝCH S ODSTÁVKAMI.

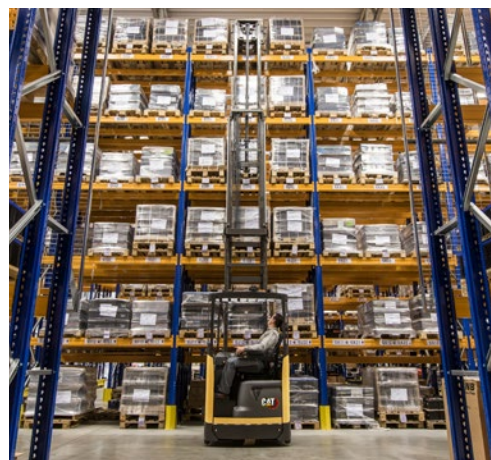

Aby se vám stroj pohodlně a na míru přizpůsobil, lze nastavit loketní opěrky a dokonce i výšku podlahy. Systém *Palm Steering* a multifunkční joystick umožňují uvolněné, ale přesné ovládání. Naklápěcí sedadlo snižuje námahu při sledování nákladu ve výšce.

Rychlý, ale plynulý a bezpečný pohyb je zajištěn automatickou regulací rychlosti pohonu a pohybu hydraulického systému, které se přizpůsobí úhlu řízení a výšce zdvihu. Systém tlumení Mast Tilt Control (MTC), který minimalizuje prostoje a zlepšuje stabilitu, může být v závislosti na zvoleném zdvihacím zařízení buď standardním, nebo volitelným vybavením.

Vozíky mají robustní konstrukci za účelem minimalizace nákladů spojených s odstávkami a údržbou. Dále jsou vybaveny uživatelsky přívětivým displejem a palubní diagnostikou a umožňují rychlý přístup pro účely servisu. Celkové provozní náklady lze dále snížit díky volitelné vysoce efektivní a prakticky bezúdržbové Li-ion baterii s dlouhou životností.

Kromě modelů se standardní nosností si můžete vybrat také vysoce výkonné vozíky vysoké nosnosti a model „X“ pro těžké náklady a mimořádnou výšku zdvihu až 12,1 metru. Díky dlouhému seznamu volitelného vybavení lze každý model dokonale přizpůsobit danému provozu.

NIŽŠÍ INTERNÍ NÁKLADY

- Robustní konstrukce minimalizuje poškození a opotřebení, a to i v náročném vícesměnném provozu.
- Hnací kolo pro vysokou zátěž je velmi odolné a snadné na údržbu. Nabízí větší průměr, extra šířku a jedinečný vzorek, který zvyšuje přilnavost a stabilitu a prodlužuje životnost.
- Uživatelsky přívětivý displej podporuje správné používání vozíku.
- Identifikace pomocí kódu PIN a možnosti programování brání neoprávněnému použití a umožňují přizpůsobení nastavení výkonu vozíku preferencím řidiče a typu využití.
- Snadný přístup k baterii umožňuje řidiči provádět rychlé kontroly, aniž by bylo nutné opustit vozík.
- Rychlý přístup k systémům a součástem pro účely servisu snižuje množství odstávek.
- Volitelná Li-ion baterie dále zvyšuje výkon a dobu provozu, a to při minimálních požadavcích na údržbu, výrazně delší životnosti a dlouhodobě nižších celkových provozních nákladech.

BEZKONKURENČNÍ PRODUKTIVITA

- Automatické snížení rychlosti jízdy umožňuje plynulé nastavení podle úhlu řízení a výšky vidlice, čímž zachovává stabilitu, bezpečnost a jistotu při zatáčení nebo přepravování zvednutých nákladů.
- Automatické řízení pohybů hydraulického systému optimalizuje rychlost zdvihu, spouštění, manipulace se zbožím ve výškách, naklápění a bočního posuvu podle výšky zdvihu a zajišťuje plynulé, tiché a přesné provádění všech pohybů.
- Systém tlumení Mast Tilt Control (MTC) redukuje výkyvy až o 80 %. Umožňuje tak rychlejší a stabilnější manipulaci s nákladem. (Standardně u naklápěcích zdvihacích zařízení s výškou zdvihu přes 7,25 m. Volitelně u ostatních naklápěcích zdvihacích zařízení.)
- Naklápěcí zdvihací zařízení snižuje požadovanou šířku uličky a zvyšuje bezpečnost manipulace při zdvihu do 10 m. (Není k dispozici u modelu NR20N3HX, který je místo toho vybaven naklápěcí vidlicí.)
- 360stupňové řízení umožňuje plynulé zatáčení bez nutnosti zastavit kvůli změně směru.
- Vysoká rychlost jízdy a zdvihu je standardem.
- Vysoce výkonná možnost zvyšuje maximální rychlost z 12,5 na 14,5 km/h. (Není k dispozici pro NR25N3H ani NR20N3HX.)
- Volitelný válečkový dopravník baterie poháněný motorem umožňuje výměnu během pouhé minuty, a tím pádem nepřetržitý provoz 24/7.
- Volitelné Li-ion baterie zvyšují výkon a umožňují rychlé nabíjení podle potřeby v rámci nepřetržitého provozu bez výměny baterie.
- Vnitřní šířka opěrných nohou 1 070 mm u NR16N3HS umožňuje snadnější manipulaci s paletami 1 000 x 1 200 mm nebo europaletami s bočním přesahem.

BEZPEČNOST A ERGONOMICKÉ VLASTNOSTI

- Jednotka *Palm Steering* na nastavitelné, polohovatelné loketní opěrce umožňuje uvolněnou polohu při řízení a provoz při minimálním pohybu, úsilí nebo námaze – ideální v situacích, kdy řidič musí delší dobu sedět.
- Multifunkční joystick s nastavitelnou loketní opěrkou padne akorát do ruky, nabízí optimální polohu všech hydraulických ovládacích prvků, minimalizuje námahu a umožňuje přesné provádění individuálních i současných pohybů.
- Volitelné fingertipové ovládání hydraulického systému na nastavitelné loketní opěrce zajišťuje ergonomicky perfektní polohu rukou, anatomickou podpěru a volný pohyb.
- Elektricky nastavitelná výška podlahy v kombinaci s nastavitelnými loketními opěrkami a sedadlem přináší možnosti optimálního přizpůsobení pro každého řidiče.
- Naklápěcí sedadlo lze sklopit o 18 stupňů dozadu, což snižuje námahu při pozorování nákladu a manipulaci s nákladem ve výšce. Zároveň se přizpůsobí hmotnosti řidiče.
- Zkosená opěrka zad sedadla umožňuje snazší otáčení těla (při menší námaze) ve směru jízdy.
- Do prostorného pracoviště obsluhy vozíku s vysokou střeou se bezpečně a pohodlně vejdu uživatelé bez ohledu na velikost.
- Vynikající výhled do všech stran je umožněn konstrukcí zdvihacího zařízení, nosnou deskou vidlic, mříží ochranného rámu, pilíři a podvozkem, ale také použitím tmavého, antireflexního nátěru.
- Volitelná průhledná střeou ochranného rámu poskytuje jasný výhled na vidlice a na náklad při manipulaci ve výšce. Zároveň řidiče chrání před malými i velkými padajícími předměty.
- Intuitivní displej poskytuje řidiči všechny potřebné informace a díky optimálnímu nastavení polohy a úhlu umožňuje jasný výhled.
- K přepínání směru se používá pedál pro zrychlení, zatímco pravou rukou lze ovládat hydraulické funkce.
- Rozložení pedálů jako v autě je pro řidiče intuitivní. Bezpečnostní spínač s funkcí „mrtvého muže“ lze snadno aktivovat váhou levé nohy.
- Hladkému nástupu a výstupu napomáhají ergonomická madla a nízký schůdek s protiskluzovým povrchem.
- Standardní bezpečnostní funkce zahrnují spínač přítomnosti obsluhy, systém zamykání zdvihacího zařízení a automatickou parkovací brzdu.

STANDARDNÍ VYBAVENÍ A VOLITELNÉ PŘÍSLUŠENSTVÍ

	NR16N3	NR16N3H	NR16N3HS	NR20N3	NR20N3H	NR25N3H	NR20N3HX
OBECNÉ							
Automatická elektrická parkovací brzda	●	●	●	●	●	●	●
Indikátor úhlu volantu	●	●	●	●	●	●	●
Indikátor baterie s funkcí odpojení při zbyvajícím kapacitě 20 %	●	●	●	●	●	●	●
Multifunkční barevný displej	●	●	●	●	●	●	●
Zdvíhací zařízení DTFV s integrovaným bočním posuvem	●	●	●	●	●	●	●
Elektricky nastavitelná výška podlahy	●	●	●	●	●	●	●
Sedadlo s tlumením a vysokou sklápěcí opěrkou zad řízenou podle hmotnosti	●	●	●	●	●	●	●
Zvýšená jízdní rychlost 14,5 km/h	○	○	○	○	○	–	–
Konstrukce vhodná do skladů s nízkými teplotami až do +1 °C	●	●	●	●	●	●	●
Úložný prostor na papíry a držák na nápoj	●	●	●	●	●	●	●
Výsuvná přihrádka na baterie	●	●	●	●	●	●	●
Baterie na válečcích	○	○	○	○	○	○	○
Válečkový dopravník baterie poháněný motorem	○	○	○	○	○	○	○
Jiná barva RAL	○	○	○	○	○	○	○
ZDROJ NAPÁJENÍ							
Li-ion baterie*	○	○	○	○	○	○	○
Olověná baterie	○	○	○	○	○	○	○
Kryt baterie	○	○	○	○	○	○	○
ZDVIHACÍ ZAŘÍZENÍ, VIDLICE A NOSNÁ DESKA							
Naklápěcí zdvihací zařízení	●	●	●	●	●	●	–
Naklápěcí vidlice	○	○	○	○	○	○	●
Integrovaný pozicioner vidlic / zdvihací zařízení DTFV s bočním posuvem	○	○	○	○	○	○	–
Opěrná mříž	○	○	○	○	○	○	○
Opěrná mříž v kombinaci s pozicionerem vidlic / bočním posuvem	○	○	○	○	○	○	–
Systém tlumení Mast Tilt Control (MTC) na naklápěcích zdvihacích zařízeních (standardně pro výšku zdvihu > 7,2 m, volitelně pro < 7,2 m)	●	●	●	●	●	●	–
Zastavení zdvihu s/bez nutnosti restartu	○	○	○	○	○	○	○
Indikátor výšky zdvihu (standardně s možností regulace podle hmotnosti nákladu)	○	○	○	○	○	○	○
Indikátor výšky zdvihu	○	○	○	○	○	○	○
Asistenční systém pro nastavení výšky (LAS)	○	○	○	○	○	○	○
Indikátor hmotnosti nákladu (standardně s možností regulace podle hmotnosti nákladu)	○	○	○	○	○	○	○
Kamera vidlic s displejem RLED	○	○	○	○	○	○	○
Horizontální vidlice	○	○	○	○	○	○	○
Centrování bočního posuvu	○	○	○	○	○	○	○
Automatické řízení pohybů hydraulického systému	●	●	●	●	●	●	●



ÚPLNÁ INTEGRACE LI-ION¹⁾ BATERIE

Úplná integrace komunikačních funkcí Li-ion baterie ve vysokozdvizných vozících Cat umožňuje přehledné zobrazování všech informací o baterii na zabudovaném barevném displeji vozíku.

1) Možnost Li-ion baterie je k dispozici ve vybraných regionech

* Nikoli v kombinaci úpravou pro chladírenské prostředí, od 0 °C do -30 °C

** Není v kombinaci s lithium-iontovým akumulátorem

● Standardní ○ Volitelná výbava

STANDARDNÍ VYBAVENÍ A VOLITELNÉ PŘÍSLUŠENSTVÍ

	NR16N3	NR16N3H	NR16N3HS	NR20N3	NR20N3H	NR25N3H	NR20N3HX
OVLÁDÁNÍ POHONU A ZDVIHU							
Elektrická jednotka Palm Steering na polohovatelné loketní opěrce	●	●	●	●	●	●	●
180stupňové řízení	●	●	●	●	●	●	●
360stupňové řízení	○	○	○	○	○	○	○
Aktivní redukce otáčení	○	○	○	○	○	○	○
Automatické snížení rychlosti jízdy	●	●	●	●	●	●	●
Řízení směru jízdy bez použití rukou, HFDC, prostřednictvím pedálu pro zrychlení	●	●	●	●	●	●	●
Řízení směru jízdy ovládané ručně	○	○	○	○	○	○	○
Multifunkční joystick	●	●	●	●	●	●	●
Fingertipové ovládání hydraulického systému	○	○	○	○	○	○	○
Volant midi	○	○	○	○	○	○	○
Spínač s klíčem	○	○	○	○	○	○	○
Zpomalená rychlost v přednastavené výšce 500 mm	○	○	○	○	○	○	○
Zpomalená rychlost v jiných výškách	○	○	○	○	○	○	○
Automatické řízení rychlosti jízdy a pohybu hydraulického systému přizpůsobené podle hmotnosti nákladu	○	○	○	○	○	○	○
ELEKTRICKÝ SYSTÉM							
Modré/červené bodové bezpečnostní světlo, ve směru jízdy	○	○	○	○	○	○	○
Automatické odhlášení	○	○	○	○	○	○	○
Pracovní LED světla	○	○	○	○	○	○	○
Výstražná LED světla pro kabinu	○	○	○	○	○	○	○
Výstražné světlo na střeše	○	○	○	○	○	○	○
Výstražné světlo pro vyhřívanou kabinu	○	○	○	○	○	○	○
Konektor 12 V	○	○	○	○	○	○	○
Konvertor 48–12 V	○	○	○	○	○	○	○
Rádio s MP3	○	○	○	○	○	○	○
Servisní alarm	○	○	○	○	○	○	○
OCHRANNÝ RÁM A KABINA							
Vyhřívání kabina**	○	○	○	○	○	○	○
Otevírací okénko dveří do kabiny (CSM)	○	○	○	○	○	○	○
Obousměrný komunikační systém pro kabinu do skladů s chlazením (CSM)	○	○	○	○	○	○	○
Průhledná střeška ochranného rámu	○	○	○	○	○	○	○
Kovová síť vyplňující ochranný rám	○	○	○	○	○	○	○
Vyhřívání sedadlo – tkanina	○	○	○	○	○	○	○
Vyhřívání sedadlo – PVC	○	○	○	○	○	○	○
Opěrka hlavy na sedadle	○	○	○	○	○	○	○
Zpětné zrcátko	○	○	○	○	○	○	○
Deska na psaní	○	○	○	○	○	○	○
Držák na vybavení, RAM systém, velikost C	○	○	○	○	○	○	○
Držák na vybavení, RAM systém, velikost C, 2 ks.	○	○	○	○	○	○	○
Držák na vybavení, RAM systém, velikost D	○	○	○	○	○	○	○
MOŽNOSTI KOL							
Trakční kolo Vulkollan®, tvrdost podle Shoreho 93	●	●	●	●	●	—	●
Trakční kolo Vulkollan®, tvrdost podle Shoreho 95	○	○	○	○	○	●	○
Trakční kolo Tractothan®, tvrdost podle Shoreho 93	○	○	○	○	○	○	○
Zátěžové kolo Ø 230mm	●	●	—	○	○	—	○
Zátěžové kolo Ø 285mm	—	○	●	●	●	●	●
Brzdy zátěžových kol, vč. zátěžového kola Ø 285 mm	—	○	○	○	○	●	○
Kryty zátěžových kol	○	○	○	○	○	○	○
PROSTŘEDÍ							
Úprava pro chladírenské prostředí, od 0 °C do -30 °C**	○	○	○	○	○	○	○



Multifunkční joystick.



Volitelná průhledná střeška ochranného rámu.



Volitelná deska na psaní.



Volitelný volant midi.

* Nikoli v kombinaci úpravou pro chladírenské prostředí, od 0 °C do -30 °C

** Není v kombinaci s lithium-iontovým akumulátorem

● Standardní ○ Volitelná výbava

Charakteristiky		
1.1	Výrobce	
1.2	Osazení výrobního typu	
1.3	Pohon	
1.4	Způsob obsluhy	
1.5	Nosnost	Q (kg)
1.6	Vzdálenost těžiště	c (mm)
1.8	Vzdálenost čela vidlic od osy přední nápravy (vidlice dole)	x (mm)
1.9	Rozvor kol	y (mm)
Hmotnost		
2.1b	Hmotnost vozíku bez nákladu, s maximální hmotností baterie	kg
2.3	Zatížení náprav bez nákladu s baterií max. hmotnosti, hnací / vidlicová	kg
2.4	Zatížení náprav, vysunutý stožár, s jmenovitým nákladem, hnací / vidlicová	kg
2.5	Zatížení náprav, zasunutý stožár, s jmenovitým nákladem, hnací / vidlicová	kg
Kola		
3.1	Pneumatiky: PT=Power Thane, Vul=Vulkollan, P=Polyuretan, N=Nylon, G=Guma hnací/vidlicové	
3.2	Rozměry kol, hnací	Ø (mm)
3.3	Rozměry kol, vidlicové	Ø (mm)
3.5	Počet kol, vidlicové/hnací (x=hnací)	
3.7	Rozchod, strana vidlic	b11 (mm)
Rozměry		
4.1	Náklon vidlic , dopředu/ dozadu	∂/β °
4.2a	Stavební výška stožáru	h1 (mm)
4.3	Základní volný zdvih	h2 (mm)
4.4	Výška zdvihu	h3 (mm)
4.5	Celková výška s vysunutým stožárem	h4 (mm)
4.7	Výška k horní části ochranného rámu	h6 (mm)
4.8	Výška sedadla nebo stupáčky	h7 (mm)
4.10	Výška opěrných ramen	h8 (mm)
4.15	Výška vidlice, poloha dole	h13 (mm)
4.19	Celková délka	l1 (mm)
4.20	Délka k čelu vidlice (včetně tloušťky vidlice)	l2 (mm)
4.21	Celková šířka	b1/b2 (mm)
4.22	Rozměry vidlice (tloušťka, šířka, délka)	s / e / l (mm)
4.23	Nosná deska podle norem DIN	
4.24	Šířka nosné desky	b3 (mm)
4.25	Vnější šířka přes vidlice (minimum/maximum)	b5 (mm)
4.26	Vnitřní šířka opěrných ramen	b4 (mm)
4.28	Výsuv stožáru	l4 (mm)
4.32	Světla výška ve středu rozvoru kol, (vidlice dole)	m2 (mm)
4.33a	Šířka pracovní uličky (Ast) s paletami 1000 x 1200 mm břemeno napříč	Ast (mm)
4.34a	Šířka pracovní uličky (Ast) s paletami 800 x 1200 mm břemeno podélně	Ast (mm)
4.35	Poloměr otáčení	Wa (mm)
4.37	Délka vozíku včetně opěrných ramen	l7 (mm)
Výkon		
5.1	Pojezdová rychlost, s/bez břemene	km / h
5.2	Zdvíhací rychlost, s/bez břemene	m / s
5.3	Spouštěcí rychlost, s/bez břemene	m / s
5.5	Jmen. tažná síla, s/bez břemene	N
5.8	Maximální stoupavost, s/bez břemene	%
5.9	Doba zrychlení, s/bez břemene (0-10 m)	s
5.10	Provozní brzda	
Elektromotory		
6.1	Výkon hnacího motoru (krátkodobý provoz 60 min)	kW
6.2	Výkon motoru zdvihu při koeficientu zatížení 15%	kW
6.4	Akumulátor, napětí / kapacita při 5-hodinovém vybíjení	V / Ah
6.5	Hmotnost akumulátoru	kg
6.6b	Spotřeba energie dle cyklu VDI 60	kW / h
Různé		
8.1	Druh řízení	
10.1	Provozní tlak na předávací zařízení	bar
10.2	Průtok oleje do předávacích zařízení	l / min
10.7	Úroveň hluku na úrovni uší řidiče podle EN 12 053: 2001 a EN ISO 4871 v pracovním LpA2	dB(A)

Cat Lift Trucks	Cat Lift Trucks	Cat Lift Trucks	Cat Lift Trucks
NR16N3	NR16N3H	NR16N3HS	NR20N3
Akumulátor	Akumulátor	Akumulátor	Akumulátor
Sedící	Sedící	Sedící	Sedící
1600	1600	1600	2000
600	600	600	600
Viz tabulka	Viz tabulka	Viz tabulka	Viz tabulka
1448	1420	1420	1530
3590	4320	4220	4140
2000 / 1190	2360 / 1760	2556 / 1930	2290 / 1450
650 / 4140	1040 / 4680	1106 / 4985	550 / 5190
1750 / 3040	1900 / 3820	2041 / 3985	2040 / 3700
Vul	Vul	Vul	Vul
355 x 155	355 x 155	355 x 155	355 x 155
285 x 105	285 x 105	285 x 75	285 x 105
2 / 1 x	2 / 1 x	2 / 1 x	2 / 1 x
1128	1128 / 1255	1157	1128 / 1255
1 / 4	1 / 4	1 / 4	1 / 4
Viz tabulka	Viz tabulka	Viz tabulka	Viz tabulka
Viz tabulka	Viz tabulka	Viz tabulka	Viz tabulka
Viz tabulka	Viz tabulka	Viz tabulka	Viz tabulka
Viz tabulka	Viz tabulka	Viz tabulka	Viz tabulka
2205	2205	2205	2205
1153 ¹⁾	1153 ¹⁾	1153 ¹⁾	1153 ¹⁾
235	235	305	235
65	65	65	65
Viz tabulka	Viz tabulka	Viz tabulka	Viz tabulka
Viz tabulka	Viz tabulka	Viz tabulka	Viz tabulka
1270	1270 ¹²⁾	1270	1270 ¹²⁾
40 / 100 / 1150	40 / 100 / 1150	40 / 100 / 1150	40 / 100 / 1150
FEM 2A	FEM 2A	FEM 2A	FEM 2A
830	830	830	830
316 - 697	316 - 697	316 - 697	316 - 697
912	903 ¹⁰⁾	1070	903 ¹⁰⁾
Viz tabulka	Viz tabulka	Viz tabulka	Viz tabulka
Viz tabulka	Viz tabulka	Viz tabulka	Viz tabulka
Viz tabulka	Viz tabulka	Viz tabulka	Viz tabulka
Viz tabulka	Viz tabulka	Viz tabulka	Viz tabulka
1800	1800	1803	1910
7.2	7.2	7.2	7.2
15	15	15	15
48 - 465 / 620 / 775	48 - 620 / 775	48 - 465 / 620 / 775	48 - 620 / 775 / 930
712 / 892 / 1063	892 / 1063	712 / 892 / 1063	892 / 1063 / 1240
5.3	5.3	5.3	5.3
Bez stupínku	Bez stupínku	Bez stupínku	Bez stupínku
150	150	150	150
25	25	25	25
60.8	60.8	60.8	60.8

Ast = Šířka pracovní uličky
Ast = $Wa + \sqrt{(l6 - x)^2 + (b12 / 2)^2} + a$
Wa = Poloměr zatáčení
l6 = Délka palety (1 200 mm)
x = Vzdálenost od nápravy kola po špičku vidlice
b12 = Šířka palety (800 nebo 1 000 mm)
a = Bezpečnostní vzdálenost = 2 x 100 mm

NR16N3, NR16N3H, NR20N3

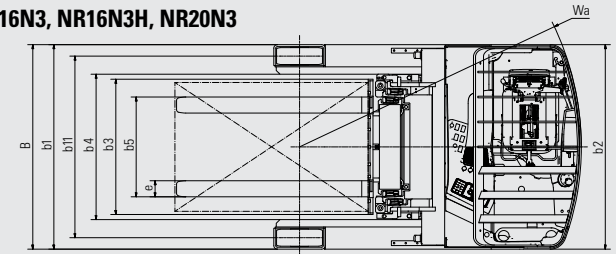

NR16N3HS

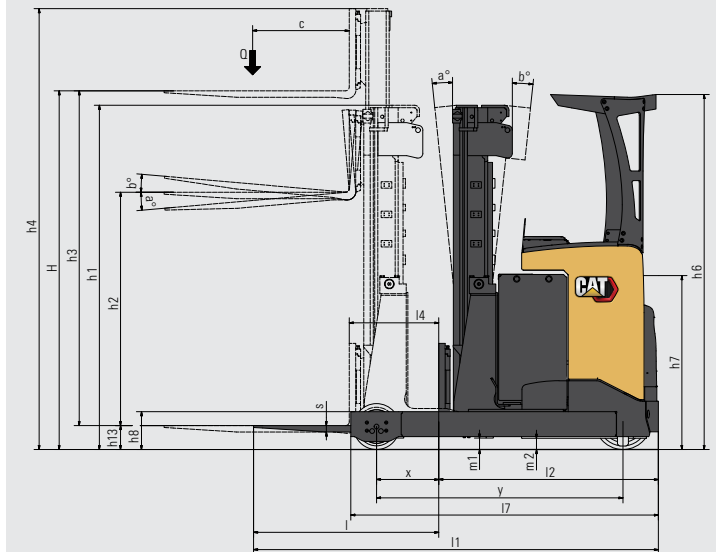
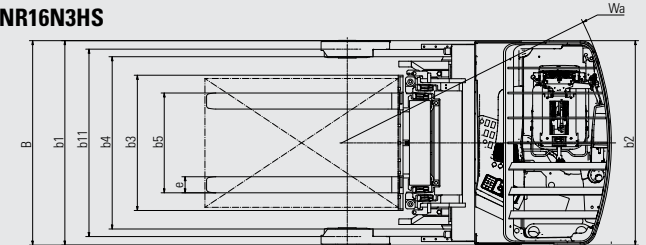

1) Měřeno u standardního sedadla k bodu SIP
10) Vnitřní šířka 1 030 mm k dispozici
12) b1 1 397 mm při vnitřní šířce 1 030 mm

Charakteristiky			
1.1	Výrobce		
1.2	Osazení výrobního typu		
1.3	Pohon		
1.4	Způsob obsluhy		
1.5	Nosnost	Q	(kg)
1.6	Vzdálenost těžiště	c	(mm)
1.8	Vzdálenost čela vidlic od osy přední nápravy (vidlice dole)	x	(mm)
1.9	Rozvor kol	y	(mm)
Hmotnost			
2.1b	Hmotnost vozíku bez nákladu, s maximální hmotností baterie		kg
2.3	Zatížení náprav bez nákladu s baterií max. hmotnosti, hnací / vidlicové		kg
2.4	Zatížení náprav, vysunutý stožár, s jmenovitým nákladem, hnací / vidlicové		kg
2.5	Zatížení náprav, zasunutý stožár, s jmenovitým nákladem, hnací / vidlicové		kg
Kola			
3.1	Pneumatiky: PT=Power Thane, Vul=Vulkollan, P=Polyuretan, N=Nylon, G=Guma hnací/vidlicové		
3.2	Rozměry kol, hnací	Ø	(mm)
3.3	Rozměry kol, vidlicové	Ø	(mm)
3.5	Počet kol, vidlicové/hnací (x=hnací)		
3.7	Rozchod, strana vidlic	b11	(mm)
Rozměry			
4.1	Náklon vidlic, dopředu/ dozadu	∂/ℓ	°
4.2a	Stavební výška stožáru	h1	(mm)
4.3	Základní volný zdvih	h2	(mm)
4.4	Výška zdvihu	h3	(mm)
4.5	Čelková výška s vysunutým stožárem	h4	(mm)
4.7	Výška k horní části ochranného rámu	h6	(mm)
4.8	Výška sedadla nebo stupáčky	h7	(mm)
4.10	Výška opěrných ramen	h8	(mm)
4.15	Výška vidlice, poloha dole	h13	(mm)
4.19	Čelková délka	l1	(mm)
4.20	Délka k čelu vidlice (včetně tloušťky vidlice)	l2	(mm)
4.21	Čelková šířka	b1/b2	(mm)
4.22	Rozměry vidlice (tloušťka, šířka, délka)	s / e / l	(mm)
4.23	Nosná deska podle norem DIN		
4.24	Šířka nosné desky	b3	(mm)
4.25	Vnější šířka přes vidlice (minimum/maximum)	b5	(mm)
4.26	Vnitřní šířka opěrných ramen	b4	(mm)
4.28	Výsuv stožáru	l4	(mm)
4.32	Světlá výška ve středu rozvoru kol, (vidlice dole)	m2	(mm)
4.33a	Šířka pracovní uličky (Ast) s paletami 1000 x 1200 mm břemeno napříč	Ast	(mm)
4.34a	Šířka pracovní uličky (Ast) s paletami 800 x 1200 mm břemeno podélně	Ast	(mm)
4.35	Poloměr otáčení	Wa	(mm)
4.37	Délka vozíku včetně opěrných ramen	l7	(mm)
Výkon			
5.1	Pojezdová rychlost, s/bez břemene		km / h
5.2	Zdvíhací rychlost, s/bez břemene		m / s
5.3	Spouštěcí rychlost, s/bez břemene		m / s
5.5	Jmen. tažná síla, s/bez břemene		N
5.8	Maximální stoupavost, s/bez břemene		%
5.9	Doba zrychlení, s/bez břemene (0-10 m)		s
5.10	Provozní brzda		
Elektromotory			
6.1	Výkon hnacího motoru (krátkodobý provoz 60 min)		kW
6.2	Výkon motoru zdvihu při koeficientu zatížení 15%		kW
6.4	Akumulátor, napětí / kapacita při 5-hodinovém vybíjení		V / Ah
6.5	Hmotnost akumulátoru		kg
6.6b	Spotřeba energie dle cyklu VDI 60		kW / h
Různé			
8.1	Druh řízení		
10.1	Provozní tlak na přidavná zařízení		bar
10.2	Průtok oleje do přidavných zařízení		l / min
10.7	Úroveň hluku na úrovni uší řidiče podle EN 12 053: 2001 a EN ISO 4871 v pracovním LpAZ		dB (A)

	Cat Lift Trucks	Cat Lift Trucks	Cat Lift Trucks
	NR20N3H	NR20N3HX	NR25N3H
	Akumulátor	Akumulátor	Akumulátor
	Sedící	Sedící	Sedící
	2000	2000	2500
	600	600	600
	Viz tabulka	Viz tabulka	Viz tabulka
	1530	1530	1630
	4550	5200	4600
	2400 / 1750	2790 / 2410	2400 / 2000
	650 / 5500	1060 / 6140	800 / 6100
	2050 / 4100	2280 / 4920	2100 / 4100
	Vul	Vul	Vul
	355 x 155	355 x 155	355 x 155
	285 x 105	285 x 105	285 x 105
	2 / 1 x	2 / 1 x	2 / 1 x
	1128 / 1255	1255	1255
	1 / 4	1 / 4	1 / 4
	Viz tabulka	Viz tabulka	Viz tabulka
	Viz tabulka	Viz tabulka	Viz tabulka
	Viz tabulka	Viz tabulka	Viz tabulka
	Viz tabulka	Viz tabulka	Viz tabulka
	2205	2205	2205
	1153 ¹⁾	1153 ¹⁾	1153 ¹⁾
	235	235	235
	65	65	65
	Viz tabulka	Viz tabulka	Viz tabulka
	Viz tabulka	Viz tabulka	Viz tabulka
	1270 ¹²⁾	1397	1397
	40 / 100 / 1150	40 / 100 / 1150	45 / 100 / 1150
	FEM 2A	FEM 2A	FEM 2A
	830	830	830
	316 - 697	316 - 697	316 - 697
	903 ¹⁰⁾	1030	1030
	Viz tabulka	Viz tabulka	Viz tabulka
	Viz tabulka	Viz tabulka	Viz tabulka
	Viz tabulka	Viz tabulka	Viz tabulka
	Viz tabulka	Viz tabulka	Viz tabulka
	1910	1910	2010
	12.5 / 12.5	12 / 12	12 / 12
	0.37 / 0.63	0.36 / 0.52	0.33 / 0.52
	0.55 / 0.43	0.54 / 0.45	0.55 / 0.43
	0.2 / 0.2	0.2 / 0.2	0.2 / 0.2
	6.3 / 9.4	6.1 / 8.4	9.2 / 14.7
	4.8 / 4.4	4.8 / 4.4	4.8 / 4.4
	Elektrická	Elektrická	Elektrická
	7.2	7.2	7.2
	15	15	15
	48 - 620 / 775 / 930	48 - 775 / 930	48 - 775 / 930
	892 / 1063 / 1240	1063 / 1240	1063 / 1240
	5.3		5.3
	Bez stupínku	Bez stupínku	Bez stupínku
	150	150	150
	25	25	25
	60.8	60.8	60.8

1) Měřeno u standardního sedadla k bodu SIP

10) Vnitřní šířka 1 030 mm k dispozici

12) b1 1 397 mm při vnitřní šířce 1 030 mm

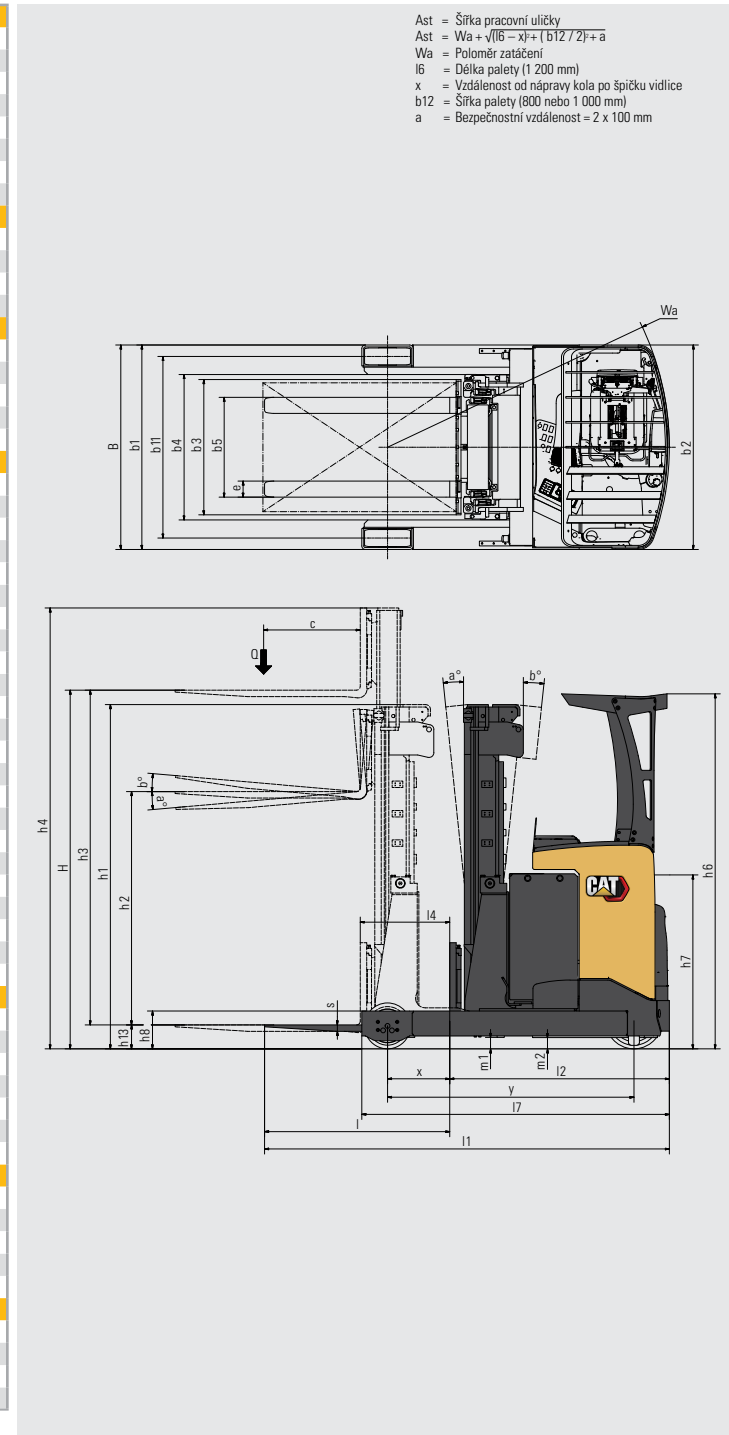

NR16N3 - NR20N3				
Typ zdvihacího zařízení	h3 + h13	h1	h2 + h13	h4
	mm	mm	mm	mm
DTFV	4800	2153	1645	5345
	5400	2353	1845	5945
	5700	2453	1945	6245
	6300	2653	2145	6845
	6750	2803	2295	7295
	7250	2970	2462	7795
	7950	3203	2695	8495
	8450	3370	2862	8995
	8950	3536	3028	9495

Výkon a nosnost zdvihacího zařízení

- h1 Výška se složeným zdvihacím zařízením
h2+h13 Volný zdvih
h3+h13 Výška zdvihu
h4 Výška s vysunutým zdvihacím zařízením
Q Nosnost zdvihu, jmenovité zatížení
c Těžiště nákladu (vzdálenost)

NR16N3H				
Typ zdvihacího zařízení	h3 + h13	h1	h2 + h13	h4
	mm	mm	mm	mm
DTFV	6350	2972	2432	6890
	7050	3205	2665	7590
	7550	3372	2832	8090
	8050	3538	2998	8590
	8500	3688	3148	9040
	8950	3838	3298	9490
	9600	4055	3515	10140
	10200	4255	3715	10740
	10800	4455	3915	11340

NR16N3HS				
Typ zdvihacího zařízení	h3 + h13	h1	h2 + h13	h4
	mm	mm	mm	mm
DTFV	6350	2972	2432	6890
	7050	3205	2665	7590
	7550	3372	2832	8090
	8050	3538	2998	8590
	8500	3688	3148	9040
	8950	3838	3298	9490
	9600	4055	3515	10140

NR20N3H				
Typ zdvihacího zařízení	h3 + h13	h1	h2 + h13	h4
	mm	mm	mm	mm
DTFV	6350	2970	2462	6895
	7050	3203	2695	7595
	7550	3370	2862	8095
	8050	3536	3028	8595
	8500	3686	3178	9045
	8950	3836	3328	9495
	9600	4053	3545	10145
	10200	4253	3745	10745
	10800	4453	3945	11345
	11500	4686	4178	12046

NR25N3H				
Typ zdvihacího zařízení	h3 + h13	h1	h2 + h13	h4
	mm	mm	mm	mm
DTFV	4800	2450	1795	5490
	5850	2800	2145	6540
	6350	2967	2312	7040
	7050	3200	2545	7740
	7550	3367	2712	8240
	8050	3533	2878	8740
	8500	3683	3028	9190
	8950	3833	3178	9640

NR20N3HX				
Typ zdvihacího zařízení	h3 + h13	h1	h2 + h13	h4
	mm	mm	mm	mm
DTFV	9600	4053	3545	10145
	10200	4253	3745	10745
	10800	4453	3945	11345
	11100	4553	4045	11645
	11600	4720	4210	12145
	12100	4886	4378	12645

Model	Kapacita baterie	Hmotnost baterie	4.33a Ast	4.34a Ast	4.28 L4	4.20 L2	4.19 L1	1.8 x	4.35 Wa
	Ah	kg	mm	mm	mm	mm	mm	mm	mm
NR16N3	465	708	2689	2728	596	1229	2379	439	1668
	620	892	2740	2792	524	1301	2451	367	1668
	775	1063	2794	2857	452	1373	2535	295	1668
NR16N3H	620	892	2761	2823	490	1335	2485	306	1643
	775	1063	2816	2889	418	1407	2557	234	1643
NR16N3HS	465	712	2708	2758	565	1263	2413	381	1643
	620	892	2761	2823	493	1335	2485	309	1643
	775	1063	2816	2889	421	1407	2557	237	1643
NR20N3	620	892	2770	2808	625	1310	2460	551	1750
	775	1063	2821	2873	553	1382	2532	369	1750
	930	1240	2875	2938	481	1454	2604	297	1750
NR20N3H	620	892	2788	2831	600	1335	2485	416	1750
	775	1063	2839	2895	528	1407	2557	344	1750
	930	1240	2894	2961	456	1479	2629	272	1750
NR20N3HX	930	1240	2906	2976	430	1495	2645	256	1750
NR25N3H	775	1063	2871	2910	628	1412	2562	439	1850
	930	1240	2921	2974	556	1484	2634	367	1850

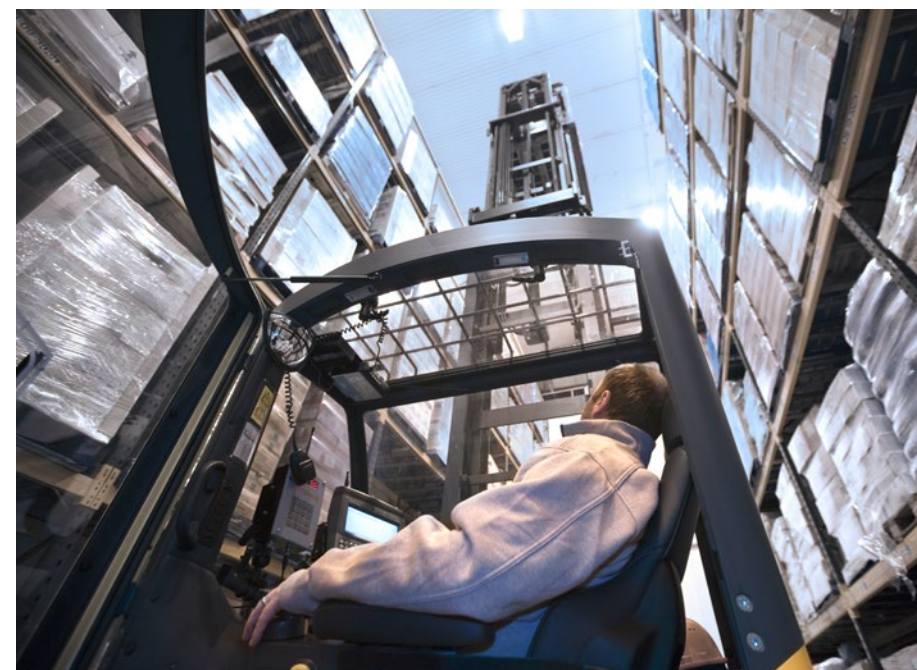

Kabínu lze volitelně vybavit průhlednou střechou ochranného rámu s bezpečnostní kovovou sítí.

LITHIUM-IONTOVÉ (LI-ION) BATERIE

ZVAŽTE VÝHODY TECHNOLOGIE LI-ION BATERÍ



Technologie lithium-iontových (Li-ion) baterií je k dispozici v rámci řad elektrických vyvažovacích a skladovacích vozíků. Ačkoli se olovené baterie i nadále těší oblibě mezi našimi zákazníky a stále mají co nabídnout, pojí se s nimi zároveň některé problémy, které mohou Li-ion baterie překonat.

Asi nejvýraznější změnou při přechodu na Li-ion baterie je možnost dobíjení podle potřeby. Místo výměny baterií mezi směnami můžete baterii jednoduše připojit k rychlé nabíječce během krátkých přestávek a udržet ji tak v chodu 24 hodin denně, 7 dní v týdnu. Spolu s dalšími ekologickými a bezpečnostními výhodami je to jeden z důvodů, proč představují Li-ion baterie velmi atraktivní alternativu.



DELŠÍ ŽIVOTNOST

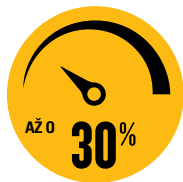

VYŠŠÍ ÚČINNOST



DELŠÍ DOBA PROVOZU

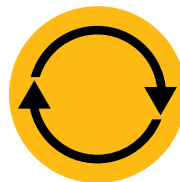

KONZISTENTNÍ VÝKON



RYCHLEJŠÍ DOBÍJENÍ



BEZ NUTNOSTI VÝMĚNY BATERIÍ



BEZ KAŽDODENNÍ ÚDRŽBY



VESTAVĚNÁ OCHRANA

Výhody Li-ion baterií Cat oproti oloveným bateriím

Li-ion baterie představují investici, kterou je potřeba chápat jako cestu k trvalým úsporám za energii, vybavení, práci a odstávky.

- **Delší životnost** – 3krát až 4krát delší životnost než u olovených baterií, a tím pádem nižší celkové investice do baterií
- **Vyšší účinnost** – energetické ztráty během nabíjení a vybíjení jsou až o 30 % nižší, což snižuje spotřebu elektřiny
- **Delší doba provozu** – díky efektivnějšímu výkonu baterie a možnosti nabíjení podle potřeby, které lze provést kdykoli a bez poškození nebo zkrácení životnosti baterie
- **Konzistentně vyšší výkon** – konstantnější křivka napětí pomáhá zachovávat produktivitu vozíku i ke konci směny
- **Rychlejší dobíjení** – ty nejrychlejší nabíječky umožňují úplné nabití už během 1 hodiny
- **Bez nutnosti výměny baterie** – rychlé nabíjení podle potřeby – 15 minut nabíjení zajistí několik hodin doby běhu navíc – možnost nepřetržitého provozu pouze s jednou baterií a minimální nutnost nákupu, skladování a udržování náhradních baterií
- **Bez každodenní údržby** – baterie zůstává ve vozíku i během nabíjení a není zapotřebí provádět doplnění vody ani kontroly elektrolytu
- **Bez plynu** – a bez rizika úniku kyseliny – nižší náklady na vybavení a provoz bateriové místnosti a ventilačního systému
- **Zabudovaná ochrana** – inteligentní systém řízení baterie (BMS) automaticky zabrání nadměrnému vybití, nabití, napětí a teplotě, a prakticky eliminuje možnost nesprávného použití

K dispozici jsou baterie a nabíječky s různými kapacitami. Váš prodejce vám pomůže určit tu nejlepší kombinaci pro vaše potřeby. Zároveň se u svého prodejce informujte na možnost 5leté záruky (s podmínkou každoroční kontroly), abyste měli ještě klidnější spaní.

info@catlifttruck.com | www.catlifttruck.com

WCzSC2124(06/24) © 2024 MLE B.V. (č. registrace 33274459). Všechna práva vyhrazena. CAT, CATERPILLAR, LETS DO THE WORK související loga a 'Caterpillar Corporate Žlutá', 'Power Edge trade dress' a Cat 'Modern Hex' dále korporátní a produktová identita zde používaná, jsou obchodními značkami Caterpillar a bez povolení nesmí být používány.

POZNÁMKA: Údaje o výkonnosti se mohou měnit v závislosti na standardních výrobních tolerančních odchylkách, stavu stroje, typu pneumatik, stavu podlahy či povrchu, po kterém se pohybuje, způsobu použití či podmínkách provozu. Stroje mohou být zobrazeny s doplňkovými funkcemi, které nejsou ve standardním vybavení. S konkrétními požadavky na výkon stroje a konfiguracemi dostupnými na místním trhu se obraťte na prodejce vysokozdvíhových vozíků Cat. Společnost Cat Lift Trucks uplatňuje politiku neustálého zdokonalování svých produktů. Z tohoto důvodu se některé materiály, funkce a specifikace strojů mohou měnit bez předchozího upozornění.



DOWNLOAD BROCHURE



WATCH VIDEOS



DOWNLOAD OUR APP

