

EQ Line

LiION
BATTERY TECHNOLOGY



SPECIFIKACIJE EQ LINE
ELEKTRIČNI PALETNI VILIČAR SA
PLATFORMOM
24 V, 2,0 TONE

NPV200L

SVESTRAN, UDOBAN I UČINKOVIT

**ŠETNJA ILI VOŽNJA – OVISNO O TOME ŠTO
NAJBOLJE ODGOVARA ZADATKU**

Ovaj viličar čini rukovanje materijalima jednostavnim, a pritom uvodi dodatnu svestranost, udobnost i produktivnu učinkovitost sklopive platforme za vožnju.

Idealan je za lagane i srednje teške uvjete rada u skladištima, uključujući horizontalni prijevoz i utovar/istovar vozila. Koristite platformu za brže performanse na većim udaljenostima – i smanjite umor rukovatelja.

CAT[®]

Karakteristike			
1.1	Proizvođač		
1.2	Proizvođačeva oznaka modela		
1.3	Izvor snage		
1.4	Vrsta strojara		
1.5	Nosivost	Q	(kg)
1.6	Udaljenost središta tereta	c	(mm)
1.8	Od teretne osovine do naličja vilica (spuštene vilice)	x	(mm)
1.9	Međuosovinski razmak	y	(mm)
Težina			
2.1a	Težina viličara s teretom, s maksimalnom težinom akumulatora		kg
2.2	Opterećenje osovine s nazivnim teretom i maksimalnom težinom akumulatora, na pogonskoj/teretnoj strani		kg
2.3	Opterećenje osovine bez tereta i s maksimalnom težinom akumulatora, na strani pogona/tereta		kg
Kotači, pogonski sklop			
3.1	Gume: PT=Power Thane, Vul=Vulkollan, P=Polyurethane, N=Najlon, G=Gumena pogonska / teretna strana		
3.2	Dimenzije guma, pogonska strana		(mm)
3.3	Dimenzije guma, strana tereta		(mm)
3.4	Dimenzije okretnog kotača (promjer x širina)		(mm)
3.5	Broj kotača, strana pogona/tereta (x=pogonska)		
3.6	Razmak kotača (od sredine kotača), pogonska strana	b10	(mm)
3.7	Razmak kotača (od sredine kotača), strana tereta	b11	(mm)
Dimenzije			
4.4	Visina podizanja	h3	(mm)
4.9	Visina upravljačke ručice/upravljačke konzole (min./maks.)	h14	(mm)
4.15	Visina vilica, potpuno spuštene	h13	(mm)
4.19	Ukupna duljina	l1	(mm)
4.20	Duljina do naličja vilica	l2	(mm)
4.21	Ukupna širina	b1	(mm)
4.22	Dimenzije vilica (debljina, širina, duljina)	s / e / l	(mm)
4.25	Vanjska širina preko vilica (minimum / maksimum)	b5	(mm)
4.32	Visina iznad tla na sredini podvozja (spuštene vilice)	m2	(mm)
4.33c	Radna širina prolaza (Ast) s paletama od 1000 x 1200 mm, poprečan teret, podignuta/spuštena platforma	Ast	(mm)
4.34c	Radna širina prolaza (Ast) s paletama od 800 x 1200 mm, uzdužan teret, podignuta/spuštena platforma	Ast	(mm)
4.35	Polumjer okretanja	Wa	(mm)
Performanse			
5.1	Brzina vožnje, sa/bez tereta		km / h
5.2	Brzina podizanja, sa/bez tereta		m / s
5.3	Brzina spuštanja, sa/bez tereta		m / s
5.8	Maksimalno savladavanje nagiba, sa/bez tereta		%
5.10	Servisne kočnice		
Električni motori			
6.1	Kapacitet motora (60 min kratko opterećenje)		kW
6.2	Snaga dizanja motora na faktoru opterećenja 15 %		kW
6.4	Snaga baterije/nazivni kapacitet nakon pražnjenja od 5 sati		V / Ah
6.5	Težina baterije		kg
Razno			
8.1	Vrsta upravljanja pogonom		
10.7.1	Nivo buke na razini uha vozača prema standardima EN 12 053:2001 i EN ISO 4871, pogon/podizanje/prazan hod LpAZ		dB (A)
10.7.2	Vibracije tijela (EN 13 059:2002)		
10.7.3	Vibracije dlana-ruke (EN 13 059:2002)		

Cat Lift Trucks
NPV20QL
 Akumulator
 Pješak
 2000
 600
 964
 1261

P / P
 250 x 80
 82X126 (Single)
 82x98 (Tandem)
 127 x 57
 1x + 2/2 (4)
 537
 340 / 370 / 470 / 505

120
 1050 / 1450
 82
 1760
 610 / 1072
 775
 54 / 180 / 1150
 520 / 550 / 650 / 685
 28
 1960 / 2422
 2010 / 2472
 1600

7 / 7.1
 0.025 / 0.035
 0.035 / 0.030
 8 / 20
 električne

1.5
 1.2
 24 / 210
 195

Kontinuirano
 70
 Pogledajte priručnik s uputama
 <-2.5

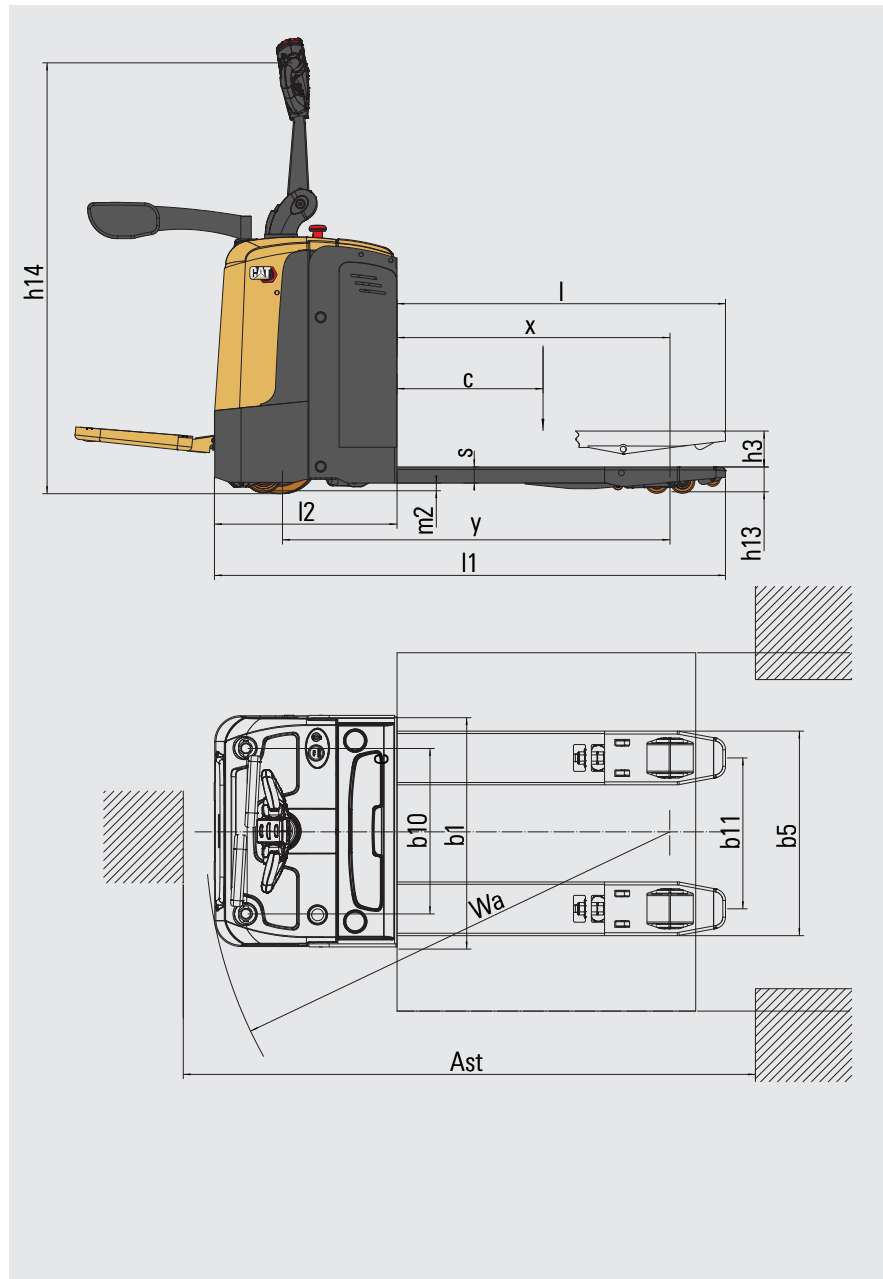

KVALITETA CAT VILIČARA – I ZA NAJMANJE POSLOVE

Naši modeli EQ line za skladišta imaju sve što vam je potrebno za pouzdano rukovanje materijalima početne razine. To uključuje čvrstu konstrukciju, jednostavno održavanje, energetski učinkovite značajke, robusne performanse, jednostavan dizajn i sigurnost. Linija proizvoda za lagane primjene. Ako je to ono što vam je potrebno za obavljanje posla, EQ line je vaš savršen odabir.

Platforma se lako preklapa za način vožnje, što ubrzava kretanje na velikim površinama. U užim prostorima pješачki način rada – s preklapljenim platformama i bočnim šipkama – smanjuje dimenzije viličara. Podignuta nagibna ruka čini ga još manjim.

Zahvaljujući kompaktnoj veličini, visokoj stabilnosti i ergonomskoj kontroli nagibne ruke, ovaj viličar je brz i udoban za rad. Rukovanje paletama je glatko i snažno, uglavnom zahvaljujući visokokvalitetnim vilicama i modernom motoru s izmjeničnim pogonom.

Tehnologija litij-ionskih baterija i fleksibilno, praktično punjenje osiguravaju maksimalno produktivno djelovanje. Postoji čak i sustav grijanja baterija koji osigurava učinkovite performanse u hladnim danima.

Izdržljiva konstrukcija i minimalne potrebe za održavanjem znače niske račune za servisiranje. Zajedno s niskom cijenom, dugim vijekom trajanja i ekonomičnom potrošnjom energije, ovi čimbenici smanjuju vaše ukupne troškove rada.

**MANJI TROŠAK VLASNIŠTVA**

- Kvalitetna, robusna konstrukcija osigurava pouzdan rad tijekom dugog vijeka trajanja, uz minimalne potrebe servisiranja i popravka.
- Čelične vilice od 6 mm mangana visoke čvrstoće odolijevaju deformacijama.
- Okretne točke kotača vilice zatvorene su i zaštićene unutar dizajna vilice kako bi se izbjeglo trošenje pri radu na rampama.
- Izdržljiva vučna šipka nudi dodatnu konstrukcijsku čvrstoću, s visokom otpornošću na savijanje i deformiranje za pouzdane performanse i dugi vijek trajanja.
- Motor s izmjeničnim pogonom obećava dugi vijek trajanja s niskim potrebama za održavanjem, zahvaljujući uklanjanju četkica i izmjenjivača.
- Regenerativno kočenje povećava vrijeme rada baterije recikliranjem energije i produljuje vijek trajanja komponente kočnice.
- Li-ionske baterije daju maksimalni vijek trajanja, učinkovitost i vrijeme rada, bez potrebe za nadopunom vode ili drugim održavanjem.
- Sustav grijanja baterija optimizira učinkovitost u hladnim okruženjima, sve do 1 °C.
- Za dijagnostiku i otklanjanje poteškoća potrebni su samo prijenosno računalo, softver i kabel umjesto skupog ručnog uređaja kako bi se smanjili zastoji i održale učinkovite performanse.

PRODUKTIVNOST BEZ PREMCA

- Kompaktan i stabilan dizajn daje brze, sigurne performanse s velikom upravljivošću.
- Bočni kotačići dodatno povećavaju stabilnost.
- Vilice sa suženim vrhovima i integralnim poliuretanskim kotačima omogućuju glatki utovar i istovar paleta te tihi rad.
- Litij-ionska baterija velikog kapaciteta od 24 V / 125 Ah daje snažne performanse i dugo vrijeme rada između punjenja.
- Opcijski dostupna litij-ionska baterija većeg kapaciteta (225 Ah) dodatno produljuje radno vrijeme.

- Litij-ionska tehnologija omogućuje kontinuiran rad bez zamjene baterija uz upotrebu brzog punjenja tijekom kratkih pauza.
- Unutarnji punjač (opcionalno) omogućuje jednostavno priključivanje na bilo koju prikladnu električnu utičnicu, gdje god se nalazili.
- Bočna izmjena baterije ne zahtijeva dodatne alate ili uređaje i traje samo 10 sekundi.
- BDI (indikator pražnjenja baterije) i mjerač sati podržavaju optimalno vrijeme punjenja/promjene baterije.

SIGURNOST I ERGONOMIJA

- Sklopiva platforma može se brzo otvoriti uz minimalno napora kako bi se povećala brzina na većim udaljenostima – ili sklopiti za manje dimenzije pri radu u manjim prostorima.
- Zaštitne bočne šipke lako se preklapaju na svoje mjesto za zaštitu od pada i udaraca.
- Ergonomska opružna nagibna ruka omogućuje ugodno prijanjanje i rad s malim naporom za maksimalnu kontrolu uz minimalan umor ili naprezanje.
- Servo upravljač omogućuje posve jednostavnu upravljivost.
- Kontrola u zavoju automatski usporava viličar tijekom skretanja i time održava sigurno kretanje.
- Višenamjenska glava nagibne ruke ima prikladno postavljene kontrole nadohvat ruke.
- Prekidač brzine kornjače/puzanja omogućuje manevriranje s okomitom nagibnom rukom za sigurno kretanje kroz uske prostore.
- Elektromagnetski kočioni sustav poboljšava performanse kočenja.
- Parkirna kočnica automatski se primjenjuje kada se viličar zaustavi na nagibima i rampama.
- Litij-ionske baterije ne uzrokuju curenje opasnog plina ili kiseline.

EQ LINE LITIJ-IONSKE BATERIJE

Naši modeli EQ line za skladišta je opremljena litij-ionskom (Li-ion) tehnologijom baterija.

Velika prednost litij-iona je u tome što uključuje mogućnost punjenja. Umjesto zamjene baterija između smjena, možete se jednostavno priključiti na brzi punjač tijekom kratkih pauza. Vaše će poslovanje imati koristi i od drugih ovdje navedenih prednosti učinkovitosti, okoliša i sigurnosti.



DULJI RADNI VIJEK

– 3 do 4 puta više od trajanja olovno-kiselinskih – smanjuje ukupna ulaganja u baterije



BRŽE PUNJENJE

– omogućuje punjenje do kraja u samo 1 sat s pomoću brzih punjača



VEĆA UČINKOVITOST

– gubici energije tijekom punjenja i pražnjenja su do 30% manji pa se potrošnja struje smanjuje



BEZ ZAMJENE AKUMULATORA

– mogućnost brzog punjenja – 15 minuta za nekoliko sati dodatnog vremena rada – čini rad praktičnim sa samo jednom baterijom i smanjuje potrebu za kupnjom, skladištenjem i održavanjem rezervnih dijelova



DULJE VRIJEME RADA

– zahvaljujući većoj učinkovitosti baterije i mogućnosti punjenja u bilo koje vrijeme bez oštećivanja baterije ili skraćivanja njezinog radnog vijeka



BEZ DNEVNIH ODRŽAVANJA

– baterija ostaje u viličaru radi punjenja i nema potrebe za nadopunama vode ili provjerom elektrolita

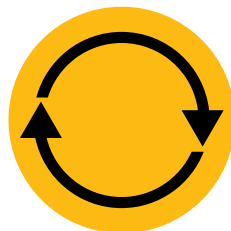

DOSLJEDNO VISOKE PERFORMANSE

– s konstantnom krivuljom napona – održava performanse viličara čak i kad je napunjenost baterije niska



UGRAĐENA ZAŠTITA

– inteligentni sustav upravljanja baterijom (BMS) automatski sprječava pretjerano pražnjenje, punjenje, napon i temperaturu, te gotovo eliminira pogreške tijekom upotrebe

info@catliftruck.com | www.catliftruck.com

WCrSC2446(02/24) © 2024 MLE B.V. (registarski broj 33274459). Sva prava pridržana. CAT, CATERPILLAR, LET'S DO THE WORK, njihovi logotipi, "Caterpillar Corporate Yellow" i komercijalna oprema "Power Edge" i Cat "Modern Hex" kao i poslovni identitet i identitet proizvoda koji se ovdje upotrebljavaju, zaštitni su znakovi tvrtke Caterpillar i ne mogu se upotrebljavati bez prethodnog dopuštenja.

NAPOMENA: Specifikacije performansi se mogu razlikovati ovisno o standardnim proizvođačkim tolerancijama, stanju vozila, vrsti guma, uvjetima tla ili površine, primjeni i radnom okruženju. Viličari mogu biti prikazani s nestandardnim opcijama. Specifični zahtjevi glede performansi i lokalno dostupne konfiguracije treba raspraviti s vašim dobavljačem za Cat viličare. Cat viličari slijede politiku neprekidnog poboljšanja proizvoda. Iz tog se razloga neki materijali, opcije i specifikacije mogu promijeniti bez obavijesti.



WATCH
VIDEOS



DOWNLOAD
OUR APP

